



Euro Sunshine Castle

Contiene le istruzioni per l'assemblaggio, l'uso e la manutenzione

5-70-0306

(Rev. 1-12.4.14)

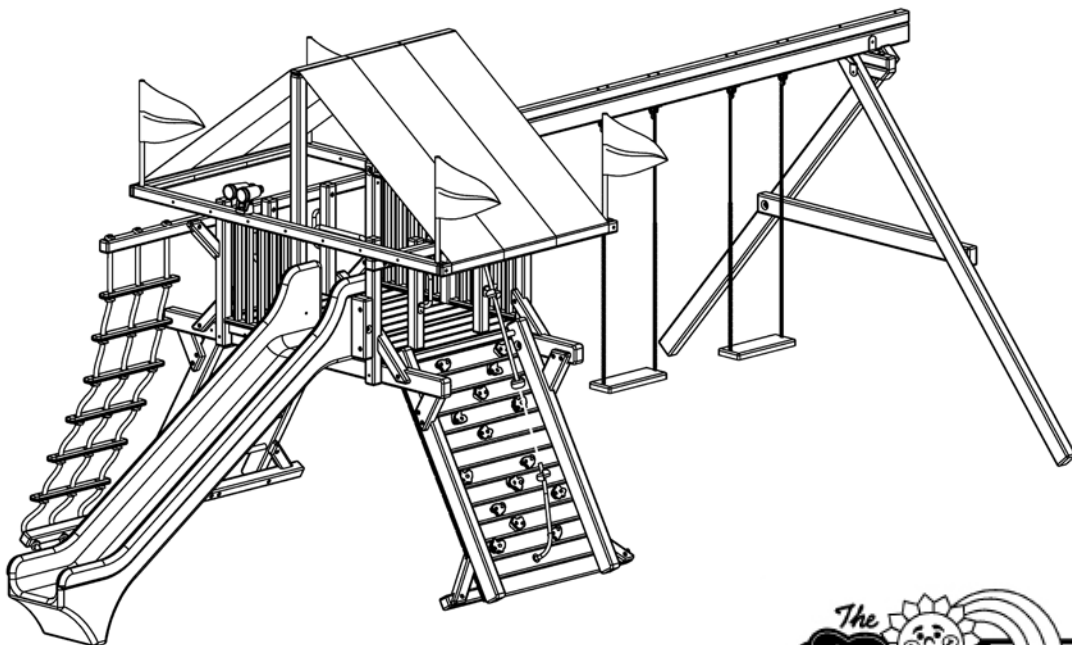

AVVISO: Questo prodotto non è adatto ai bambini inferiore di 3 anni. Pericolo di caduta. Per utilizzare con sorveglianza diretta. Questo prodotto è fatto per essere utilizzato da bambini tra i 3 e gli 12 anni.

AVVERTENZA: Il presente manuale contiene importanti informazioni relative all'assemblaggio, alla locazione, all'uso e alla manutenzione di questo gioco. Leggere il manuale prima di iniziare l'assemblaggio. Seguire tutte le istruzioni. Accertarsi che i bambini che useranno questo gioco e gli adulti che li sorvegliano siano al corrente delle regole di sicurezza contenute nel manuale.

Conservare questo manuale per un eventuale futuro riferimento, così da verificare le regole di sicurezza d'uso e la manutenzione della struttura.

ISTRUZIONI SOGGETTE A CAMBIAMENTO SENZA PREAVVISO

COPYRIGHT 2015 RAINBOW PLAY SYSTEMS, INC. TUTTI I DIRITTI RISERVATI

ISTRUZIONI PER L'USO

Benvenuto a Rainbow Play Systems Inc.

Benvenuto alla nostra famiglia di giochi commerciali pronti di essere costruiti. Per un'assemblaggio facile questo prodotto è stato progettato per un assemblaggio passo per passo.

Per assicurare un gioco sicuro per i bambini, prima di assemblare e installare il gioco, vi prego di prendere un po' di tempo con i vostri bambini per studiare le **Regole per un Gioco Sicuro** per vostro parco gioco. NON permettere bambini nella area durante l'assemblaggio. Tanti componenti hanno un peso eccessivo e potrebbe causare danni gravi ai bambini. Seguendo queste regole diminuisce la possibilità di danni gravi.

Dopo aver letto attentamente tutta l'informazione qui sotto, trovate la locazione e posizionamento del gioco e attentamente sballare i pezzi. Durante lo sballamento, tenete vicino la lista dei materiale e familiari con i pezzi prima di cominciare l'assemblaggio. Ricordarsi che il tempo messo adesso per studiare i pezzi e l'istruzioni prima di cominciare l'assemblaggio aiuterà evitare gli errori più avanti e durante l'assemblaggio. Conservare questo manuale per un eventuale futuro riferimento

Questo prodotto è consigliato per bambini tra i 3 e gli 12 anni.

***AVVERTENZA: Il mancato rispetto delle istruzioni per l'assemblaggio, l'ubicazione, l'uso e la manutenzione del prodotto presenti in questo manuale può rappresentare un serio pericolo per i bambini che usano il gioco.**

Indice

Istruzioni di Sicurezza	3
Scelta di una Locazione e dei Materiali della Superficie	4 - 5
Consigli per l'installazione	6
Manutenzione	7 - 11
Area Totale Necessari e Strumenti Necessari	12 - 13
Identificazione dei Materiali	14 - 28
Istruzioni	29 - 69
Garanzia	70

ISTRUZIONI DI SICUREZZA

Regole per un gioco sicuro

***AVVERTENZA:** Prima di permettere ai bambini di giocare per la prima volta con questa struttura, rileggete attentamente insieme a loro le regole per un gioco sicuro. L'osservazione delle seguenti istruzioni e avvertenze ridurrà la possibilità di incidenti seri o mortali.

- 1. SI RACCOMANDA** di non permettere che più di 8 bambini giochino sulla struttura contemporaneamente, per un peso che superi i 454 kg. Questo prodotto è destinato a bambini di età compresa tra i 3 e gli 11 anni.
- 2. È NECESSARIA** la presenza di un adulto che sorvegli il gioco, specialmente nel caso in cui ci siano bambini più piccoli.
- 3. AVVISARE I BAMBINI DI NON** giocare o camminare davanti, dietro o tra le strutture mobili.
- 4. AVVISARE I BAMBINI DI NON** arrotolare/intrecciare le catene e le corde, o di annodarle al di sopra del palo di supporto superiore, perché ciò potrebbe indebolirle o rovinarle.
- 5. ISTRUITE I BAMBINI A NON** far dondolare le altalene e i trapezi vuoti.
- 6. ISTRUITE I BAMBINI** a sedersi sempre correttamente sui sedili dell'altalena, e a non salire su di essi in piedi o in ginocchio.
- 7. ISTRUITE I BAMBINI A NON** usare i vari pezzi della struttura in maniera diversa rispetto a quella per la quale sono stati progettati.
- 8. ISTRUITE I BAMBINI A NON** saltare giù dalle strutture in movimento.
- 9. VESTITE I BAMBINI IN MODO APPROPRIATO, ESSI NON DEVONO** indossare sciarpe, cappelli con le cinghie, caschi, giacche con stringhe o cappucci, scarpe non perfettamente calzante, o altri tipi di vestiti larghi che possano aggrovigliarsi o impigliarsi alle strutture.
- 10. ISTRUITE I BAMBINI A NON** giocare sulla struttura se essa è bagnata. Le superfici potenzialmente scivolose possono rivelarsi un serio pericolo.
- 11. VERIFICARE** che gli elementi appesi alla struttura (corde e catene) siano fissati solidamente a entrambe le estremità.
- 12. ASSICURATEVI** che tutte le corde siano ben tese, per evitare la formazione di nodi.
- 13. ISTRUITE I BAMBINI A NON** attaccare alla struttura elementi che non ne fanno specificamente parte, come corde per saltare, corde per il bucato o guinzagli per animali, in quanto essi potrebbero costituire pericolo di strangolamento.
- 14. ISTRUITE I BAMBINI A TOGLIERSI** ogni tipo di casco sportivo prima di cominciare a giocare sulla struttura perché in tal modo rischierebbero di restare appesi.
- 15. ISTRUITE I BAMBINI** che le altalene sono progettate per una persona sola alla volta, per un peso massimo di 68 kg per altalena.
- 16. VERIFICARE** che non ci siano spazi vuoti tra lo scivolo e le viti.
- 17. ISTRUITE I BAMBINI** a scendere sempre correttamente dallo scivolo, cioè atterrando prima coi piedi e mai prima con la testa.
- 18. ISTRUITE I BAMBINI A NON** arrampicarsi, scivolare, camminare o salire su elementi della struttura che non sono stati progettati per tali azioni. Questo tipo di comportamento può aumentare il rischio di una caduta seria o fatale.

SCELTA DELLA LOCAZIONE

Quando scegliete un'ubicazione adatta al gioco, tenete sempre a mente la sicurezza del bambino. Di seguito, qualche indicazione che potrà aiutare nell'individuazione di un'area di gioco sicura.

1. Scegliere una zona con una superficie sostanziosa e a livello e libera di oggetti che possono causare gravi danni come, ma non soltanto, alberi, radici e rocce grosse. Componenti immobili come scale e scivoli devono essere installati con al minimo 2 metri da qualsiasi struttura o ostacolo come una recinzione, garage, casa, alberi o rami, cavi elettrici o filo stendibiancheria. Qualsiasi attrezzo dell'altalena deve stare al minimo ad una distanza di due volte l'altezza del palo altalena e fuori dalle strutture o ostacoli come specificato di sopra. Consigliamo di non installare il gioco vicino un lago, un fiume, piscina o altri zone pericolosi.
2. Se si installa una sistema di ancoraggio, tutte le utenze devono essere segnalati nella zona del gioco prima di cominciare con l'assemblaggio.
3. Provare di posizionare lo scivolo fuori i raggi diretti del sole per ridurre il rischio di una scottatura grave. Un scivolo in direzione verso Nord prenderà il minimo del sole diretto.
4. É consigliato di NON installare il gioco sulla sabbia o altra superficie sciolta come potrebbe richiede un ancoraggio addizionale in quella situazione.
5. NON installare il gioco sopra calcestruzzo, asfalto, terra compatta, erba, moquette o altri superficie dura. Una caduta sul una superficie dura potrebbe risultare nei infortuni gravi.
6. L'acquirente è responsabile di seguire tutte l'ordinanze arretrate.

Altezza di Caduta Sunshine Castle	
Opzione	Altezza di Caduta
Altezza Pavimento	1,575 m
Scivolo	1,575 m
Palo Altalena	2,565 m
Monkey Bar	2,438 m
Penthouse	2,438 m

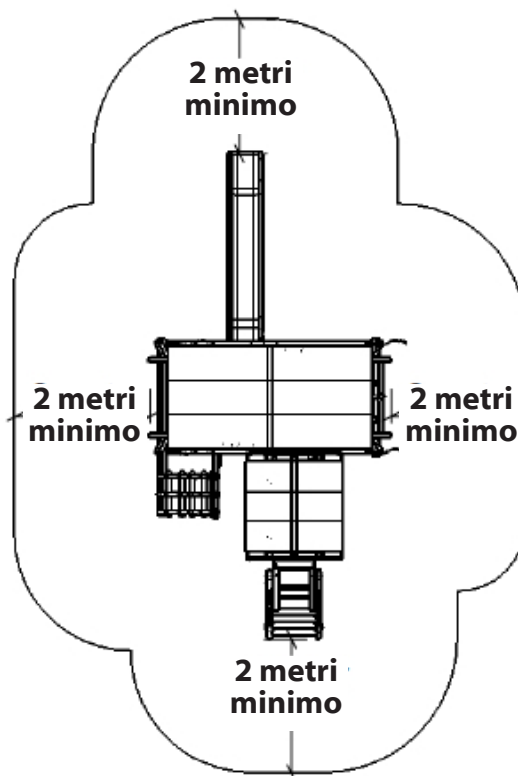

SCELTA DELLA LOCAZIONE E DI UNA SUPERFICIE ADATTA ALLA STRUTTURA DEL GIOCO

Il consumatore deve fornire materiale con una caratteristiche protettiva sotto e intorno il gioco residenziale, Una copia delle sezione sul questo tipo di superficie e incluso in questo manuale. Copie gratuite di questo libretto sono disponibili online a <http://www.cpsc.gov/cpsc/pub/pubs/324.pdf>

Giochi per bambini non devono essere installati sulle superficie dure come cemento o asfalto. Non usare materiali sciolti di riempimento sopra superficie dure come cemento o asfalto. Erba e terra non possono essere considerate pavimentazioni protettive perché usura e fattori ambientali possono ridurre la loro efficacia di assorbire lo shock di una caduta. Legno truciolato, fibra di legno, gomma trinciata o sabbia grezza sono considerati superficie accettabile come una materiale protettiva quando installati e mantenuti ad una profondità sotto ed attorno la strutture. Il U.S. CPSC ha stimato circa 100,000 casi al anno sono trattati nel pronto soccorso che risultano dalle cadute dalla strutture. Lesioni che coinvolgono questo modello rischio tendono ad essere la più grave di tutte le lesioni dei parchi giochi e hanno il potenziale per essere fatale, in particolare quando la lesione è alla testa. Quindi, la superficie sotto e attorno attrezzature da gioco può essere un fattore importante nella determinazione del danno potenziale di una caduta. È evidente che una caduta su una superficie anti-trauma è meno probabilità di causare un danno grave di una caduta su una superficie dura.

Le informazioni seguenti sono destinate ad aiutare nei confronti sulle relative proprietà anti-trauma di vari materiali. Nessun materiale particolare è raccomandato più dell'altro. Tuttavia, ogni materiale è efficace solo se corretta manutenzione. I materiali devono essere controllati periodicamente e rifornito per mantenere la corretta profondità, come determinato necessario per la vostra attrezzatura. La scelta del materiale dipende dal tipo e l'altezza della struttura, la disponibilità del materiale nella propria area e il costo.

Tabella 3.1 lista l'altezza massima da cui un bambino non dovrebbe sostenere una lesione alla testa grave in una caduta in quattro diversi materiali installati a diversi profondità. Comunque, va notato che tutti gli infortuni dovuti a cadute non si può impedire con qualunque materiale di rivestimento viene utilizzato.

CONSIGLI UTILI PER L'ASSEMBLAGGIO

- 1. Indossare occhiali di sicurezza per proteggere gli occhi da pezzi di legno quando trapanando o tagliando il legno.**
- 2. Verificare** che tutti la bulloneria sia strette e tutti i copri bulloni siano strette (copri bulloni devono essere stretti fino a 5 libbre di torque).
- 3. NON** permettere i bambini a giocare fino che l'assemblaggio è completo nella sua posizione giusta.
- 4. NON** permettere i bambini a stare nella zona di lavoro mentre il gioco è sotto costruzione. Molti dei componenti del gioco sono molto pesante e potrebbero causare danni gravi ai bambini.
- 5. Dopo aver letto attentamente tutte le istruzioni e aver collocato adeguatamente il sito della struttura, disimballate le parti.** Mentre disimballate il gioco, tenete sottocchio la lista delle componenti e cercate di prendere dimestichezza con le varie parti prima di iniziare a montarle. Ricordate che un po' di tempo in più dedicato a familiarizzare con le parti e con le istruzioni prima di cominciare può aiutare a evitare di commettere errori e vi permetterà di non perdere tempo in un secondo momento.
- 6. Raggruppate** le parti di legno e quelle non di legno secondo quanto scritto su ogni pagina, o Passaggio, di questo manuale di assemblaggio. Farlo ora vi aiuterà a collocare velocemente le varie componenti e a montare la struttura con facilità.
- 7. Ordinate** i vari strumenti secondo gruppi di strumenti simili. Usate una superficie solita, come le scatole vuote, per star certi di non perdere nessun pezzo.
- 8. Prima** di iniziare ogni passaggio, leggere attentamente tutte le istruzioni per accertarvi di aver capito bene tutte le informazioni. Prestate particolare attenzione all'orientamento di ogni parte, ai dettagli e alle note e all'uso appropriato del materiale. Ogni componente è necessaria a una determinata parte della struttura.
- 9. Certi** passaggi dell'assemblaggio riescono meglio se attuati su una superficie dura e liscia, che possa assicurare un montaggio adeguato e accurato.
- 10. Tutte** le viti tirafondo devono avere fori pre-trapanati di una profondità di 5,8 cm (come mostrato nel Dettaglio A). Usate una punta da trapano per tutte le viti tirafondo da 6,35 mm e da 7,94 mm e usate una punta da 6,35 mm per tutte le viti tirafondo da 9,53 mm. Le tirafondo possono essere di difficile inserimento nei nodi buchi del legno. I fori pilota pre-trapanati aiutano a fare in modo che le viti tirafondo non si spezzino. Fate riferimento alle "Domande frequenti" di pagina 7 per maggiori informazioni sulle viti autofilettanti.
- 11. Tutte** le #14 viti a testa cilindrica bombata con taglio a croce Phillips devono avere fori pre-trapanati della profondità di 1,27 cm. Usate una punta di trapano da 3,2 mm.
- 12. Usate** un morsetto per serrare le plance allo stesso livello dei montanti e usare fori fatti nella plancia come riferimento per collocare i fori pilota delle viti tirafondo (come indicato nel Dettaglio B).
- 13. Verificare** che Fasce siano al livello dei montanti.
- 14. Controllare** l'assemblaggio periodicamente per essere certi che la struttura sia al giusto livello e che tutte le Fasce siano allineate ai montanti.
- 15. Se** nell'inserire viti o viti tirafondo si crea uno spazio tra le assi, togliete il materiale e esercitate una pressione sull'asse superiore mentre inserite nuovamente il materiale nello stesso foro.

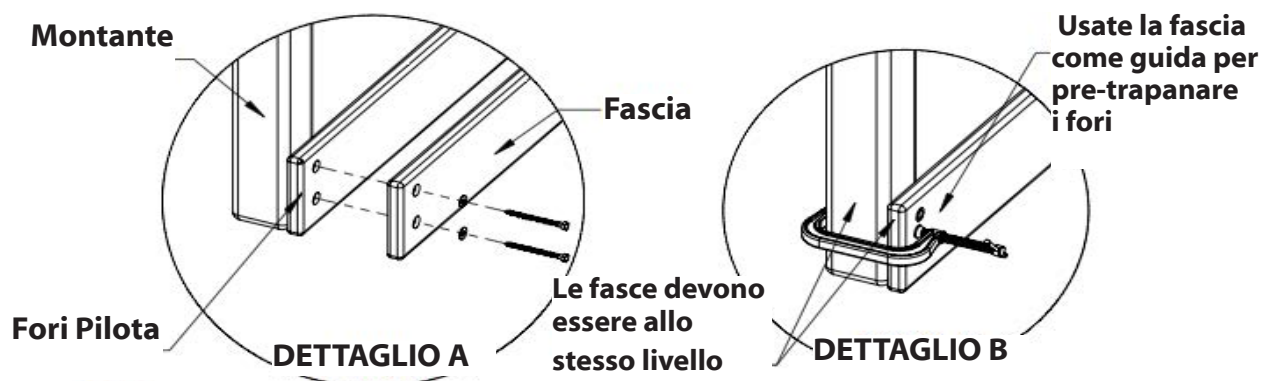

TABLE 3.1**Altezza di caduta in metri dalla quale i danni alla testa non conducono a pericolo di morte**

Tipo di materiale	Profondità di 15,24 cm	Profondità di 22,86 cm	Profondità di 30,48 cm
Corteccia trinciata	1,82 m	3,05 m	3,35 m
Trucioli di legno	1,82 m	2,13 m	3,65 m
Sabbia fine	1,52 m	1,52 m	2,74 m
Ghiaia sottile	1,82 m	2,13 m	3,05 m

Le informazioni seguenti sono destinate ad aiutare nei confronti sulle relative proprietà anti-trauma di vari materiali. Nessun materiale particolare è raccomandato più dell'altro. Tuttavia, ogni materiale è efficace solo se corretta manutenzione. I materiali devono essere controllati periodicamente e rifornito per mantenere la corretta profondità, come determinato necessario per la vostra attrezzatura. La scelta del materiale dipende dal tipo e l'altezza della struttura, la disponibilità del materiale nella propria area e il costo.

TABLE 4**Esempi di materiali anti -trauma rispettivamente col loro altezza di caduta**

Tipo di materiale (a)	Descrizione (mm)	Profondità (b) Min (mm)	Max altezza di Caduta (mm)
tappeto erboso/strato superficiale			< o = 1000
Trucioli di legno	20 a 80 misura granello	300	< o = 3000
Corteccia trinciata	5 a 30 misura granello	300	< o = 3000
Sabbia (c)	0,2 a 2 misura granello	300	< o = 3000
Ghiaia (c)	2 a 8 misura granello	300	< o = 3000
Altri materiali	Come testata a HIC (vede EN 1177)		Altezza di caduta critica come testata

(a) Materiali correttamente preparati per l'uso di giochi per bambini (b) vede nota EN 1177:1997. 4.1.3 (c) NON sedimento o argilla

NOTA: Si consiglia di utilizzare il contenimento, come ad esempio scavare e lungo il perimetro con il paesaggio bordatura per la riemersione dei materiali.

Impianti di piastrelle di gomma o di versare-in-place soluzioni (diverse dai materiali sciolti di riempimento) generalmente richiedono un professionista e non sono progetti "fai-da-te".

Quando emersione deve essere utilizzato, si raccomanda di utilizzare materiali di rivestimento parco giochi (diversi materiali sciolti di riempimento) che conformano alle norme di sicurezza ASTM 1292 (Standard Specificazione di Impatto Attenuation of Surfacing Materials within the Use Zone of Playground Equipment).

Manutenzione della struttura

Per giocare in tutta sicurezza nella struttura di gioco Rainbow Play Systems e mantenerla anche negli anni successivi, è importante seguire le seguenti istruzioni.

- 1. All'inizio e alla fine di ogni periodo di utilizzazione e due volte al mese**, controllate e stringete, se necessario (ma non stringete eccessivamente per evitare di causare incrinature nel legno), tutte le viti e i bulloni. I copri-bullone devono essere strette a una velocità 6,78 Newton per metro. Per garantire un fissaggio adeguato, gli attrezzi usati sugli elementi oscillanti devono essere controllati almeno due volte al mese.
- 2. All'inizio della stagione e due volte al mese**, controllate tutte le coperture di bulloni e le punte acuminate, per accertarvi che siano al loro posto. Rimpiazzate se necessario.
- 3. All'inizio della stagione e due volte al mese**, rastrellare e controllare la profondità del rivestimento protettivo fatto di materiali di riempimento, per prevenire un'eccessiva compattazione e mantenere una profondità adeguata. Raschiare o rimpiazzare se necessario.
- 4. All'inizio della stagione**, controllate che le parti di legno non siano consumate o scheggiate. Contrassegnate le parti scheggiate. Rimpiazzate le parti consumate.
- 5. All'inizio di ogni stagione**, controllare tutta la struttura e Palo Altalena. Assicurare la struttura è a livello, se non è a livello aggiustare la struttura per rendere livello.
- 6. All'inizio della stagione**, pulire i teli con acqua e sapone.
- 7. All'inizio della stagione**, pulire i tutti le parte ricoperto in vinile.
- 8. Una volta al anno**, consigliamo dare un mano di pittura protettiva. Contrassegnate le parti scheggiate prima di cominciare. Scegliate un prodotto non-tossico e child safe.
- 9. Lubricate tutte** le parti metalliche mobili durante il periodo di utilizzazione.
- 10. Controllate** tutte le parti mobili (sedile per altalene, corde, catene) per uso eccessivo o deterioramento e sostituire quando necessario.
- 11. Controllate** tutti i ganci, placce girevole per pneumatico, S ganci, occhielli, ecc. per uso eccessivo o deterioramento e sostituire quando necessario.
- 12. Controllate** che le parti metalliche non siano arrugginite. Se necessario, cospargete o ripitturate usando una vernice di base senza piombo, in conformità con i requisiti del CFR (Codice di Norme Federali), Titolo 16, Parte 1303.
- 13. Controllate** i ganci a 'S' sulle catene siano chiusi correttamente. Lo spazio deve essere meno di 1 mm. Stringere/chudere come necessario.
- 14. Rimuovete** i sedili di plastica delle altalene e mettetele al riparo in luoghi chiusi o non usate quando la temperatura scende sotto i 2°. Reinstallate tutte le parti di plastica rimosse durante la stagione invernale.
- 15. Quando siete pronti per eliminare la struttura**, assicurare tutto il metallo, plastica e componenti in legno siano disposti nel modo coretto e conforme con le regole della zona propria.

Forma di Controllo ad alta Frequenza (Quotidiana o Periodica)

(Manuale d'Uso per la Forma di Controllo ad alta Frequenza)

Nome Sito/ID:

Nome Ispettore:

Data:

Gra. Inizio/Fine:

Nome Operatore:

Data:

Gra. Inizio/Fine:

Utilizzare il seguente Codici:

- 1 = OK
- 2 = MANUTENZIONE RICHIESTA
- 3 = RICHIESTA PER RIPARAZIONE
- 0 = RESPONSABILE NOTIFICATO E ORDINE PER LAVORO RICHIESTA
- X = COMPLEZIONE ORDINE LAVORO

Opelli dell'Ispezione Generale	Codice	Commenti Ispettore	Commenti Riparazione
1) Vandalismo: danni, graffi, vetri, spazzatura, aghi, etc			
2) Bulloneria allentati o mancanti			
3) Calene (piegato, curvati o rotto)			
4) Maniglie sicuri			
5) Seggiolini (tagliati, crepati o mancanti)			
6) Legno (marcio, crepati o mancanti)			
7) Rimuovere oggetti estranei (corderi, calene, legno, etc.)			
8) Spazzare passerelle, piattaforme, scale			
9) Fondazione in calcestruzzo a vista			
10) Acqua stagnante			
11) Oggetti in materiale di superficie			
12) Rasarellare a livello materiale di superficie			
13) Necessari materiale di superficie per:			
• Alcatene			
• Scale/Parete			
• Palo dei pompieri			
• Sciolo			
• Oltre			

Solo per uso ufficio:

- Recensione di Responsabile del Parco _____ Data _____
- Recensione di Parchi e Pianificazione _____ Data _____

IMPORTANTE: Questa informazione è stato preparato di assistere l'avvocato del responsabile del parco giochi in difesa potenziale contenzioso. **NON** rilasciare a qualsiasi persona, tranne un funzionario dell'agenzia o rivendicazione ufficiale o agente della polizia.

- USARE IL RETRO DEL MODULO PER ULTERIORE COMMENTI
- SEGNALARE TUTTO VADALISMO AL REONSABILE O SUPERVISORE DI MANUTENZIONE

Manutenzione

Manuale d'Uso per la Forma di Controllo ad alta Frequenza

1. Il nome or #ID del gioco dovrebbe essere scritto in alto su ogni foglio.
2. Il nome del ispettore dovrebbe essere scritto in alto su ogni foglio.
3. La data del controllo dovrebbe essere scritto in alto su ogni foglio.
4. L'ispettore dovrebbe essere scrivere l'ora della ispezione, i.e. inizio/fine.
5. La persona che fa in seguito qualsiasi riparazione dovrebbe scrivere il loro nome sul foglio originale.
6. La persona che fa in seguito qualsiasi riparazione dovrebbe scrivere la data corrispondente sul foglio originale.
7. La persona che fa in seguito qualsiasi riparazione dovrebbe scrivere l'ora della ispezione, i.e. inizio/fine.
8. I codici trovato in alto sul foglio dovrebbero essere usati. Questi codici dovrebbero essere messa nella colonna specificata.
9. Qualsiasi atto di vandalismo nel area del gioco dovrebbe essere notato. Incluso rottura d'attrezzatura, vetro, spazzatura, feci, aghi, etc.
 - Il primo codice (1= OK) deve essere usato dall'ispettore iniziale per indicare la struttura controllata è trovato ad essere soddisfacente
 - Il secondo codice (2= MANUTENZIONE RICHIESTA) deve essere usato dall'ispettore iniziale per indicare la struttura ha bisogno di qualche modifiche che puo essere aggiustata sulla locazione della struttura. (Esempi includono rastrellando materiali d'riempimento sciolti rimettendo al posto originale, togliendo spazzatura, snodando le catene dell'aseggiolino o togliendo il seggiolino dal palo speriore).
 - Il terzo codice (3= RICHIESTA PER RIPARAZIONE) deve essere usato dall'ispettore iniziale per indicare il bisogno di un assistenza addizionale ma non ad un livello di sicurezza urgente. (Esempi includono scheggiatura della pittura, graffiti, vandalismo o pezzi di legno rotti della struttura).
 - Il quarto codice (0= RESPONSABILE NOTIFICATO E ORDINE PER LAVORO RICHIESTA) deve essere usato dall'ispettore iniziale per indicare il bisogno per una riparazione che non può essere fatto sulla locazione della strutture e che posa un rischio con la sicurezza della struttura. Il codice '0' deve essere usato vicino un codice 3 (i.e. codice 3 con un cerchio) e il responsabile del parco deve essere notificato subito se un interesse immediato esiste. Esempi includono componenti rotti, componenti mancati, o se la stture non ha l'integrità. In certi casi, la struttura deve essere messo fuori servizio.
 - Il quinto codice (X = CONCLUSIONE ORDINE LAVORO) deve essere usato per indicare che un lavoro è stato completo dal ispettore iniziale o un altro. Il codice X deve essere scritto sopra codici 2, 3 o 0.
10. Brevemente ispezionare l'attrezzo per bulloneria allentato o mancante.
11. Brevemente ispezionare catene dell'altalene per nodi, twists o catene rotte.
12. Brevemente ispezionare tutto il pavimento o piattaforme per determinare se sono sicuri
13. Brevemente ispezionare le sedie dei seggiolini per crepe o tagli.
14. Brevemente ispezionare i componenti in legno e strutture per pezzi mancanti, putrefazione o crepe severe.
15. Brevemente ispezionare oggetti estranei tipo corde, catene, giocattoli e rimuovere dal sito dal gioco.
16. Brevemente ispezionare le passerelle, scale, piattaforme e spazzare materiali di superficie sciolti.
17. Brevemente ispezionare la superficie dove il gioco è posizionato/fissato. Attenzione al basamento in

Manutenzione

Manuale d'Uso per la Forma di Controllo ad alta Frequenza

calcestruzzo se esposto.

18. Brevemente ispezionare le aree sotto il gioco. Attenzione all'acqua stagnante o una quantità eccessiva di umidità.
19. Brevemente ispezionare il materiale di superficie sciolto per vetro, metallo giochi, etc.
20. Brevemente ispezionare la zona sotto i componenti che possono avere il effetto 'kick out' e rastrellare del materiale in superficie.
21. Elencare tutte le aree col effetto 'kick out' come sotto altalene e fine dello scivolo. Brevemente ispezionare la zona sotto i componenti che possono avere il effetto 'kick out' e rastrellare del materiale in superficie.
22. La colonna dei cicli è usato dal ispettore originale e la persona che fa in seguito qualsiasi riparazione deve indicare il codice addatto.
23. Commenti della ispezione devono essere specifici per il problema in azione.
24. La colonna delle riparazione è usato dal ispettore originale e la persona che fa in seguito qualsiasi riparazione deve indicare il codice addatto. Questi codice che richiedono azioni correttivi devono essere segnati con un X quando riparato.
25. Questa sezione dovrebbe essere compilato dal sovrintendente del parco o persone con posizione simile. Dovrebbe essere siglato e datato. Questa persona sarà responsabile per l'ordine di lavoro/riparazione seguente. Nel caso un grave problema di sicurezza è notato, questa persona dovrebbe essere telefonato/contattato subito per l'istruzione immediato.
26. Questa sezione dovrebbe essere compilato dal sovrintendente del parco o persone con posizione simile. Dovrebbe essere siglato e datato dalla persona generalmente responsabile per la sicurezza del parco e riportato alla persona responsabile per seguente riparazione o metter in archivio.
27. Questa informazione importante è designato prevenire qualsiasi persona nella vostra agenzia di rilasciare a fonti esterne senza consenso della vostra agenzia.
28. L'ispettore quando necessari dovrebbe usare il lato retro del foglio per spiegare in dettaglio la situazione della sicurezza/stato del gioco.
29. Tutto il vandalismo o altre preoccupazione serie notato durante Ispezione di Alta Frequenza deve essere subito segnalato al responsabile.

***NOTA: Questo foglio dovrebbe essere usato durante ispezione iniziale e fotocopiato e portato al sito del gioco per completare la scheda.**

***NOTA: Si prega di consultare documento prEN1176-7, attrezzatura per parchi giochi e pavimentazione per l'ulteriore informazione sul installazione, ispezione e manutenzione e operazione.**

Informazione ottenuta da: NRPA/NPSI/PDRMA

Area Totale della Struttura

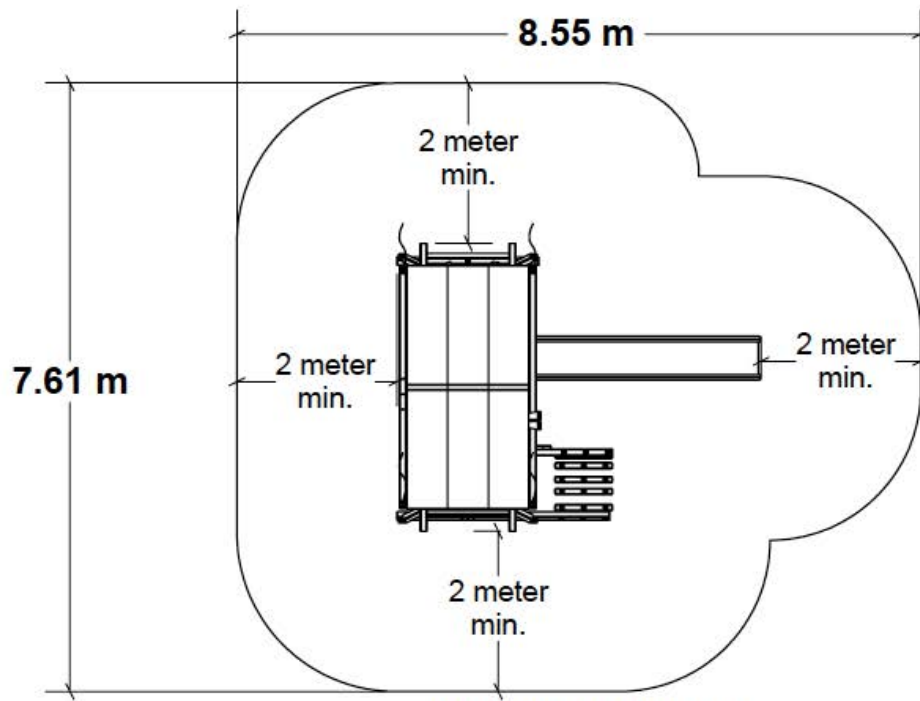

Disegno Commerciale 1

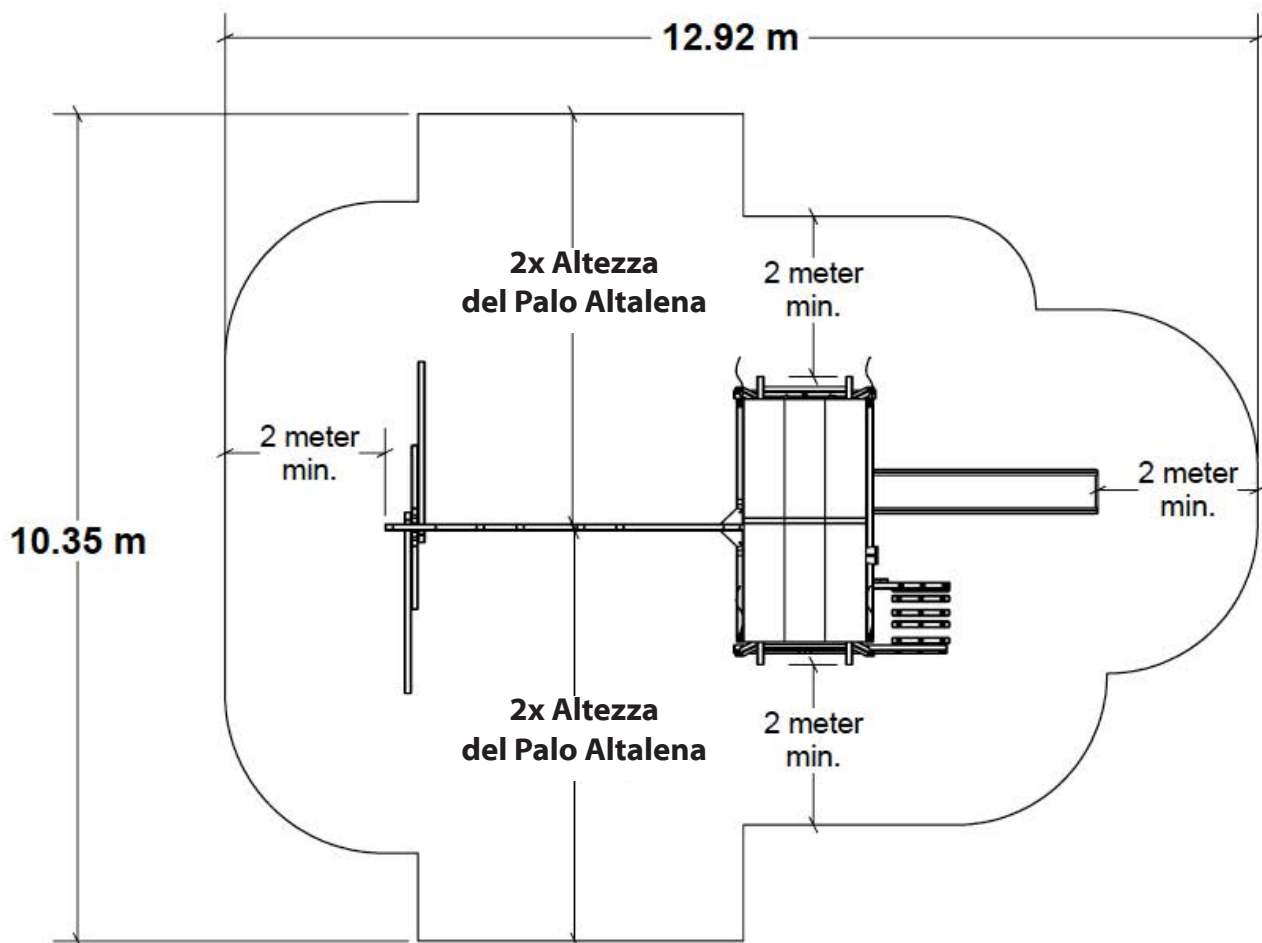

Disegno Commerciale 2

Area Totale della Struttura

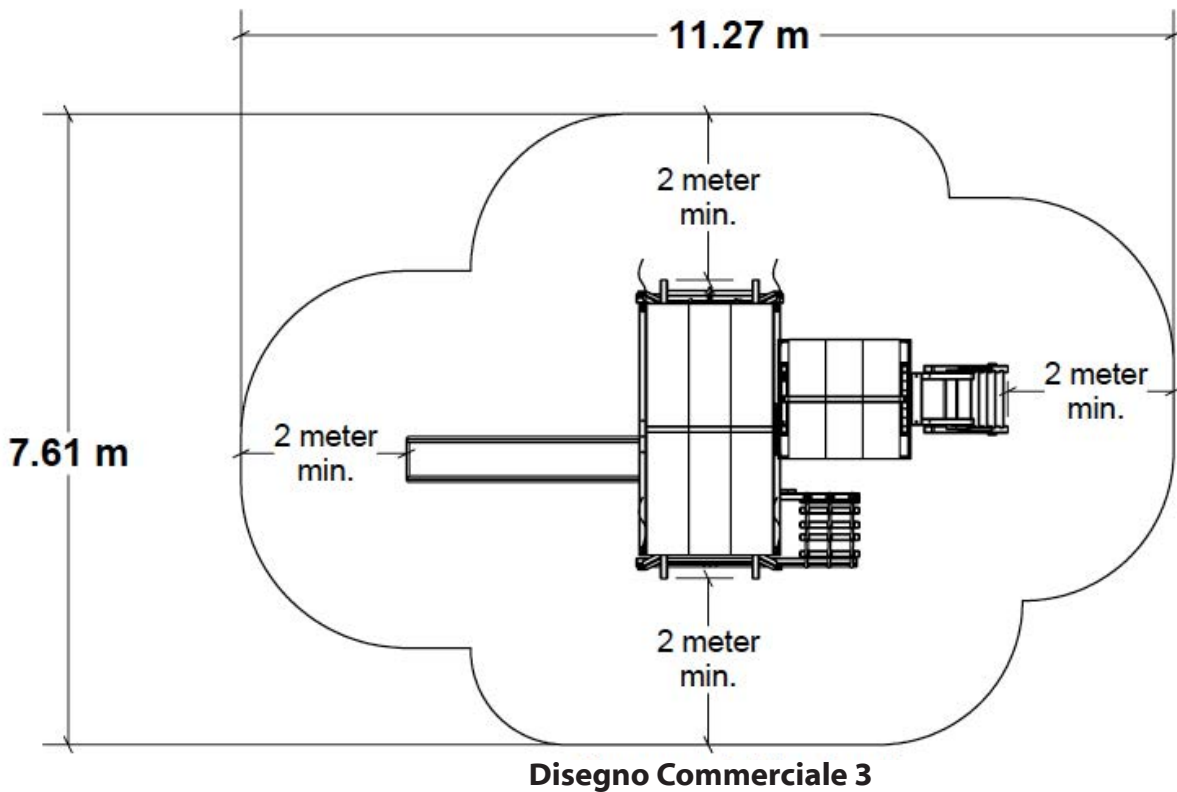

ATTREZZI INDISPENSABILI PER L'ASSEMBLAGGIO

- Metro graduato
- Livella a bolla d'aria
- Squadra da carpentiere
- Martello da carpentiere
- Morsetto di legno
- Trapano standard o senza fili con #2 e #3 punte Phillips
- Pistola chiodatrice elettrica o cricchetto da 6,35 mm o da 9,53 mm
- Chiave dinamometrica
- Punta di trapano da 3,2 mm
- Punta di trapano da 6,35 mm
- Punta di trapano da 1,1 cm
- Chiave inglese ad apertura variabile (Chiave di Crescent)
- Chiave a bussola profonda 1,1 cm
- Chiave a bussola profonda 1,27 cm
- Chiave a bussola profonda 1,4 cm
- Pinza a pressione
- Scaletta 2,40 m
- Occhiali di sicurezza
- Assistente adulto

Strumenti per l'assemblaggio

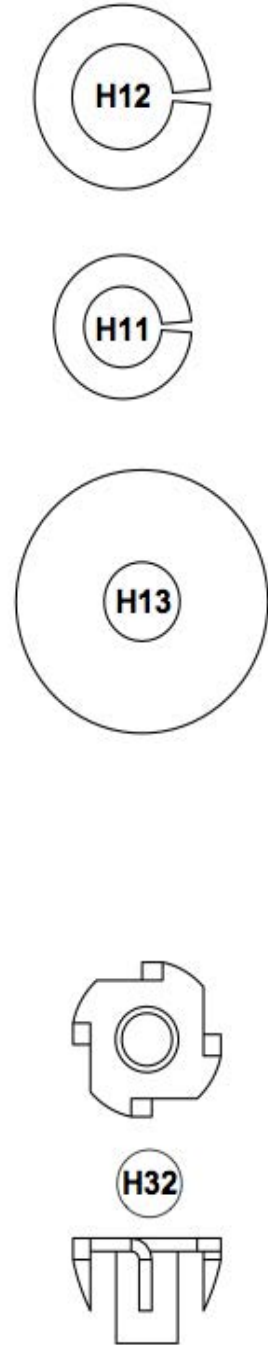
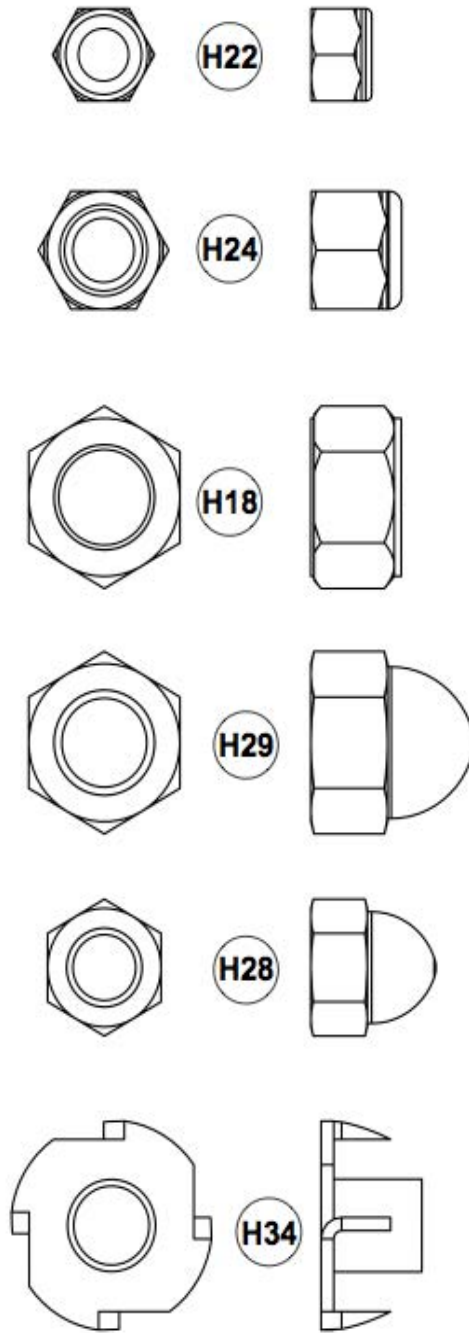
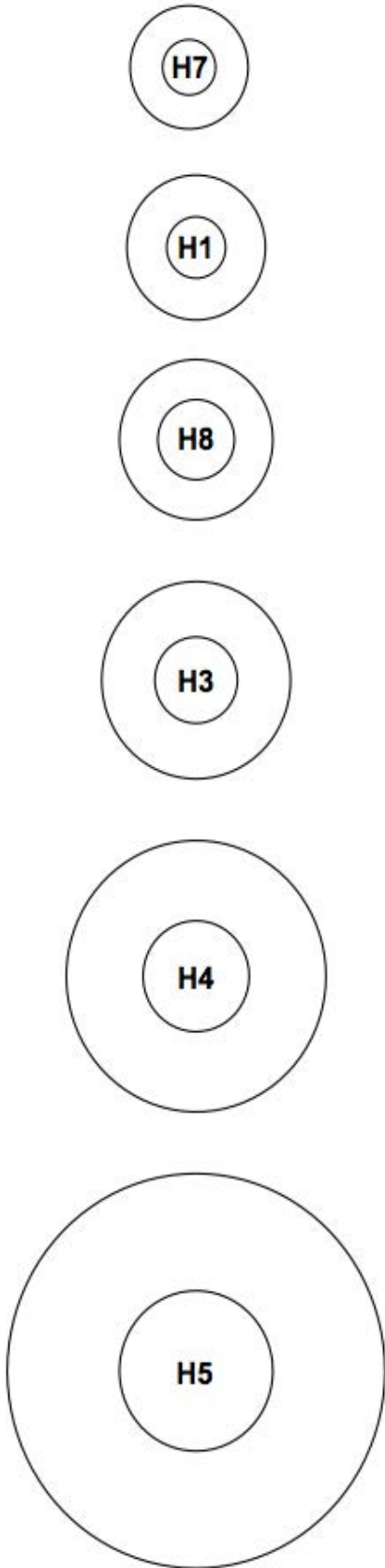

- 0 —
- 1 —
- 2 —
- 3 —
- 4 —
- 5 —
- 6 —
- 7 —
- 8 —
- 9 —
- 10 —
- 11 —
- 12 —
- 13 —
- 14 —
- 15 —
- 16 —
- 17 —
- 18 —
- 19 —
- 20 —
- 21 —
- 22 —
- 23 —
- 24 —

Strumenti per l'assemblaggio

*NOTA: La lunghezza delle filature può essere diversa rispetto al disegno

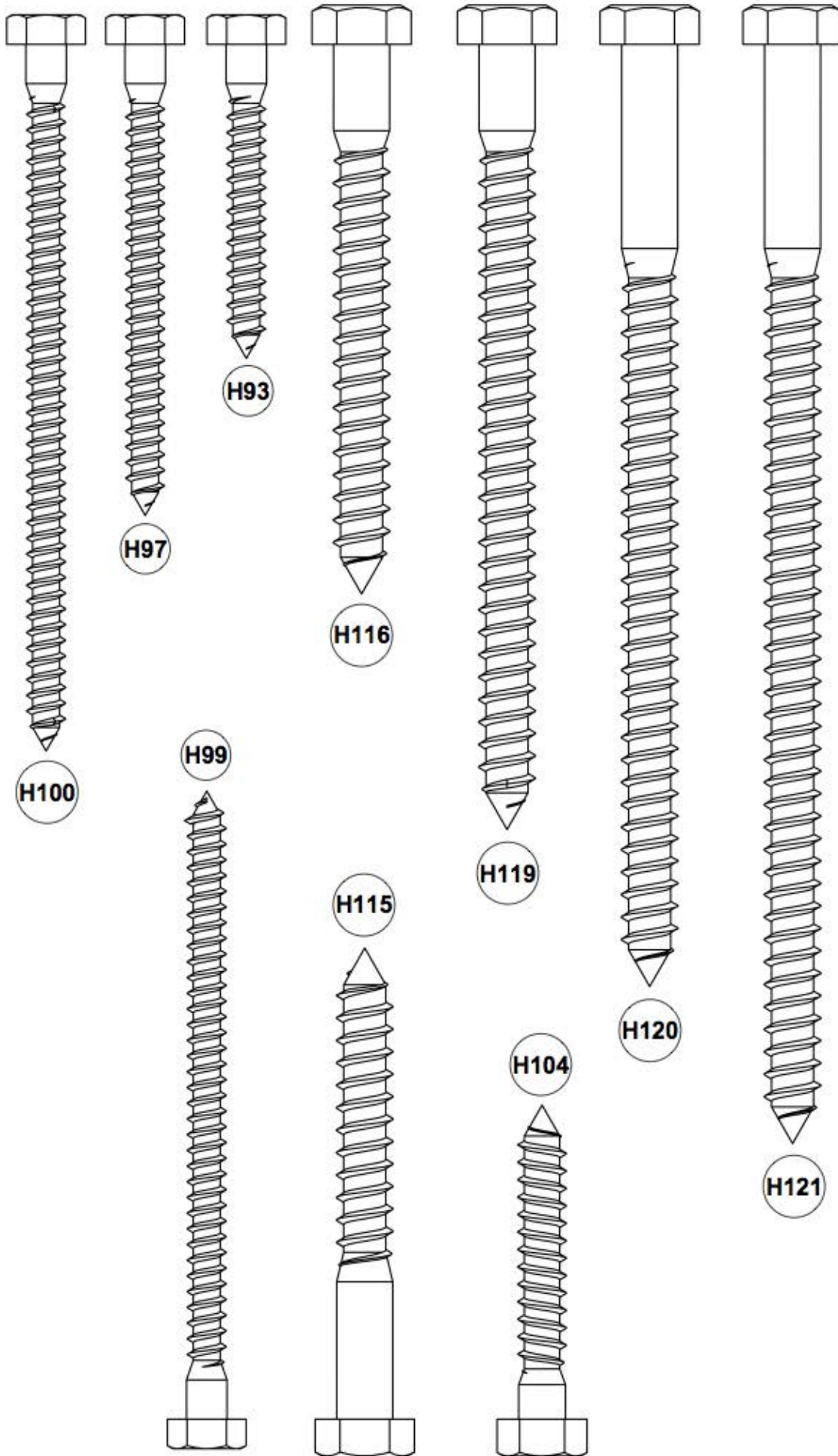

Strumenti per l'assemblaggio

*NOTA: La lunghezza delle filature può essere diversa rispetto al disegno

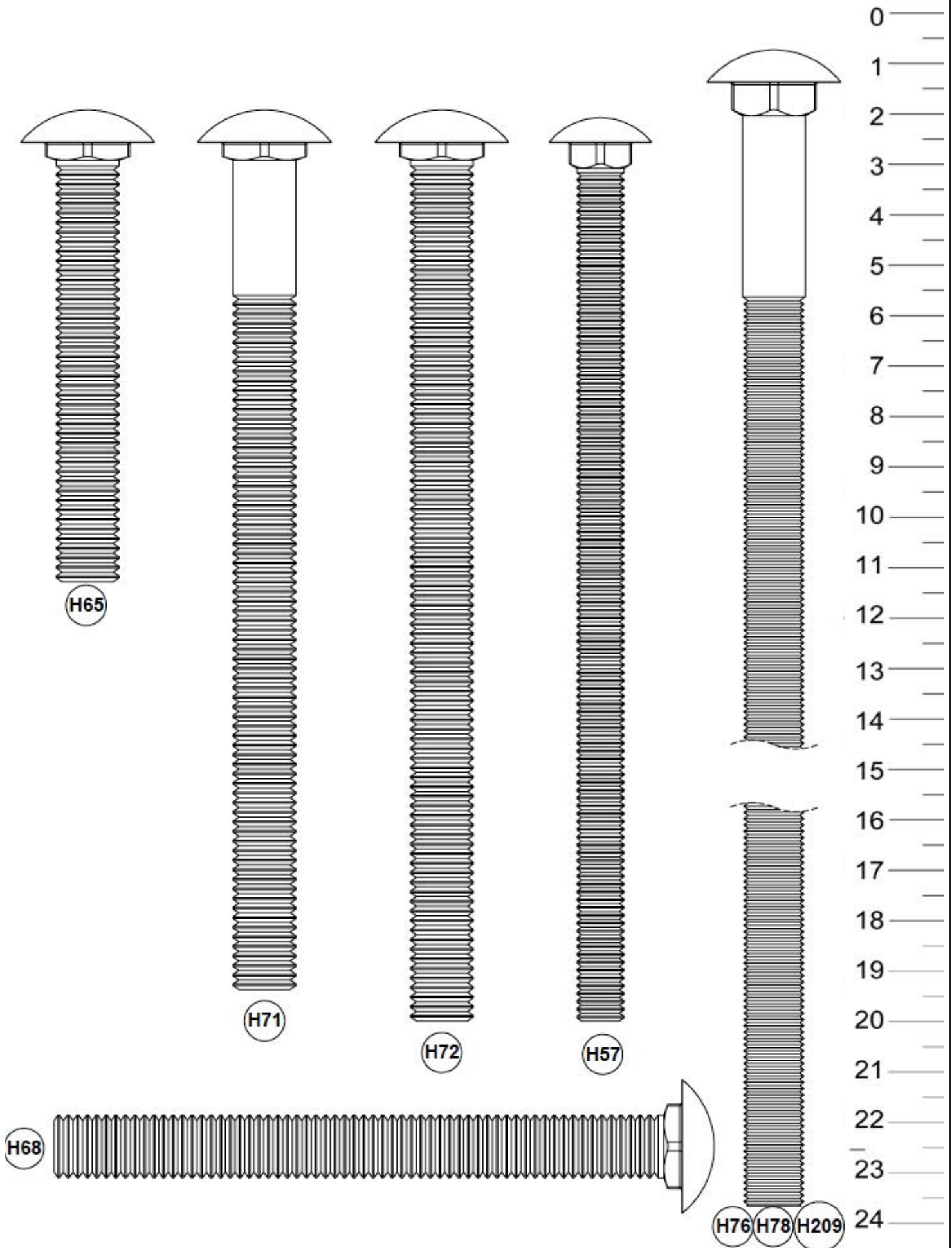

Strumenti per l'assemblaggio

*NOTA: La lunghezza delle filature può essere diversa rispetto al disegno

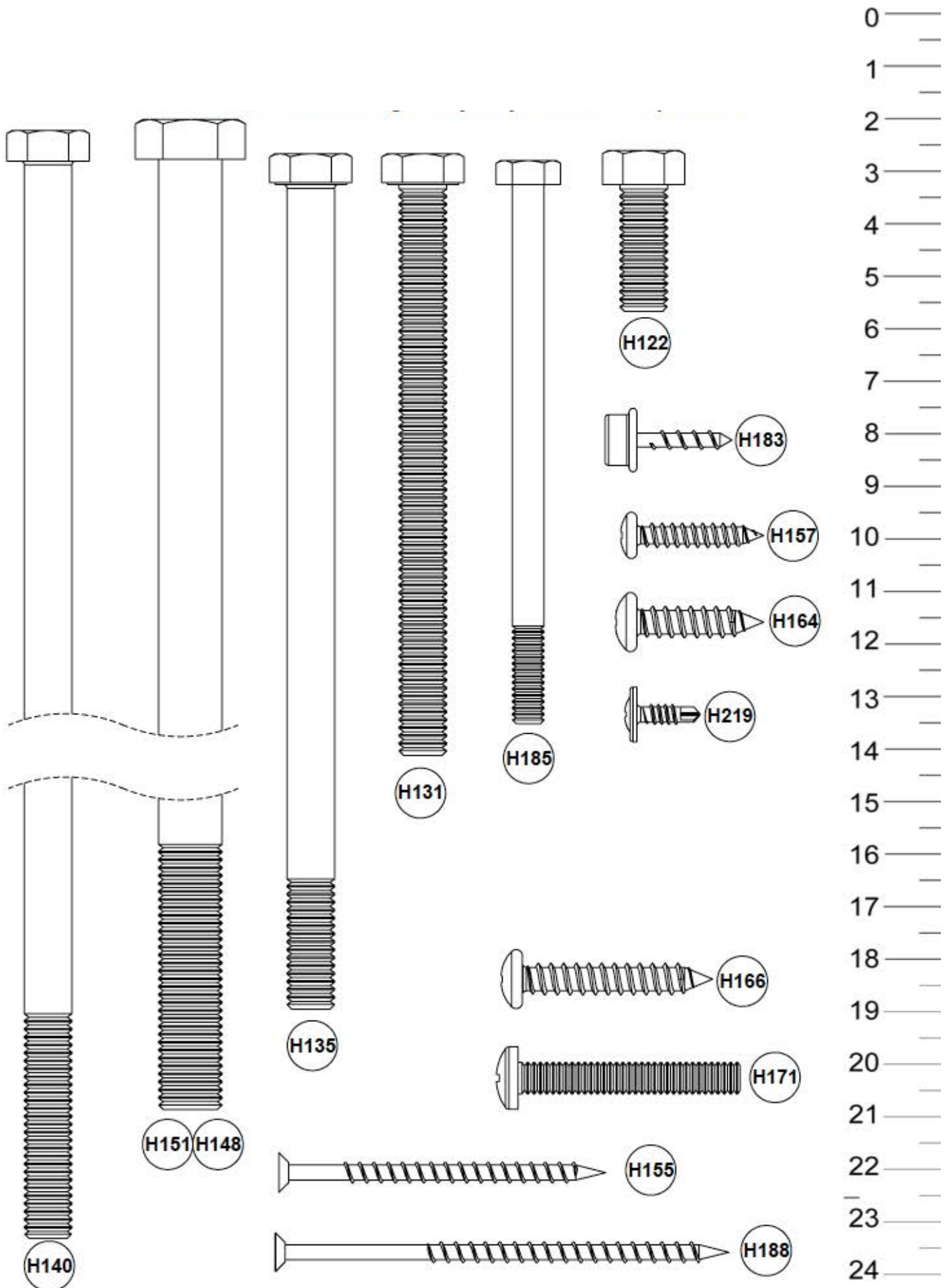

Castle Base

RIF.	DESCRIZIONE	DIMENSIONE	QUANTITÀ	TROVATO
H1	Rondella piatta	6,35 mm	53	5-46-0689
H3	Rondella piatta	9,53 mm	45/6/4	5-46-0689/0382/0239
H4	Rondella piatta	12,7 mm	20	5-46-0689
H5	Rondella piatta	19 mm	20	5-46-0689
H7	Rondella SAE	6,35 mm	20	5-46-0689
H12	Rondella di protezione	12,7 mm	20	5-46-0689
H18	Dado standard	12,7 mm	20	5-46-0689
H24	Dado nylock	9,53 mm	20	5-46-0689
H29	Copri bullone	12,7 mm	20	5-46-0689
H71	Bullone a testa tonda	12,7 mm x 17 cm	20	5-46-0689
H93	Tirafondo	6,35 mm x 5,08 cm	15	5-46-0689
H97	Tirafondo	6,35 mm x 7,6 cm	16	5-46-0689
H100	Tirafondo	6,35 mm x 11,43 cm	22	5-46-0689
H116	Tirafondo	9,53 mm x 8,89 cm	38/6	5-46-0689/0382/0239
H119	Tirafondo	9,53 mm x 12,7 cm	7/4	5-46-0689/0382/0239
H155	Vite per legno Phillips	n° 8 x 6,35 cm	6	5-46-0320
H157	Vite per legno Phillips	n° 10 x 2,5 cm	12	5-46-0689
N83	Placca Rainbow		1	5-21-0739
N59	Corda	5,2 m	3	Sciolto

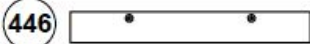

446
3 @ Fascia del Montante
5,0 cm x 10 cm x 63,5 cm (1-03-0782)



922
2 @ Asse di Chiusura per Pavimento
5,0 cm x 10 cm x 102 cm (1-03-1066)

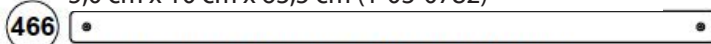

466
2 @ Asse per Telo, 5 cm x 10 cm x 171 cm (1-03-0783)

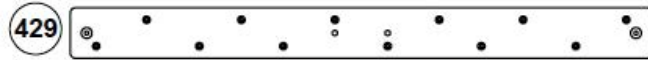

429
1 @ Asse di Supporto per Pavimento
5 cm x 15 cm x 154 cm (1-04-0730)

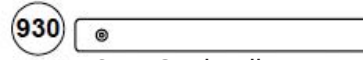

930
4 @ EU Castle Filler
10 cm x 10 cm x 78 cm (1-06-0841)



467
4 @ Palo Angolare 10 cm x 10 cm x 104 cm (1-06-0003)

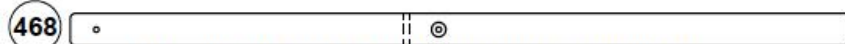

468
2 @ Palo Centrale, 10 cm x 10 cm x 207 cm (1-06-0662)



469
1 @ Trave Superiore, 10 cm x 10 cm x 297 cm (1-06-0884) 8,8 kg

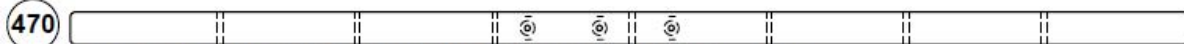

470
1 @ Trave Superiore con Fori, 10 cm x 10 cm x 297 cm (1-06-0885) 8,8 kg



471
1 @ Palo Sostegno a Terra, 10 cm x 10 cm x 178 cm (1-06-0658)



472
1 @ Palo Superiore per Corde, 10 cm x 10 cm x 267 cm (1-06-0661) 8,4 kg



473
1 @ Palo Inferiore per Corde, 10 cm x 10 cm x 267 cm (1-06-0663) 8,4 kg



474
2 @ Supporto Grosso Sinistro
10 cm x 15 cm x 40 cm (1-07-0002)

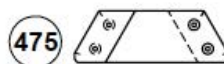

475
2 @ Supporto Grosso Destro
10 cm x 15 cm x 40 cm (1-07-0003)



476
2 @ Trave Principale, 10 cm x 15 cm x 271 cm (1-07-0069) 14,6 kg

Castle Base

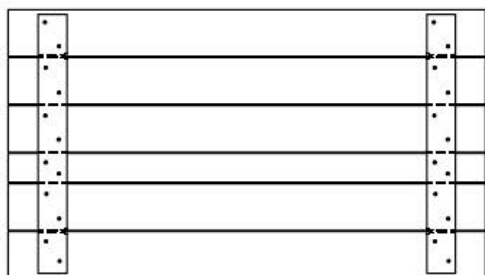

A1

2 @ Pannello Pavimento, (1-20-0803)

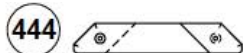

444

5 @ Supporto Angolare Sinistro
10 cm x 10 cm x 48 cm (1-06-0001)



445

5 @ Supporto Angolare Destro
10 cm x 10 cm x 48 cm (1-06-0002)



478

1 @ Palo Anteriore, 10 cm x 10 cm x 171 cm (1-06-0664)



477

6 @ Asse per Scaloni con Fori
5 cm x 10 cm x 72 cm (1-03-0779)

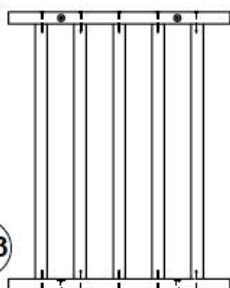

A93

3 @ Pannello Ringhiere, (1-20-0959)

RIF.	DESCRIZIONE	DIMENSIONE	QUANTITÀ	TROVATO
H183	Vite per Telo	n° 10 x 2,54 cm	8	Rottolato nello Telo
N215	Telo Rainbow	152 cm x 404 cm	1	5-24-0237/5-24-0238
N61	Bandierine		4	5-24-0237/5-24-0238
N47	Bastone per Bandierine		4	5-24-0237/5-24-0238
N4	Tubo per Bandierine		4	5-46-0756
H3	Rondella piatta	9,53 mm	8	5-46-0756
H119	Tirafondo	9,53 mm x 12,7 cm	4	5-46-0756
N219	Vite a testa pan autofilettante perforazione	n° 10 x 2,54 cm	4	5-46-0756
H157	Vite autofilettante a testa cilindrica bombata con taglio a croce Phillips	n° 10 x 2,54 cm	4	5-46-0756
N4	Tubo Corto	8,3	4	5-46-0756



447

1 @ Asse per Telo Universale, 5 cm x 10 cm x 154 cm (1-03-0784)

Parete Rocciosa

RIF.	DESCRIZIONE	DIMENSIONE	QUANTITÀ	TROVATO
H7	Rondella SAE	6,35 mm	16	5-46-0690
H32	Dadi del T con 4 poli	6,35 mm	16	5-46-0690
H166	Vite a testa pan autoflettante perforazione	n° 14 x 3,81 cm	16	5-46-0690
H171	Vite meccanica Phillips	6,35 mm x 4,44 cm	16	5-46-0690
N212	Rocce		16	5-24-0261/5-24-0262
N60	Corda	4,1 m	1	Sciolto

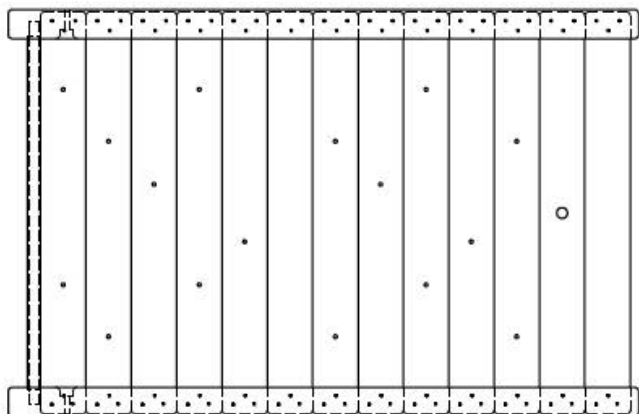

A11

1 @ Parete Rocciosa (9-20-0394) 62,6 kg

482

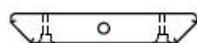

1 @ Blocco per Fissare Corda
10 cm x 10 cm x 54,6 cm (1-06-0311)

Scala a Pioli

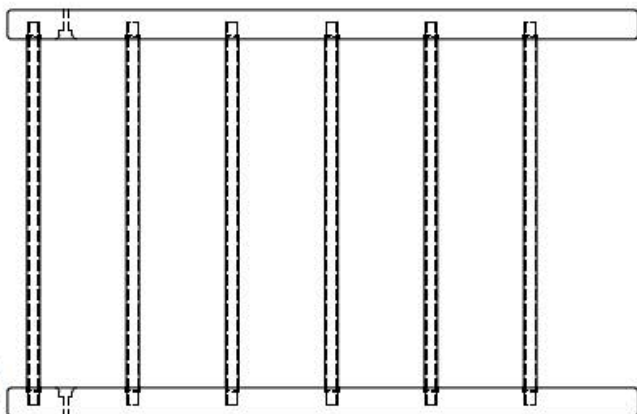

A113

1 @ Scala a Pioli (9-20-0266) 39,9 kg

Blocco Scivolo Euro Comm

RIF.	DESCRIZIONE	DIMENSIONE	QUANTITÀ	TROVATO
H3	Rondella piatta	9,53 mm	6	5-46-0679
H11	Rondella di protezione	9,53 mm	2	5-46-0679
H17	Dado standard	9,53 mm	2	5-46-0679
H18	Dado standard	12,7 mm	2	5-46-0679
H28	Copri bullone	9,53 mm	2	5-46-0679
H57	Bullone a testa tonda	9,53 mm x 17,7 cm	2	5-46-0679
H119	Tirafondo	9,53 mm x 12,7 cm	4	5-46-0679
N177	Scivolo		1	Sciolto

773



2 @ Blocco di Chiusura per Scivolo, 10 cm x 15 cm x 43 (1-07-0412)

Tetto Legno Castle



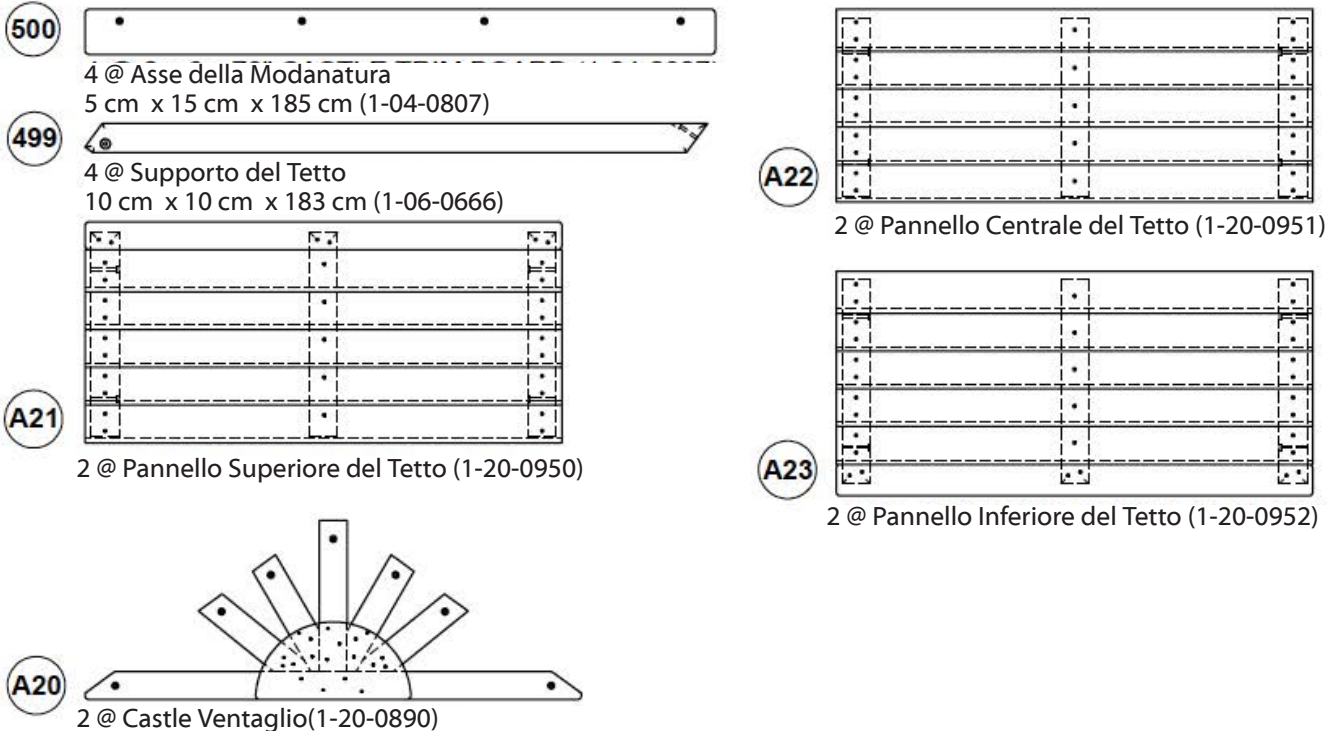



RIF.	DESCRIZIONE	DIMENSIONE	QUANTITÀ	TROVATO
H1	Rondella Piatta	6,4 mm	8	5-46-0819
H3	Rondella Piatta	9,5 mm	48/4	5-46-0819/5-46-0411
H97	Tirafondo	6,4 mm x 76,2 mm	6	5-46-0819
H100	Tirafondo	6,4 mm x 114,3 mm	4	5-46-0441
H119	Tirafondo	9,5 mm x 127 mm	9	5-46-0819



Palo Altalena Euro Commerciale

RIF.	DESCRIZIONE	DIMENSIONE	QUANTITÀ	TROVATO
H3	Rondella Piatta	9,5 mm	5	5-46-0563
H4	Rondella Piatta	12,7 mm	12	5-46-0563
H5	Rondella Piatta	19 mm	10	5-46-0563
H12	Rondella di sicurezza	12,7 mm	11	5-46-0563
H18	Bullone Standard	12,7 mm	11	5-46-0563
H29	Copribullone	12,7 mm	11	5-46-0563
H65	Bullone a testa tonda	12,7 mm x 89 mm	2	5-46-0563
H72	Bullone a testa tonda	12,7 mm x 177 mm	7	5-46-0563
H76	Bullone a testa tonda	12,7 mm x 228 mm	1/1	5-46-0563/5-46-0634
H78	Bullone a testa tonda	12,7 mm x 254 mm	3	5-46-0563
H209	Bullone a testa tonda	12,7 mm x 457 mm	1	5-46-0563
H116	Tirafondo	9,5 mm x 88,9 mm	2	5-46-0563
H119	Tirafondo	9,5 mm x 127 mm	3	5-46-0563
H151	Bullone esagonale	12,7 mm x 304 mm	1	5-46-0563
N56	Staffe Triangolare per Palo Altalena		1	5-21-0597
N55	45° Supporto		2	5-21-0597
N46	90° Supporto		2	5-21-0597
N29	Bullone a Cerchio	9,5 mm	2	5-21-0597

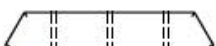
Palo Altalena Euro Commerciale

- 457**  1 @ Blocco Inferiore Palo Altalena
10 cm x 10 cm x 48 cm (1-06-0007)
- 458**  1 @ Blocco Superiore Palo Altalena
10 cm x 10 cm x 48 cm (1-06-0008)
- 461**  2 @ Gamba Palo Altalena, 10 cm x 15 cm x 333 cm (1-07-0129) 17,8 kg
- 462**  1 @ Palo di Sostegno per Palo Altalena, 10 cm x 15 cm x 206 cm (1-07-0145)
- 463**  1 @ Blocco Alzata per Palo Altalena, 10 cm x 15 cm x 70 cm (1-07-0711)
- 472**  1 @ 2 Pos. Rinforzo Palo Altalena, 10 cm x 15 cm x 457 cm (1-06-0642) 15,9 kg
- 471**  1 @ 2 Pos. Palo Altalena, 10 cm x 15 cm x 457 cm (1-06-0600) 24 kg

Ganci Altalena (4x10) per Altalena

RIF.	DESCRIZIONE	DIMENSIONE	QUANTITÀ	TROVATO
H3	Rondella Piatta	9,5 mm	4	5-46-0449
H11	Rondella di sicurezza	9,5 mm	4	5-46-0449
H24	Nylock Nut	9,5 mm	4	5-46-0449
H28	Copribullone	9,5 mm	4	5-46-0449
H140	Bullone esagonale	9 mm x 254 mm	4	5-46-0449
N26	Aggancio per Ganci		2	5-27-0026
N90	Moschettoni		2	5-27-0026
N29	Copribullone	9,5 mm	4	5-46-0449

Monkey Bar

RIF.	DESCRIZIONE	DIMENSIONE	QUANTITÀ	TROVATO
H1	Rondella Piatta	6,4 mm	4	5-46-0640
H3	Rondella Piatta	9,5 mm	10	5-46-0612
H4	Rondella Piatta	12,7 mm	6	5-46-0612
H5	Rondella Piatta	19 mm	4	5-46-0612
H12	Rondella di sicurezza	12,7 mm	5	5-46-0612
H18	Bullone Standard	12,7 mm	5	5-46-0612
H29	Copribullone	12,7 mm	5	5-46-0612
H71	Bullone a testa tonda	12,7 mm x 171 mm	4	5-46-0612
H104	Tirafondo	8 mm x 50 mm	4	5-46-0640
H116	Tirafondo	9,5 mm x 88,9 mm	8	5-46-0612
H119	Tirafondo	9,5 mm x 127 mm	2	5-46-0612
H146	Bullone esagonale	6,4 mm x 63,5 mm	1	5-46-0612
N213	Maniglie 91 cm		2	5-24-0225

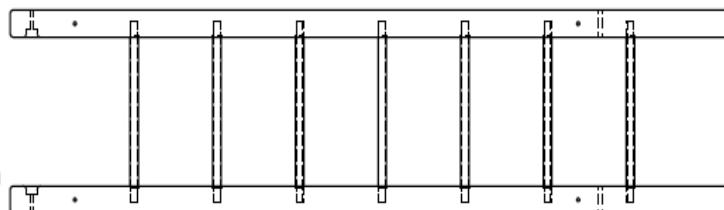

A46

1 @ Sun/Rain Monkey Bar (9-20-0404) 33,6 kg

Monkey Bar

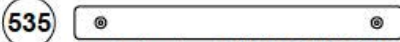

1 @ Palo di Sostegno a Terra per Monkey Bar, 10 cm x 10 cm x 86 cm (1-04-0694)

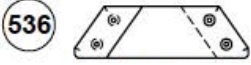

1 @ Supporto Grosso Destro per Monkey Bar
10 cm x 15 cm x 45,7 cm (1-07-0722)

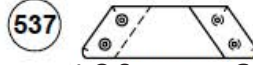

1 @ Supporto Grosso Sinistro per Monkey Bar
10 cm x 15 cm x 45,7 cm (1-07-0723)

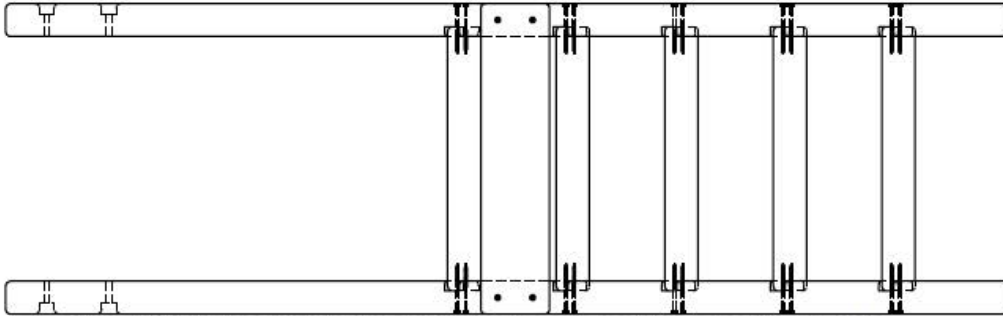

A49

1 @ Supporto Sun/King Kong Monkey Bar (1-20-0868) 43,4 kg

Monkey Bar & Blocco Supporto

RIF.	DESCRIZIONE	DIMENSIONE	QUANTITÀ	TROVATO
H3	Rondella Piatta	9,5 mm	4	5-46-0239
H119	Tirafondo	9,5 mm x 127 mm	4	5-46-0239

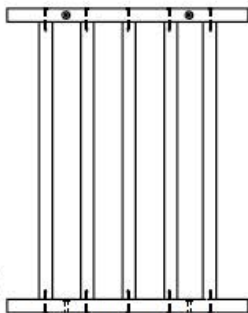

A2

1 @ Pannello Ringhiere Universale, (1-20-0958)



2 @ Blocco di Chiusura, 10 cm x 10 cm x 56 cm (1-06-0696)

Monkey Bar

RIF.	DESCRIZIONE	DIMENSIONE	QUANTITÀ	TROVATO
H1	Rondella Piatta	6,4 mm	2	5-46-0101
H97	Tirafondo	6,4 mm x 76 mm	2	5-46-0101



1 @ Blocco Anti-Intrapolamento Monkey Bar, 5 cm x 15 cm x 63,5 cm (1-04-0696)

Penthouse Universale

RIF.	DESCRIZIONE	DIMENSIONE	QUANTITÀ	TROVATO
H1	Rondella Piatta	6,4 mm	4	5-46-0701
H3	Rondella Piatta	9,5 mm	10	5-46-0701/0239
H4	Rondella Piatta	12,7 mm	6	5-46-0701
H11	Rondella di sicurezza	9,5 mm	4	5-46-0701
H34	4 Prong T-Nut	9,5 mm	5	5-46-0701
H93	Tirafondo	6,4 mm x 50,8 mm	6	5-46-0701
H97	Tirafondo	6,4 mm x 76,2 mm	6	5-46-0701
H99	Tirafondo	6,4 mm x 101 mm	4	5-46-0701
H116	Tirafondo	9,5 mm x 88,9 mm	8	5-46-0701
H119	Tirafondo	9,5 mm x 127 mm	2	5-46-0701/0239
H121	Tirafondo			5-46-0701
H122	Bullone esagonale	6,4 mm x 63,5 mm	1	5-46-0701
H131	Bullone esagonale	9 mm x 114 mm		5-46-0701
H135	Bullone esagonale	9 mm x 165 mm		5-46-0701
H188	Vite per legno Phillips	#8 x 88,9 mm		5-46-0701
H164	Vite a testa pan Philips	#14 x 25,4 mm		5-46-0701
H183	Viti Aggancio Telo	#10 x 25,4 mm	8	Rottolato nel Telo
N33	Supporto T		2	5-21-0749
N218	Supporto Asse per Telo		4	5-21-0749
N70	Telo Penthouse	147 cm x 258 cm	1	5-22-0126/ 5-22-01267

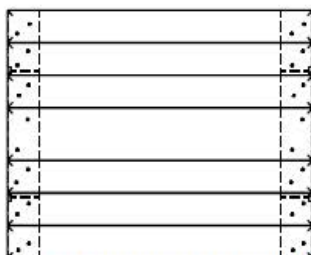

A52

2 @ Pannello Pavimento Penthouse, (1-20-0838)

541



3 @ Asse di Chiusura
5 cm x 10 cm x 63,5 cm (1-03-0884)

447



1 @ Asse di Chiusura
5 cm x 10 cm x 154 cm (1-03-0784)

542

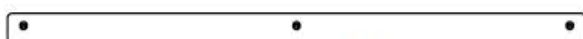

2 @ Fascia a 3 Fori
5 cm x 15 cm x 154 cm (1-03-0933)

545



2 @ Fascia a 4 Fori
5 cm x 15 cm x 81 cm (1-03-0784)

543

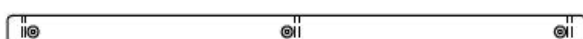

2 @ Penthouse Trave Principale
5 cm x 10 cm x 154 cm (1-03-0969)

544



1 @ Fascia a 2 Fori
5 cm x 10 cm x 81 cm (1-03-0987)

431

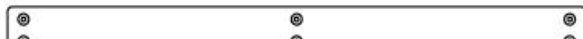

2 @ Fascia a 6 Fori
5 cm x 15 cm x 154 cm (1-04-0732)

546



2 @ Fascia Penthouse
5 cm x 15 cm x 137 cm (1-04-0805)

547



2 @ Asse per Telo Penthouse
5 cm x 15 cm x 161 cm (1-04-0806)

548



2 @ Penthouse Montante
5 cm x 15 cm x 110 cm (1-06-0836)

549



4 @ Palo Angolare Penthouse
10 cm x 10 cm x 123,5 cm (1-06-0835)

550



2 @ Palo Centrale Penthouse
5 cm x 15 cm x 87,7 cm (1-06-08702)

556



1 @ Blocco di Chiusura Penthouse
10 cm x 10 cm x 68,5 cm (1-06-0705)

Euro Penthouse Add-on

RIF.	DESCRIZIONE	DIMENSIONE	QUANTITÀ	TROVATO
H1	Rondella Piatta	6,4 mm	8	5-46-0383
H97	Tirafondo	6,4 mm x 76,2 mm	8	5-46-0383
H155	Vite per legno Phillips	n° 8 x 6,35 cm	8	5-46-0320



1 @ Asse di Chiusura EU Penthouse
5 cm x 15 cm x 132 cm (1-04-0840)

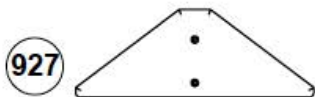

1 @ Asse di Chiusura EU Castle Penthouse
5 cm x 25 cm x 62,8 cm (1-05-0185)

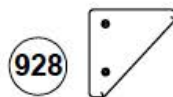

1 @ Triangolo di Chiusura EU Penthouse
5 cm x 25 cm x 22,8 cm (1-05-0186)

Tetto Legno Penthouse

RIF.	DESCRIZIONE	DIMENSIONE	QUANTITÀ	TROVATO
H1	Rondella Piatta	6,4 mm	24	5-46-0630
H3	Rondella Piatta	9,5 mm	4	5-46-0630
H97	Tirafondo	6,4 mm x 76,2 mm	12	5-46-0630
H100	Tirafondo	6,4 mm x 114,3 mm	12	5-46-0630
H116	Tirafondo	9,5 mm x 88,9 mm	4	5-46-0630

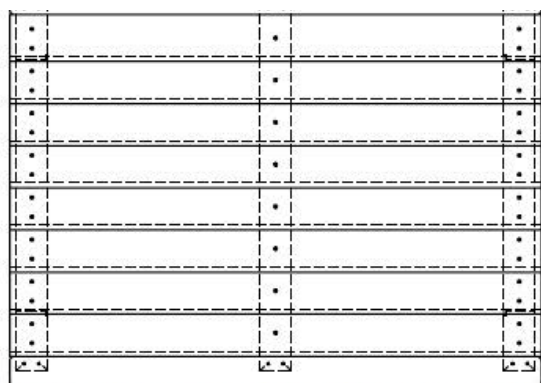

2 @ Pannello Tetto Penthouse (1-20-0953) 19,1 kg



4 @ Asse di Modanatura per Tetto Legno
5 cm x 15 cm x 106 cm (1-04-0871)



2 @ Fascia Cima Penthouse
5 cm x 25 cm x 37,8 cm (1-05-0175)

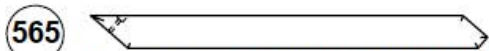

4 @ Supporto del Tetto Penthouse
10 cm x 10 cm x 104,8 cm (1-06-0713)

Maniglie di Sicurezza (per paia)

RIF.	DESCRIZIONE	DIMENSIONE	QUANTITÀ	TROVATO
H13	Rondella Piatta	12,7 mm x 32 mm	4	5-46-0695
H104	Tirafondo	6,4 mm x 50,8 mm	4	5-46-0695
N5/N72	Maniglia di Sicurezza		2	5-24-0272/0273

Maniglie Grab-n-Go

RIF.	DESCRIZIONE	DIMENSIONE	QUANTITÀ	TROVATO
H13	Rondella Piatta	12,7 mm x 32 mm	2	5-46-0695
H104	Tirafondo	6,4 mm x 50,8 mm	2	5-46-0695
N236	Maniglia Grab-n-Go		1	5-24-0276

Timone

RIF.	DESCRIZIONE	DIMENSIONE	QUANTITÀ	TROVATO
H120	Tirafondo	9,5 mm x 152,4 mm	1	Sacchetto Timone
H104	Tirafondo	6,4 mm x 50,8 mm	2	Sacchetto Timone
N5/N72	Maniglia di Sicurezza		1	Sacchetto Timone

Binocolo

RIF.	DESCRIZIONE	DIMENSIONE	QUANTITÀ	TROVATO
H1	Rondella Piatta	6,4 mm	2	Sacchetto Binocolo
H8	SAE Rondella	9,5 mm	1	Sacchetto Binocolo
H22	Dado nylock	6,4 mm	1	Sacchetto Binocolo
H115	Tirafondo	9,5 mm x 76,2 mm	1	Sacchetto Binocolo
H185	Bullone esagonale	6,4 mm x 114 mm	1	Sacchetto Binocolo
N84	Binocoli e Base		1	Sacchetto Binocolo

Tunnel (1,5 m)

RIF.	DESCRIZIONE	DIMENSIONE	QUANTITÀ	TROVATO
H3	Rondella piatta	9,53 mm	6	5-46-0704/0239
H13	Rondella Piatta	12,7 mm x 32 mm	2	5-46-0704
H104	Tirafondo	6,4 mm x 50,8 mm	2	5-46-0704
H116	Tirafondo	9,53 mm x 8,89 cm	38/6	5-46-0704
H119	Tirafondo	9,53 mm x 12,7 cm	7/4	5-46-0239
N308	Tunnel da 1,5 m		1	Sciolto

584



2 @ Blocco Chiusura Tunnel
5 cm x 15 cm x 63,5 cm (1-04-0773)

443



2 @ Blocco Chiusura
10 cm x 10 cm x 63,5 cm (1-06-0138)

Gradino per Penthouse

A7

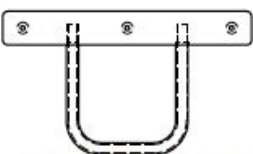

1 @ Gradino per Penthouse (9-20-0258)

Ponte di Legno (3 m)

RIF.	DESCRIZIONE	DIMENSIONE	QUANTITÀ	TROVATO
H1	Rondella Piatta	6,4 mm	62	5-46-0610
H3	Rondella Piatta	9,5 mm	24	5-46-0610
H4	Rondella Piatta	12,7 mm	14	5-46-0610
H5	Rondella Piatta	19 mm	14	5-46-0610
H12	Rondella di sicurezza	12,7 mm	14	5-46-0610
H18	Bullone Standard	12,7 mm	14	5-46-0610
H29	Copribullone	12,7 mm	14	5-46-0610
H68	Bullone a testa tonda	12,7 mm x 127 mm	4	5-46-0610
H71	Bullone a testa tonda	12,7 mm x 171 mm	10	5-46-0610
H97	Tirafondo	6,4 mm x 76,2 mm	30	5-46-0610
H99	Tirafondo	6,4 mm x 101,6 mm	32	5-46-0610
H116	Tirafondo	9,5 mm x 88,9 mm	24	5-46-0610
N46	Supporto 90°		4	5-46-0683

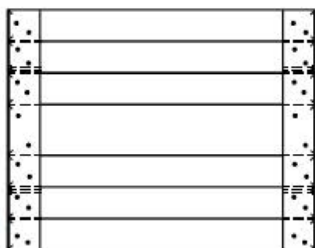

A52

4 @ Pannello Pavimento per Ponte (1-20-0838)

541



5 @ Asse di Chiusura
5 cm x 10 cm x 63,5 cm (1-03-0884)

551



2 @ Asse Anti-entrapolemento
5 cm x 15 cm x 63,5 cm (1-04-0696)

579



4 @ Fascia a 5 Fori, 5 cm x 10 cm x 300 cm (1-03-0944)

580



6 @ Montante per Ponte, 10 cm x 10 cm x 104 cm (1-06-0083)

581

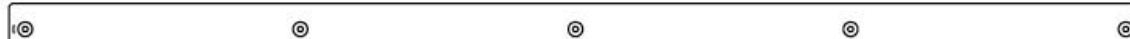

2 @ Trave Principale per Ponte, 10 cm x 14 cm x 300 cm (1-07-0144) 16 kg

Pezzi Add-on per il Ponte Castle to Clubhouse

582



1 @ Montante per Castle Ponte, 10 cm x 10 cm x 117 cm (1-06-0465)

583



1 @ Montante per Clubhouse Ponte, 10 cm x 10 cm x 111 cm (1-06-0465)

Ponte di Legno (1,5 m)

RIF.	DESCRIZIONE	DIMENSIONE	QUANTITÀ	TROVATO
H1	Rondella Piatta	6,4 mm	62	5-46-0610
H3	Rondella Piatta	9,5 mm	24	5-46-0610
H4	Rondella Piatta	12,7 mm	14	5-46-0610
H5	Rondella Piatta	19 mm	14	5-46-0610
H12	Rondella di sicurezza	12,7 mm	14	5-46-0610
H18	Bullone Standard	12,7 mm	14	5-46-0610
H29	Copribullone	12,7 mm	14	5-46-0610
H68	Bullone a testa tonda	12,7 mm x 127 mm	4	5-46-0610
H71	Bullone a testa tonda	12,7 mm x 171 mm	10	5-46-0610
H97	Tirafondo	6,4 mm x 76,2 mm	30	5-46-0610
H99	Tirafondo	6,4 mm x 101,6 mm	32	5-46-0610
H116	Tirafondo	9,5 mm x 88,9 mm	24	5-46-0610
N46	Supporto 90°		4	5-46-0683

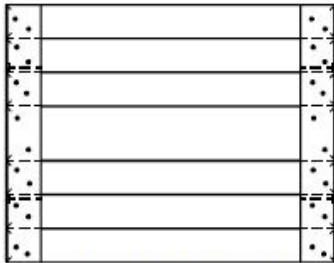

A52

2 @ Pannello Pavimento per Ponte (1-20-0838)

541



3 @ Asse di Chiusura
5 cm x 10 cm x 63,5 cm (1-03-0884)

551



2 @ Asse Anti-intrapelemento
5 cm x 15 cm x 63,5 cm (1-04-0696)

832



4 @ Fascia a 3 Fori, 5 cm x 10 cm x 154 cm (1-03-0930)

580



2 @ Montante per Ponte, 10 cm x 10 cm x 104 cm (1-06-0083)

562



2@ Trave Principale per Clubhouse, 10 cm x 15 cm x 154 cm (1-07-0001) 16 kg

Passaggio 1

Assemblaggio della Scala per Castle

***NOTA: Pre-forare tutti i fori per i bulloni con una punta da trapano adatta. Usare una punta da 6,4 mm per i 9,5 mm bulloni esagonali e una 3,1 mm per i 6,4 mm e 7,9 mm bulloni esagonali.**

1. Misurare circa 6.35 cm dalla base della Parete Rocciosa verso l'alto (potrebbe essere necessario aggiustare il Palo di Sostegno a Terra (471) 1,27 cm su o giù sulla scala). Prima di fissare il Palo per Corde, posizionare gli Supporti Angolari e assicurarsi che i bulloni esagonali non tocchino i pioli, i gradini della scala o gli altri bulloni esagonali, e fissare il Palo di Sostegno a Terra (471) usando la bulloneria (H3) (H119).

***NOTA: I fori offset sulla Scala devono essere rivolti verso l'alto.**

***NOTA: I fori d'invito sul Palo di Sostegno e i Pali per Corde, devono essere rivolti verso l'alto.**

2. Fissare Supporto Angolare Destro (445) e Supporto Angolare Sinistro (444) e il Palo di Sostegno a Terra (471) usando la bulloneria (H3)(H116).
3. Ripetere n. 1 e n. 2 per completare la Scala a Pioli e il Palo Inferiore per Corde (473).

***NOTA: I Supporti Angolari, le Scale, i Pali di Sostegno e i Pali per Corde non devono avere degli spazi tra le superficie.**

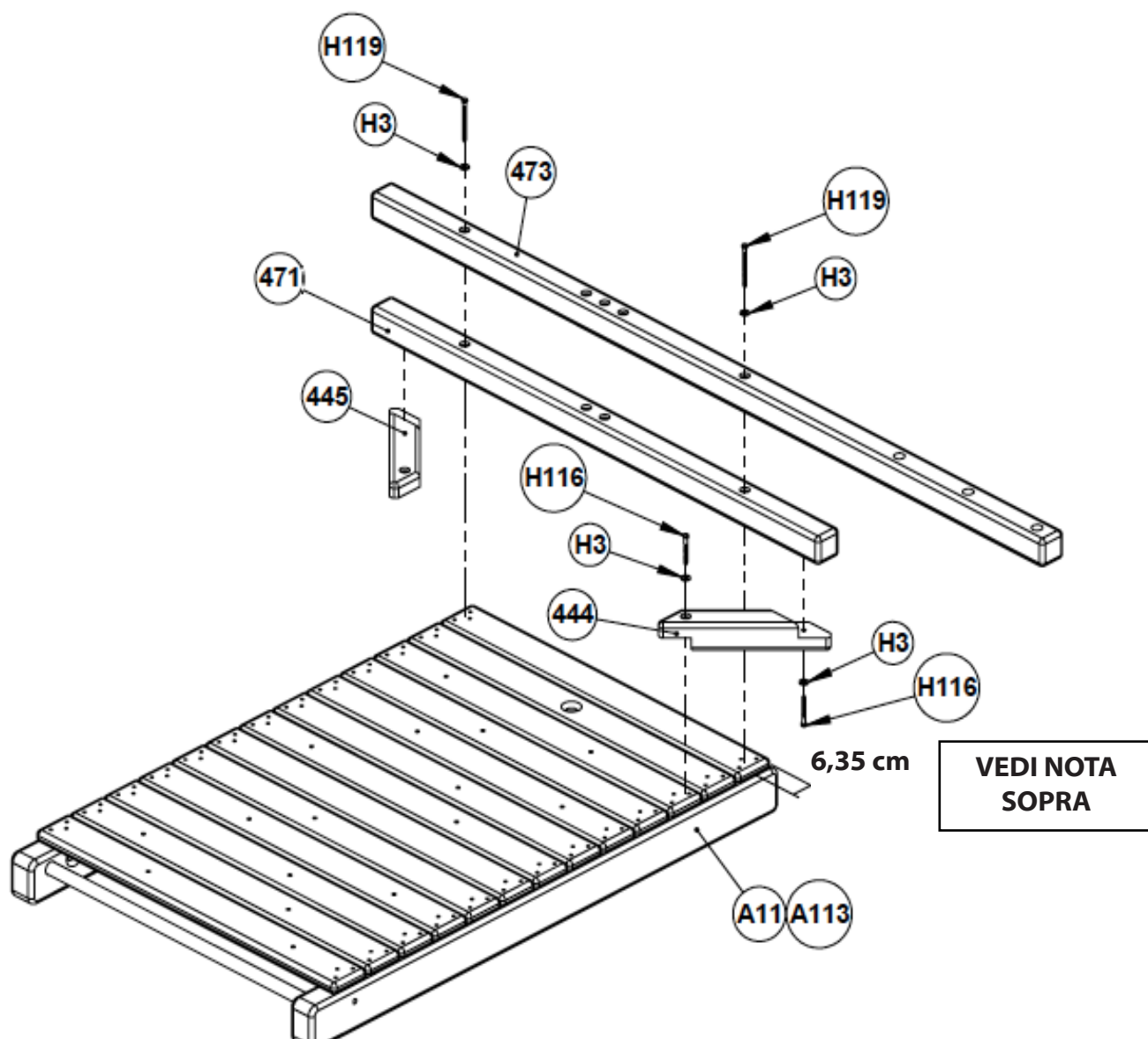

Passaggio 2

Assemblaggio Castle Base

1. Posizionare le Scale assemblate con i Pali rivolti verso in giù (come nel disegno) e fissare la Trave Principale (476) usando la bulloneria (H4) (H12) (H18) (H29) (H71) e (H5).

***NOTA: I fori d'invito sulla Trave Principale (476) devono essere rivolti verso l'interno.**

***NOTA: Non stringere ancora la bulloneria.**

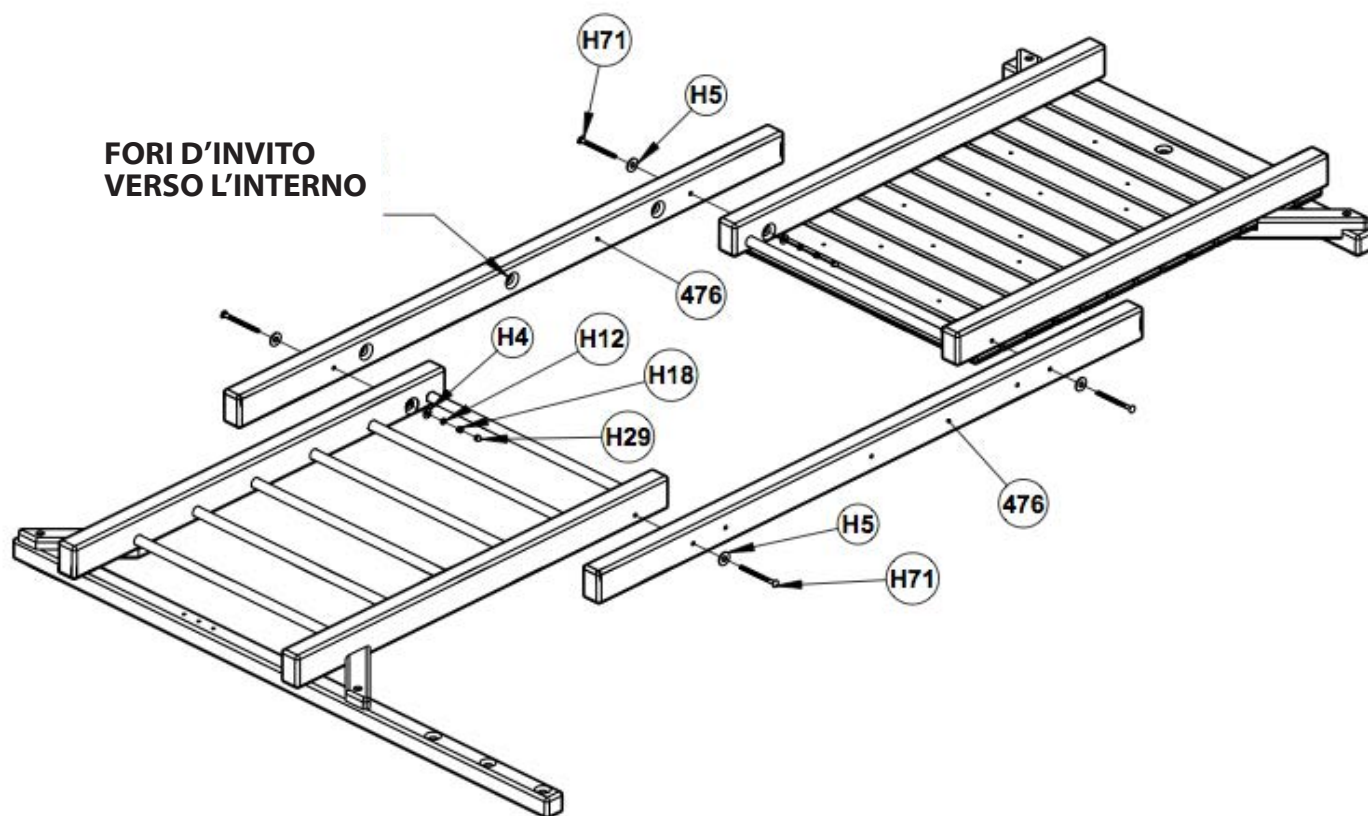

Passaggio 3

Assemblaggio Castle Base

1. Installare il Supporto Angolare Sinistro (474) e il Supporto Angolare Destro (475) posizionati come mostrato nel disegno usando la bulloneria (H3) (H116).

***NOTA: Lo spazio tra i Supporti Freddie's, le Scale e le Travi Principali deve essere al minimo.**

2. Ripetere n. 1 per l'altra Scala.

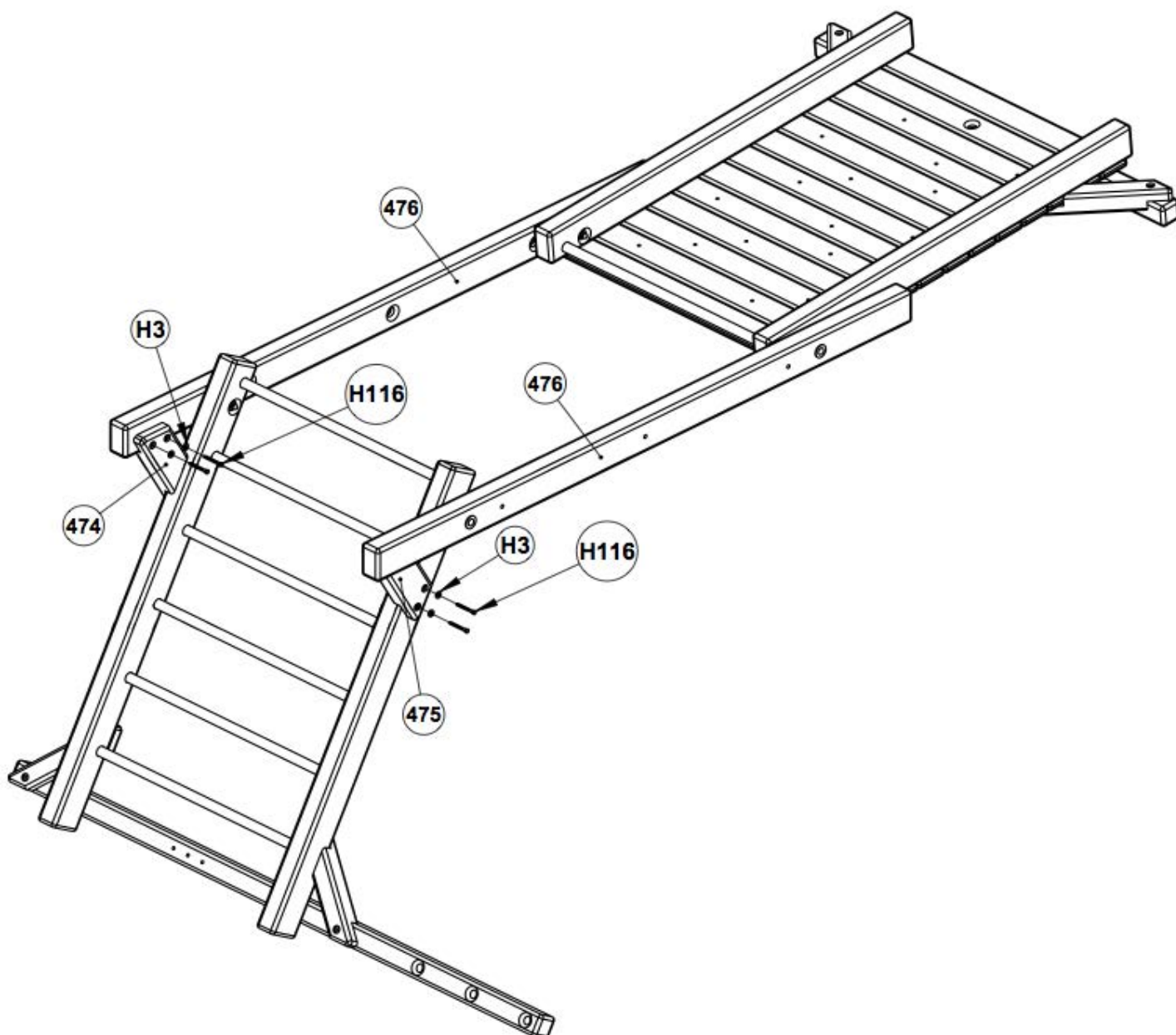

Passaggio 4

Assemblaggio Castle Base

***NOTA:** Controllare che l'assemblaggio fino ad ora eseguito sia a livello e controllare periodicamente durante le fasi di montaggio.

***NOTA:** Potrebbe essere necessario rimuovere un po' di terra da sotto le Scale per rendere a livello il gioco.

1. Mettere a piombo/verticale e fissare i Pali Angolari (467) e i Pali Centrali (468) alle Trave Principali (476) usando la bulloneria (H4) (H12) (H18) (H29) (H71) e (H5).

***NOTA:** I fori d'invito sulle Trave Principali (467) e Pali Centrali (468) devono essere rivolti verso l'interno.

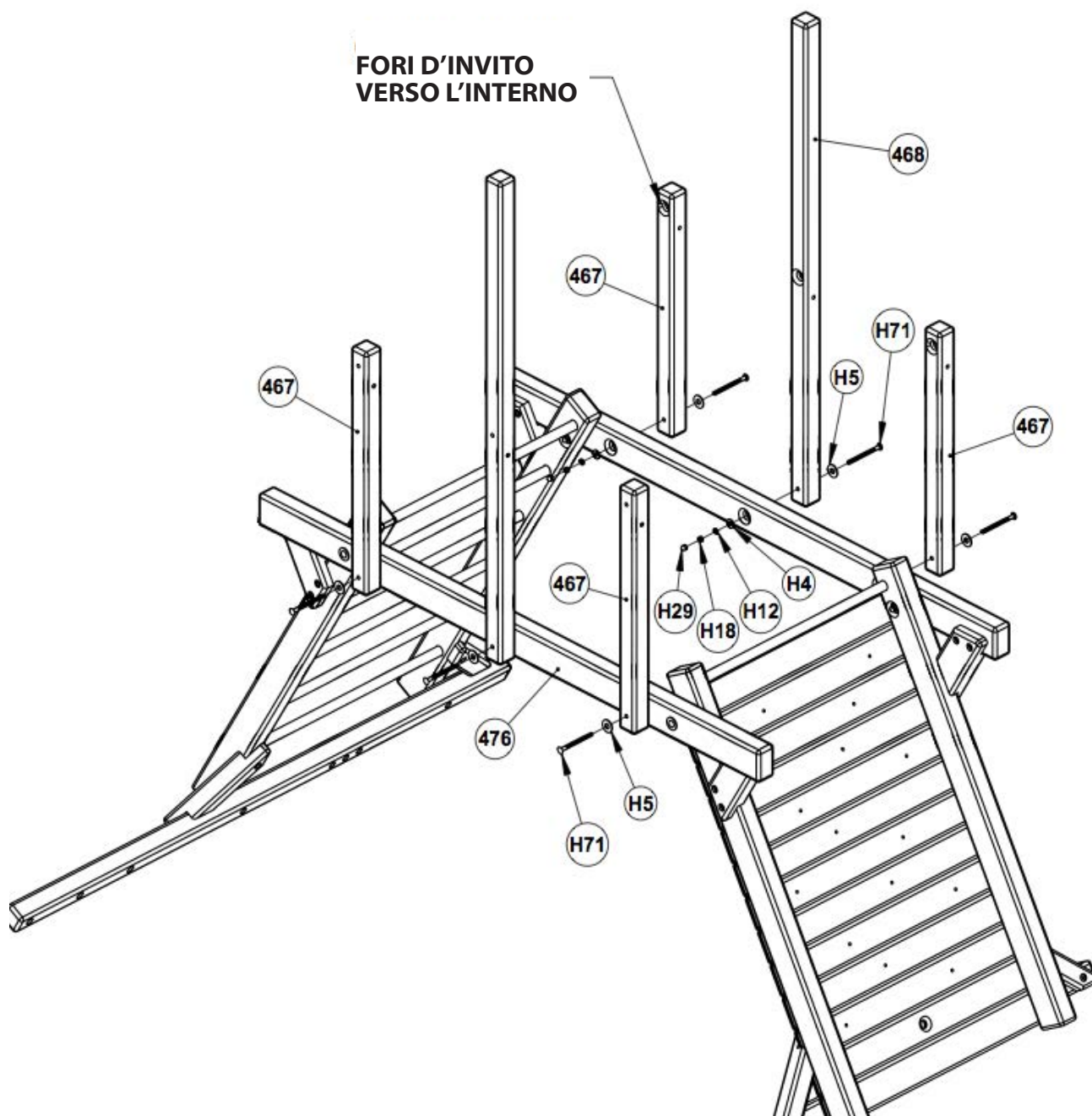

Passaggio 5

Assemblaggio Castle Base

1. Su ogni Pannello del Pavimento (A1), dal lato dove ci sono le tre assi uguali da 5 x 15 cm, centrare e fissare l'Assi di Chiusura per Pavimento (922) ai Pannelli del Pavimento (A1) usando la bulloneria (H155).
2. Posizionare i Pannelli del Pavimento (A1) sopra le Travi Principali (476) e fissare dal lato inferiore usando la bulloneria (H1) (H155). I lati anteriori dei Pannelli del Pavimento (A1) devono essere a filo con l'anteriori dei Pali Centrali (467).

***NOTA: Per una installazione corretta, i Pannelli del Pavimento (A1) devono essere posizionati in modo che le tre assi uguali da 5 x 15 cm siano verso l'esterno del gioco.**

3. A questo punto, stringere tutta la bulloneria.
4. Centrare e fissare le Asse di Supporto per Pavimento (429) ai lati inferiore dei Pannelli del Pavimento (A1) usando la bulloneria (H1) (H93). **Non inserire** la bulloneria nei fori grandi sui lati delle Asse di Supporto per Pavimento (come mostrato nel disegno INSET A).

**NON INSERIRE LA BULLONERIA
NEI FORI D'INVITO GRANDI
SUI LATI DEI PAVIMENTO
RUNNER**

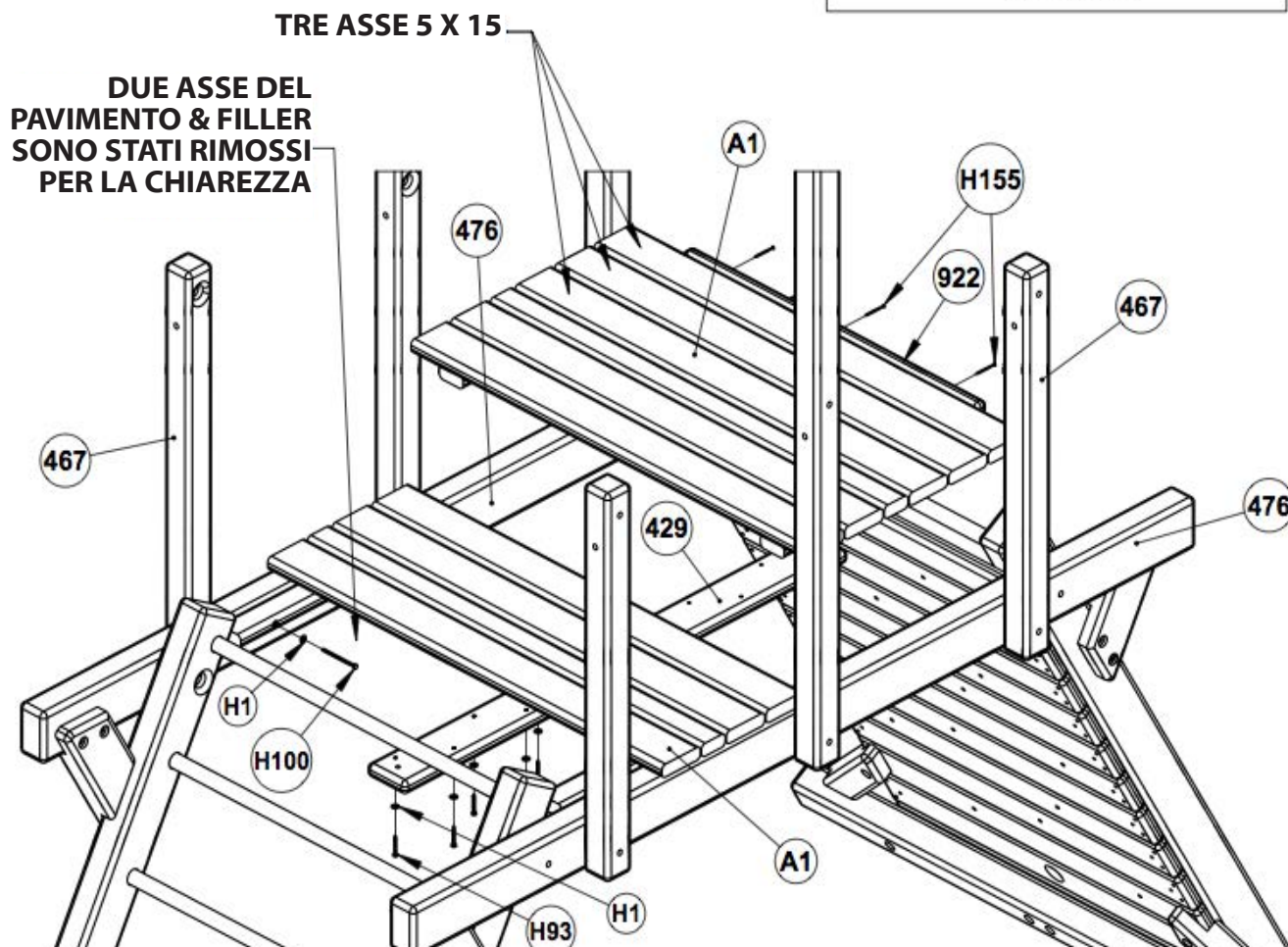
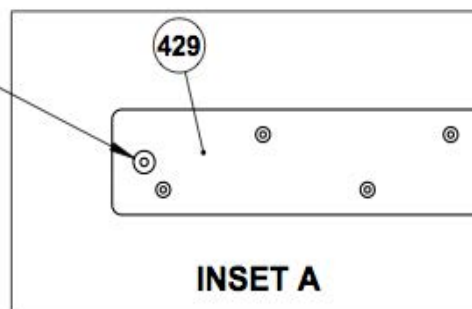

Passaggio 6

Assemblaggio Castle Base

1. Fissare la Trave Superiore (469) e la Trave Superiore con Fori (470) ai Pali Centrali (468) e ai Pali Angolari (467) usando la bulloneria (H4) (H12) (H18) (H29) (H71) e (H5).

***NOTA: La Trave Superiore con Fori (470) deve essere fissata al lato del gioco opposto rispetto alla parte lunga del Palo Inferiore con Foro (473).**

***NOTA: I fori per Palo Altalena deve essere posizionato con I fori d'invito verso il basso come mostrato nel disegno DETAIL A.**

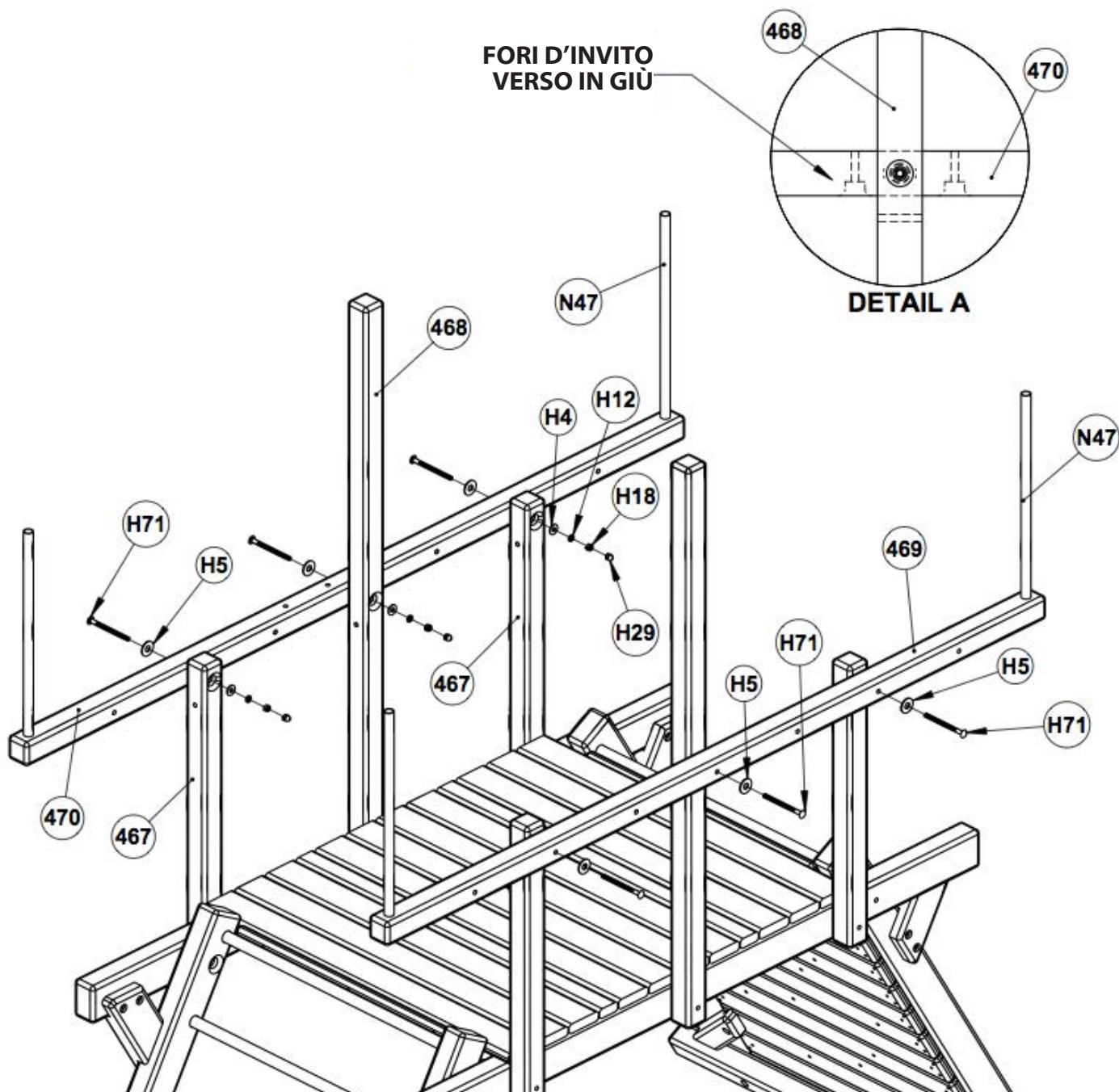

Passaggio 7

Assemblaggio Castle Base

1. Fissare il Palo Superiore per Corde (472) ai Pali Angolari (467) sullo stesso lato del Palo Inferiore con Foro (473) usando la bulloneria (H4) (H12) (H18) (H29) (H71) e (H5).
2. Fissare il Supporto Angolare Sinistro (444) al Palo Superiore per Corde (472) e ai Pali Angolari (467) nella posizione indicata usando la bulloneria (H3) (H116).
3. Fissare il Palo Anteriore (478) ai Pali Angolari (467) (come mostrato) usando la bulloneria (H4) (H12) (H18) (H29) (H71) e (H5).

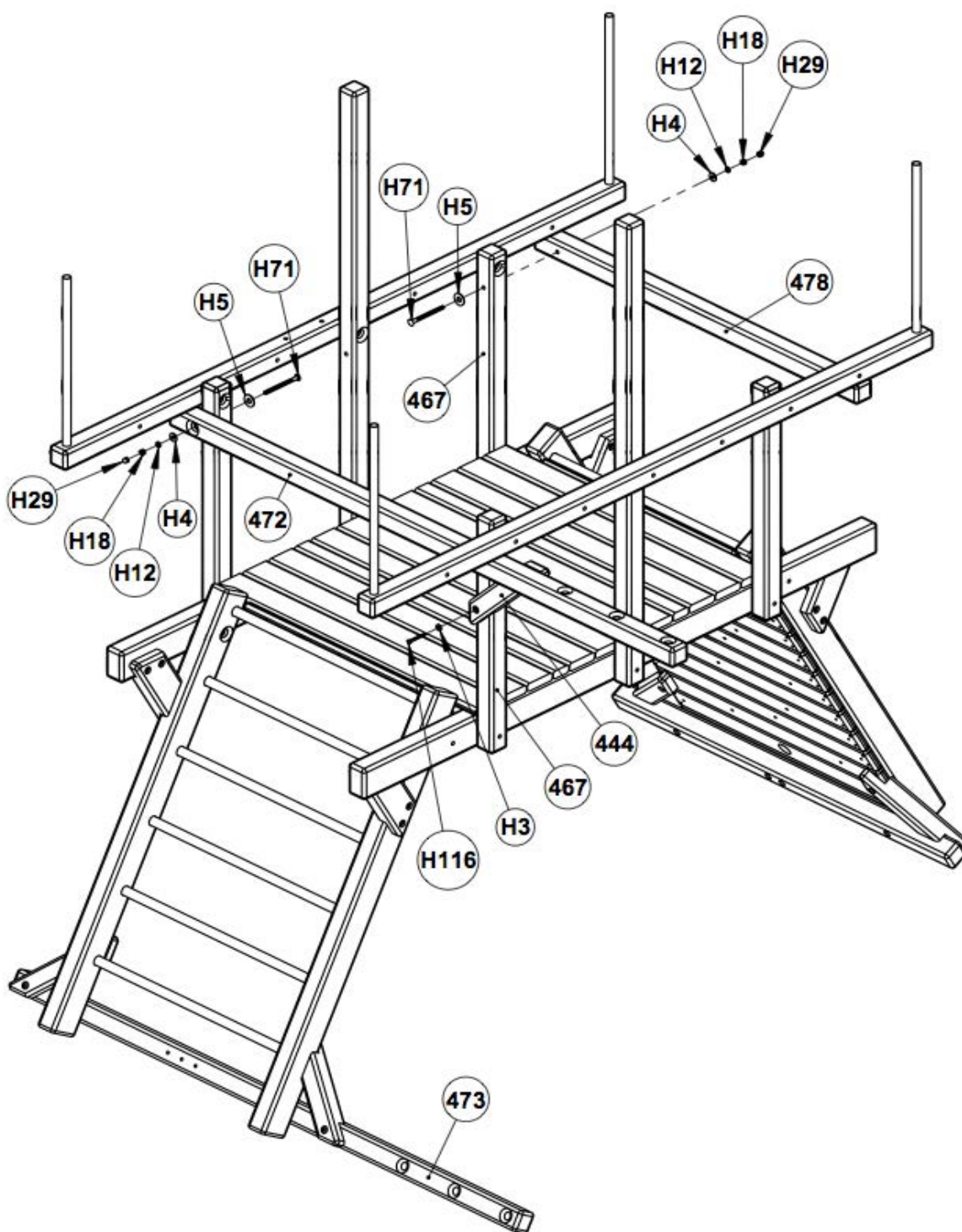

Passaggio 8

Assemblaggio Castle Base

1. Installare i Supporti Angolare Sinistri (444) e i Supporti Angolare Destri (445) contro i Pali Angolari (467) e le Trave Principali (476) nella posizione indicata usando la bulloneria (H3) (H116).

***NOTA: Lo spazio tra i Supporti Angolari, Pali Angolari e Trave Principale deve essere minimo.**

2. Fissare l'Asse di Supporto per Pannello Ringhiere (446), posizionando il lato più vicino ai fori verso il basso, alle Ringhiere (A93) usando la bulloneria (H1) (H97).

3. Installare le Ringhiere (A93) nella posizione indicata usando la bulloneria (H1) (H97) (H100).

***NOTA: Posizionare le due Ringhiere (A93) sotto la Trave Superiore con Fori (470).**

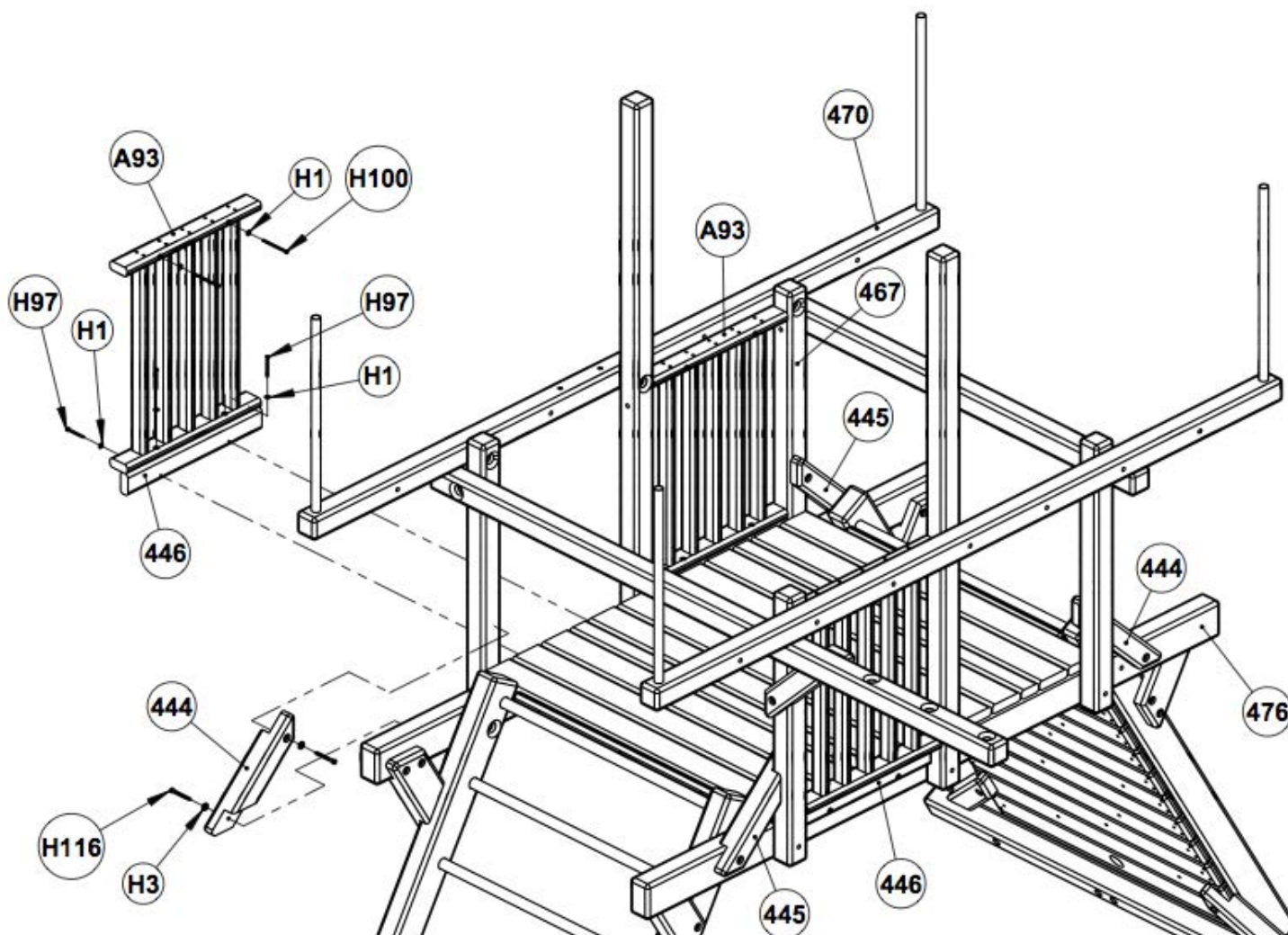

Passaggio 9

Installazione dell'Asse per Telo

1. Centrare e fissare l'Asse per Tetto (466) al Trave Superiore (469) e al Trave Superiore con Fori (470) usando la bulloneria (H1) (H100).

***NOTA: Se si installa Tetto Legno, non installare l'Asse per Tetto (447).**

2. Centrare e fissare l'Asse per Tetto (447) ai Pali Angolari (468) usando la bulloneria (H1) (H97).

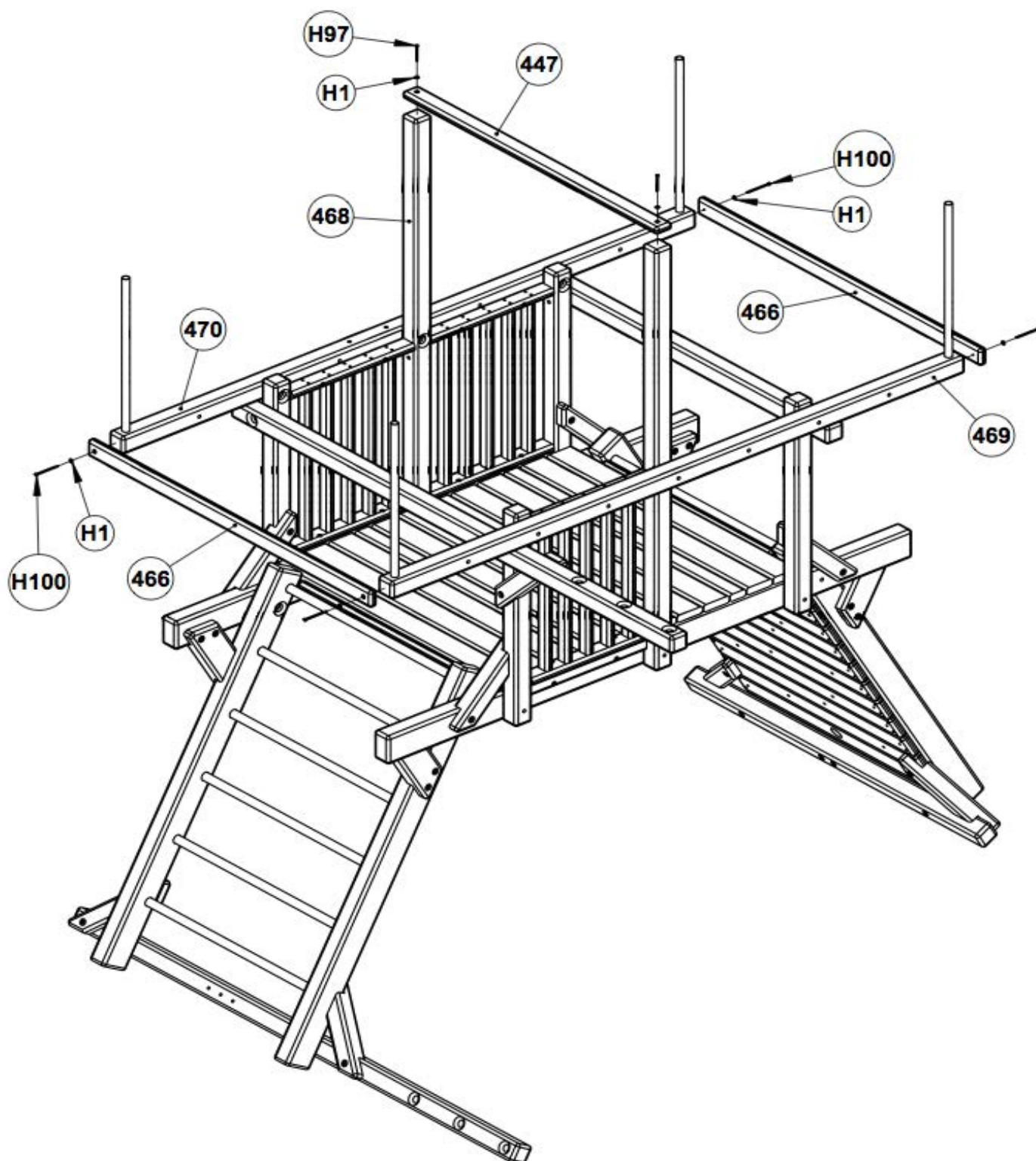

Passaggio 10 Installazione dello Scivolo

1. Avvitare le 3 viti allo Scivolo prima di mettere in posizione nella apertura.
2. Posizionare lo Scivolo nel centro della apertura (come nel disegno) e premere leggermente contro il pavimento così ogni vite lascia suo segno sul pavimento. Togliere le viti.
3. Con un trapano elettrico, fare i fori dove i 3 viti hanno lasciato i segni.
4. Posizionare lo Scivolo in posizione usando la bulloneria (come mostrato nel disegno).

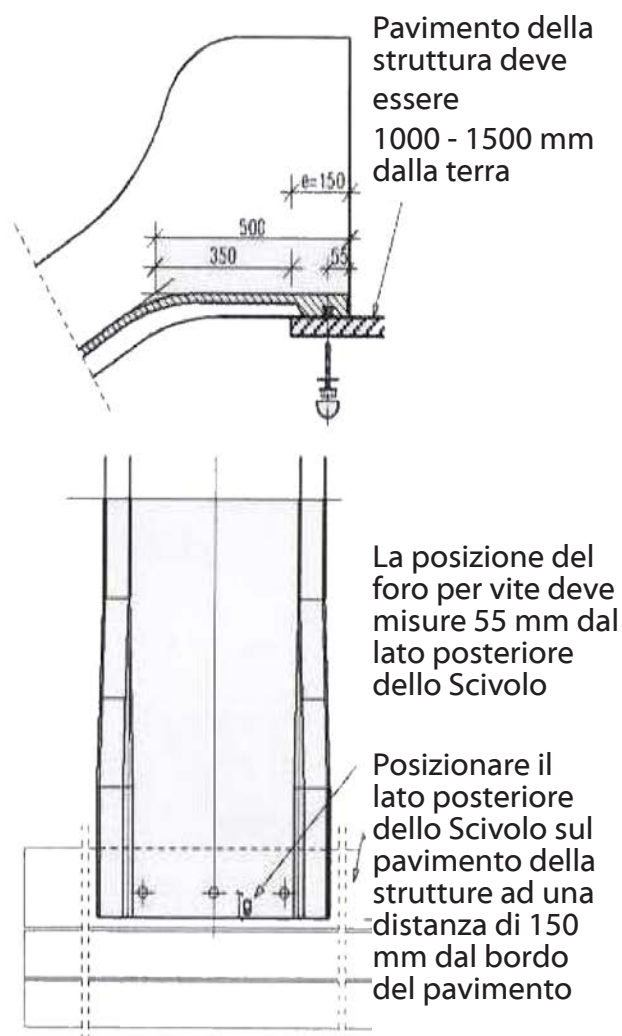
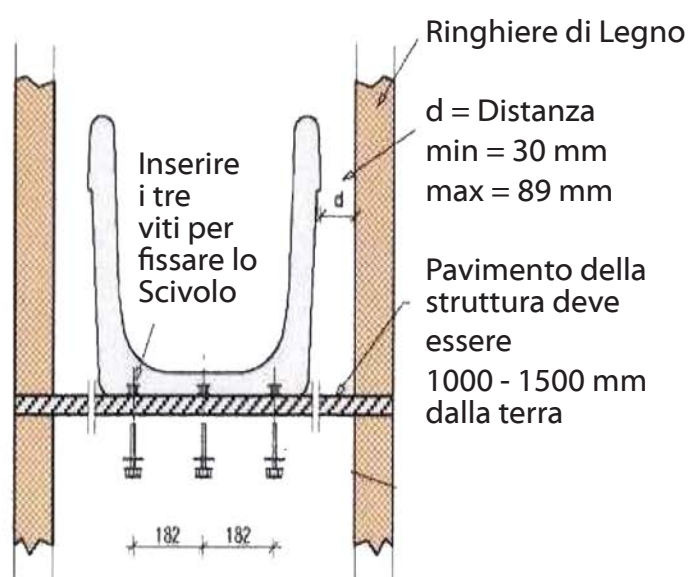

Passaggio 10 Installazione dello Scivolo cont.

1. Orientate i Blocchi di Chiusura per lo Scivolo (773) (come mostrato nel disegno) e fissare allo Scivolo (N177) usando la bulloneria (H3) (H11) (H17) (H28) (H57).
2. Fissare ai Montanti delle Ringhiere usando la bulloneria (H3) (H119).

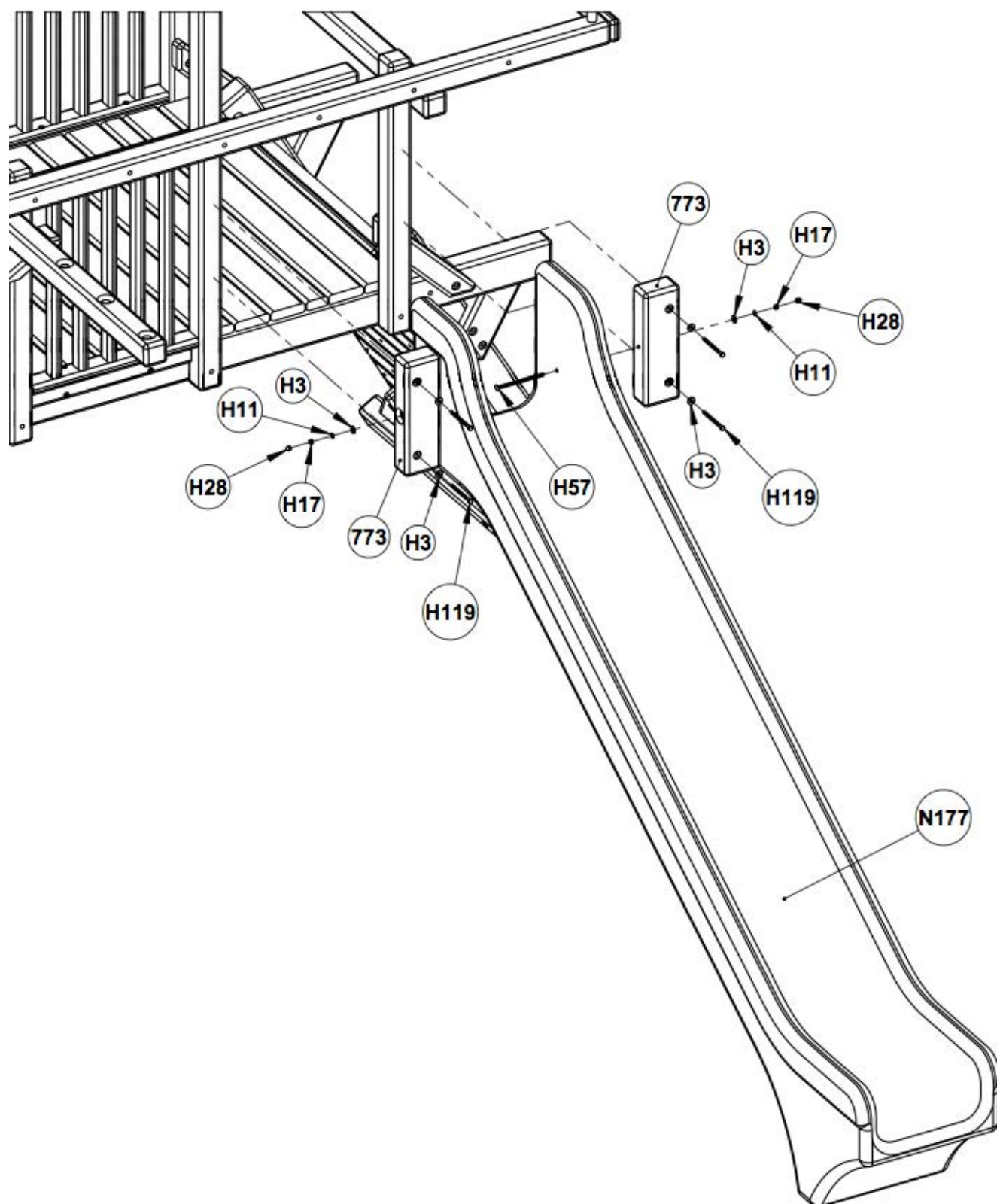

Passaggio 11 Installazione Tetto di Telo e Bandierine

***NOTA: Se si installa il Tetto Legno, passare avanti al prossimo passaggio.**

1. Dai lati delle Travi Superiori, misurare circa 5 cm e fissare il Tubo per Bandiere (N4) (come mostrato nel INSET A) usando la bulloneria (H3) (H119).
2. Posizionare le Bandierine (N61) sopra i Bastoni per la Bandierine (N47) e fissare usando la bulloneria (H157) (H219) (come mostrato nel INSET B).
3. Posizionare i Bastoni per la Bandierine (N47) sopra i Tubi per Bandiere (N4) e fissarli usando la bulloneria (H219).
4. Posizionare regolarmente il Telo (N215) sopra l'Assi per Telo con le parte femmine dei bottoni devono guardare verso l'interno del gioco. Partendo dai bottoni al centro del telo, praticare una leggera pressione, o usare un martello gommato, in modo che rimanga il segno sull'asse (come mostrato nel INSET C).
5. Installare le Viti (H183) nel centro dei segni precedentemente fatto.

***NOTA: Viti Aggancio Telo (H183) sono arrotolati nel centro del Telo (N215).**

6. Agganciare il Telo ai bottoni nella parte interna dell'Assi per Telo e tirare bene sull'altra Asse per Telo. Ripetere n. 4, n. 5 e n. 6 per l'altro lato del Telo. Chiudere a scatto il Telo nella sua posizione.

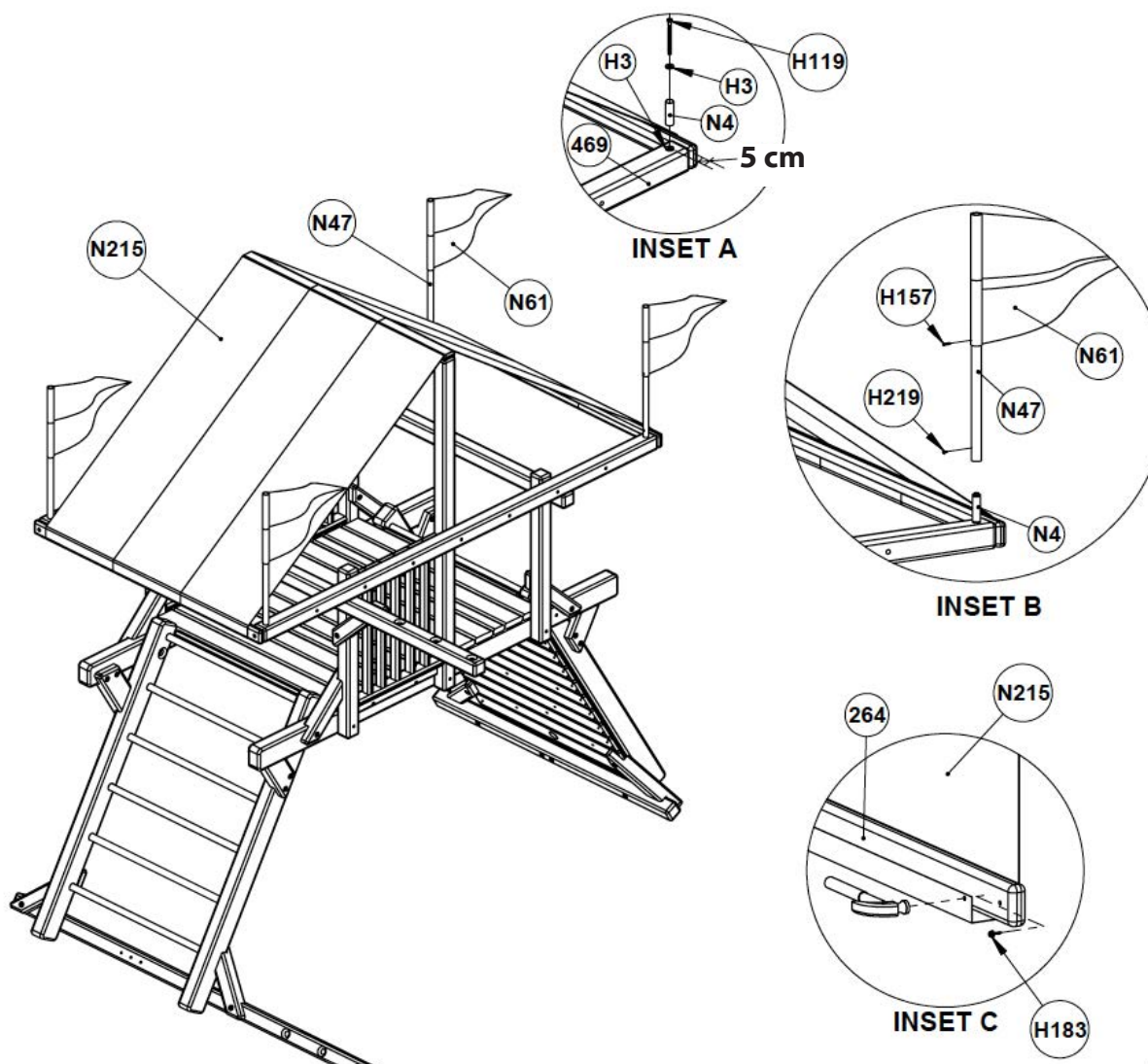

Passaggio 12 Installazione Tetto di Legno

1. Posizionare i Supporti del Tetto (499) come mostrato e Fissare alle Trave Superiore e Trave Superiore con Fori usando la bulloneria (H3) (H119). Fissare i Supporti del Tetto (499) ai Pali Centrali usando la bulloneria (H1) (H100). I lati dei Supporti del Tetto (499) devono essere a filo con i fondi delle Travi Superiori.
2. Posizionare i Pannelli Superiore per Tetto (A21) sopra i Supporti del Tetto (499) (uno su ogni lato) così i Pannelli per Tetto formano una punta centrata sopra i Pali Centrali. Fissare i Pannelli per Tetto (A21) ai Supporti del Tetto (291) usando la bulloneria (H1) (H100) (come mostrato nel DETAIL A).
3. Posizionare le rimanente Pannelli Centrali per Tetto (A22) sopra i Supporti del Tetto (291) e Pannelli Superiore per Tetto e fissare usando la bulloneria (H1) (H100).
4. Posizionare i Pannelli Inferiore per Tetto (A23) sopra i Supporti del Tetto (291) e contro i Pannelli Centrali per Tetto e fissare usando la bulloneria (H1) (H100).

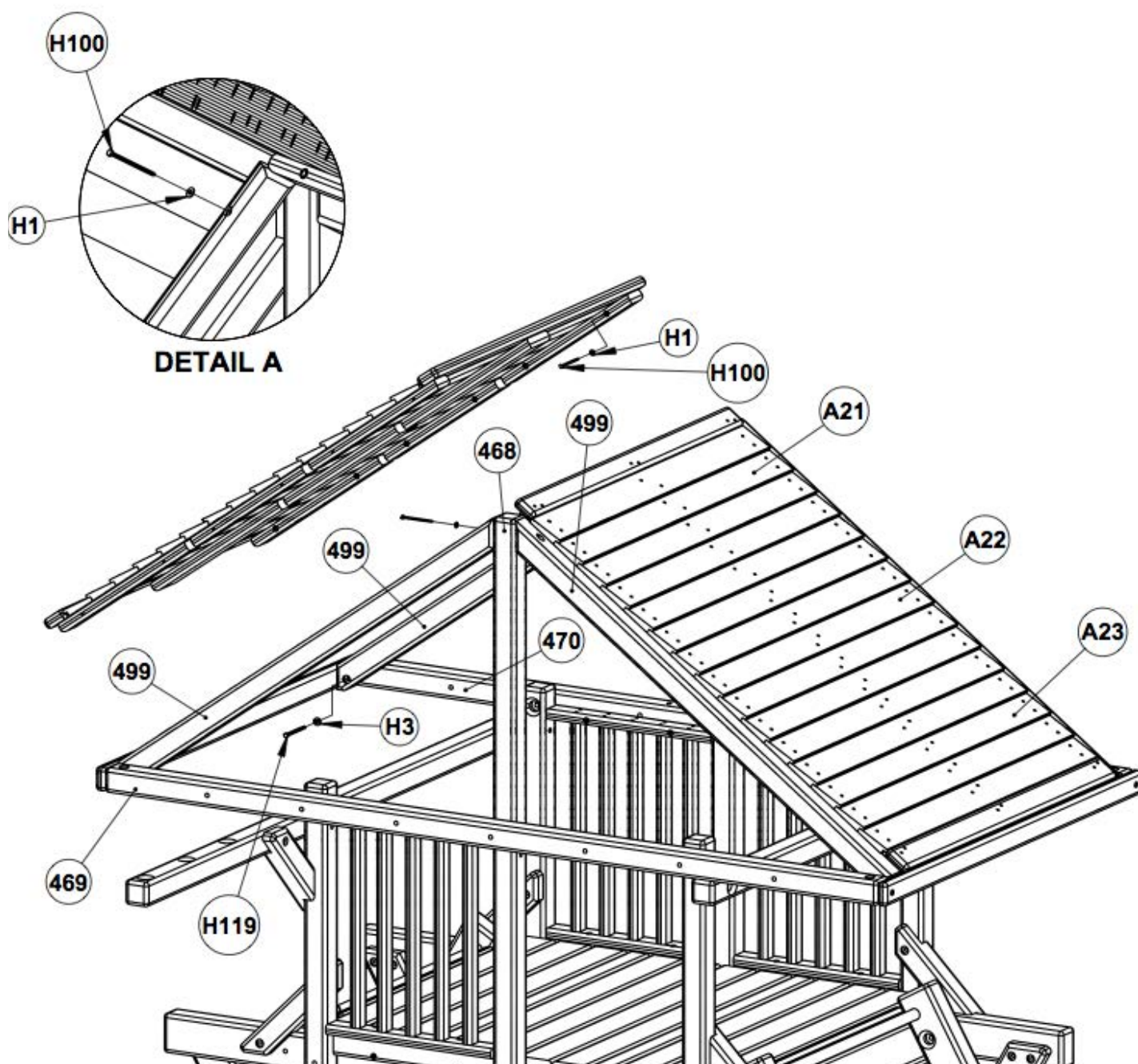

Passaggio 13 Installazione Tetto di Legno

1. Posizionare L'Asse della Modanatura (500) sui Supporti del Tetto (499) così i lati del' Asse del Modanatura (500) sono a filo con i Pannelli Superiore del Tetto (A21) e Pannelli Inferiore del Tetto (A23). I fori d'invito devono essere rivolti verso l'interno del gioco. Fissare l'Asse del Modanatura (500) usando la bulloneria (H1) (H97).

***NOTA: Se si installa la Penthouse, non installare il Ventaglio (A20) sul lato del gioco dove andrà la Penthouse.**

2. Posizionare il Ventaglio (A20) su contro il Palo Centrale e i Supporti del Tetto, su contro i Pannelli del Tetto (A21) e fissare usando la bulloneria (H1) (H97).

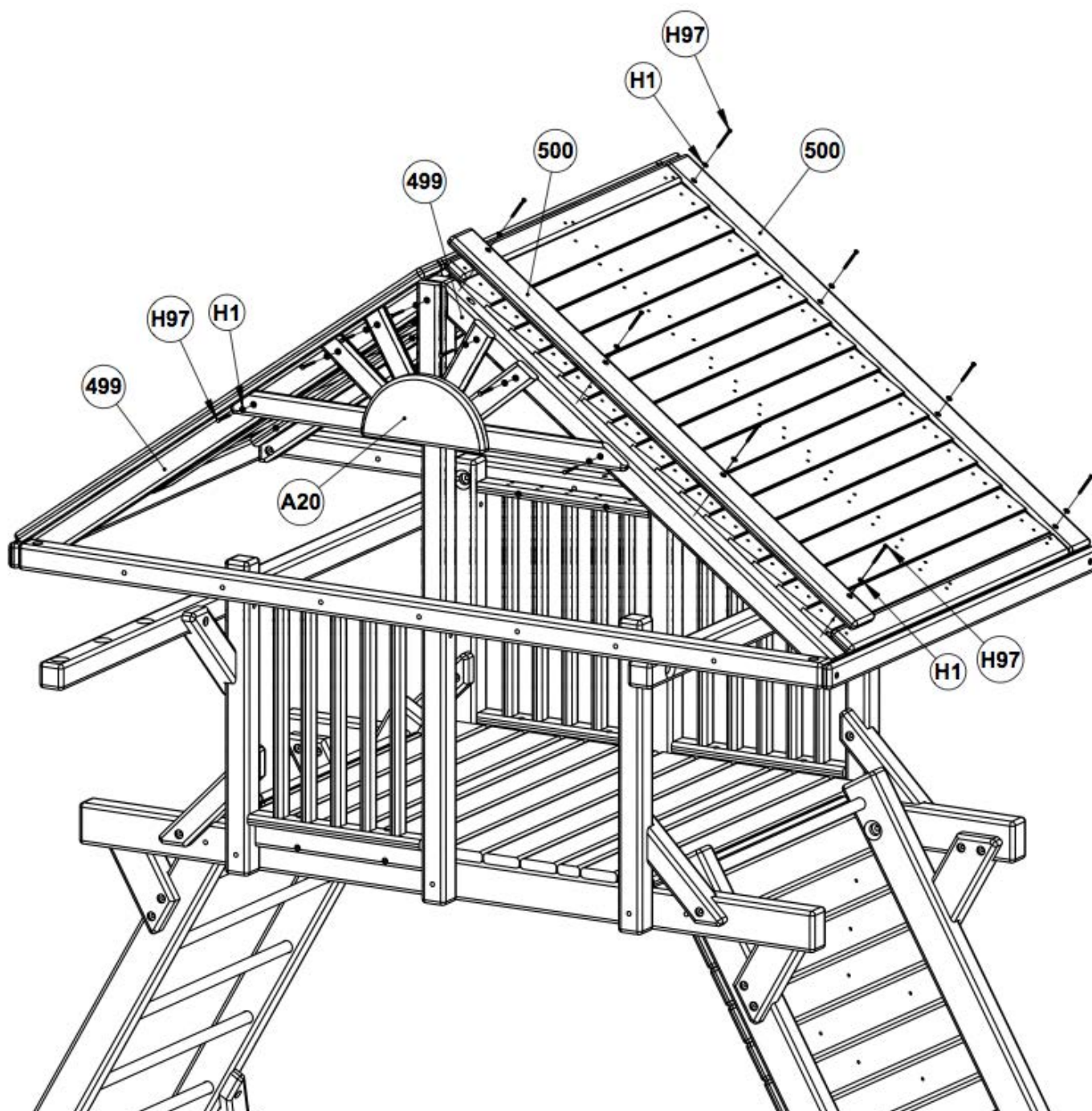

Passaggio 14 Installazione Scaletta con Corda

1. Inserire le Corde (N59) attraverso il Palo Superiore per Corda (472) e fare un doppio nodo.
2. Assemblare Scala con Corda (come mostrato) con singoli nodi e circa 25 cm distanza tra ogni Asse per Scalini con Fori (477). Ci sono 6 Asse per Scalini con Fori.
3. Tirare le Corde (N59) attraverso il Palo Inferiore per Corda (473) dalla parte anteriore alla parte posteriore (come mostrato) e fare i doppi nodi.

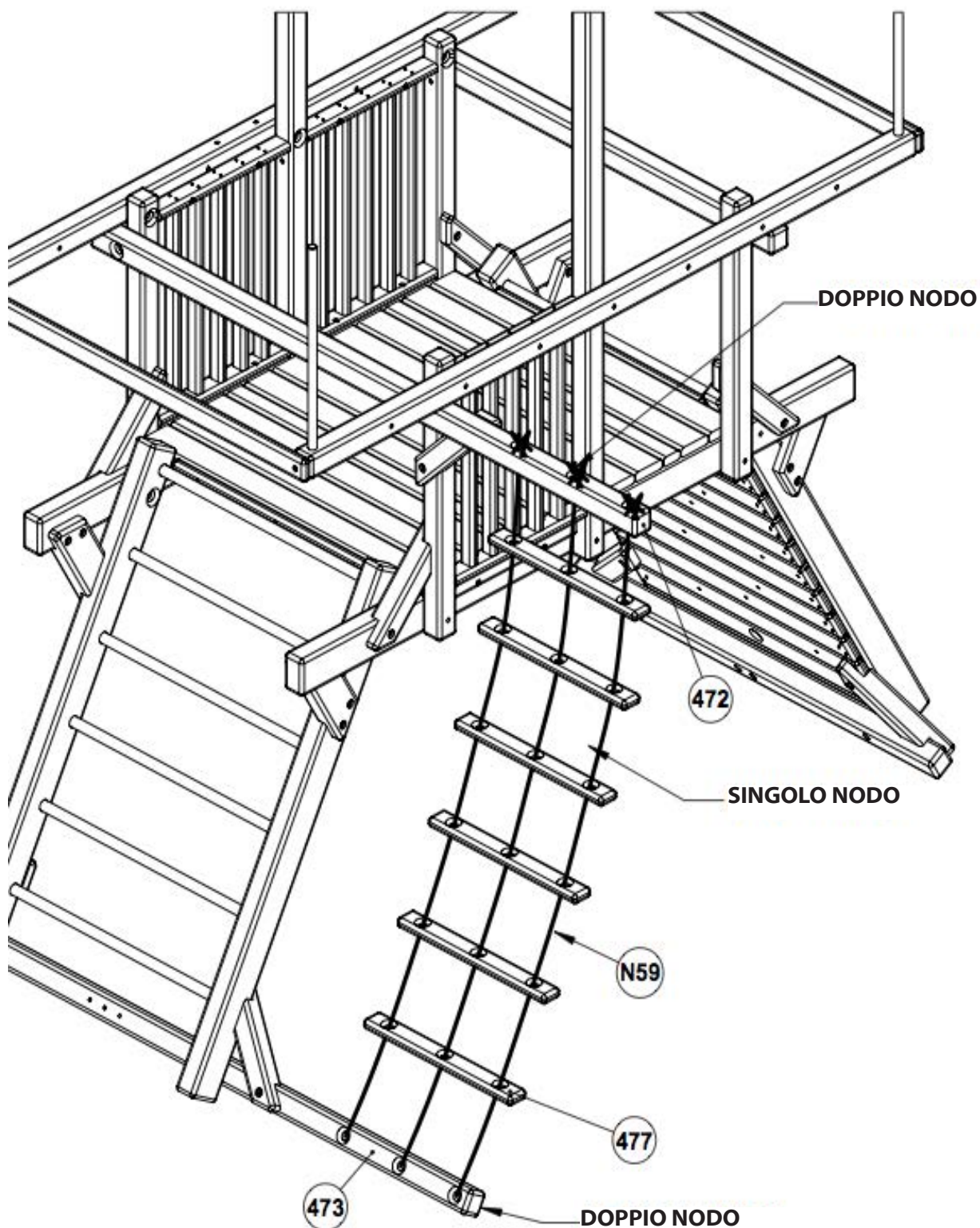

Passaggio 15 Installazione A-Frame

1. Fissare insieme il Blocco di Supporto Inferiore per Altalena (457), il Blocco di Supporto Superiore per Altalena (458) e entrambi i Supporti a 90° (N46) usando la bulloneria (H4) (H12) (H18) (H29) (H72) (H5).

***NOTA: I fori nelle Staffe di Supporto e tutti i pezzi ricoperto con il vinile giallo devono essere puliti con un taglierino prima di installare.**

2. Fissare le Gambe del Palo Altalena (461) al assemblaggio Blocco di Supporti usando entrambi i Supporti a 45° (N55) e la bulloneria (H4) (H12) (H18) (H29) (H151).

***NOTA: Posizionare l'assemblaggio per terra con le Gambe del Palo Altalena (461) in direzione opposte. Non stringere ancora la bulloneria.**

***NOTA: I fori offset sulle Gambe del Palo Altalena devono essere rivolti in alto.**

3. Fissare l'Alzata Altalena (463) e Staffe Triangolare per Palo Altalena (N56) alla Trave Superiore con Fori (470) usando la bulloneria (H4) (H12) (H18) (H29) (H76) e (H5).

***NOTA: NON stringere la bulloneria (H76) a questo punto.**

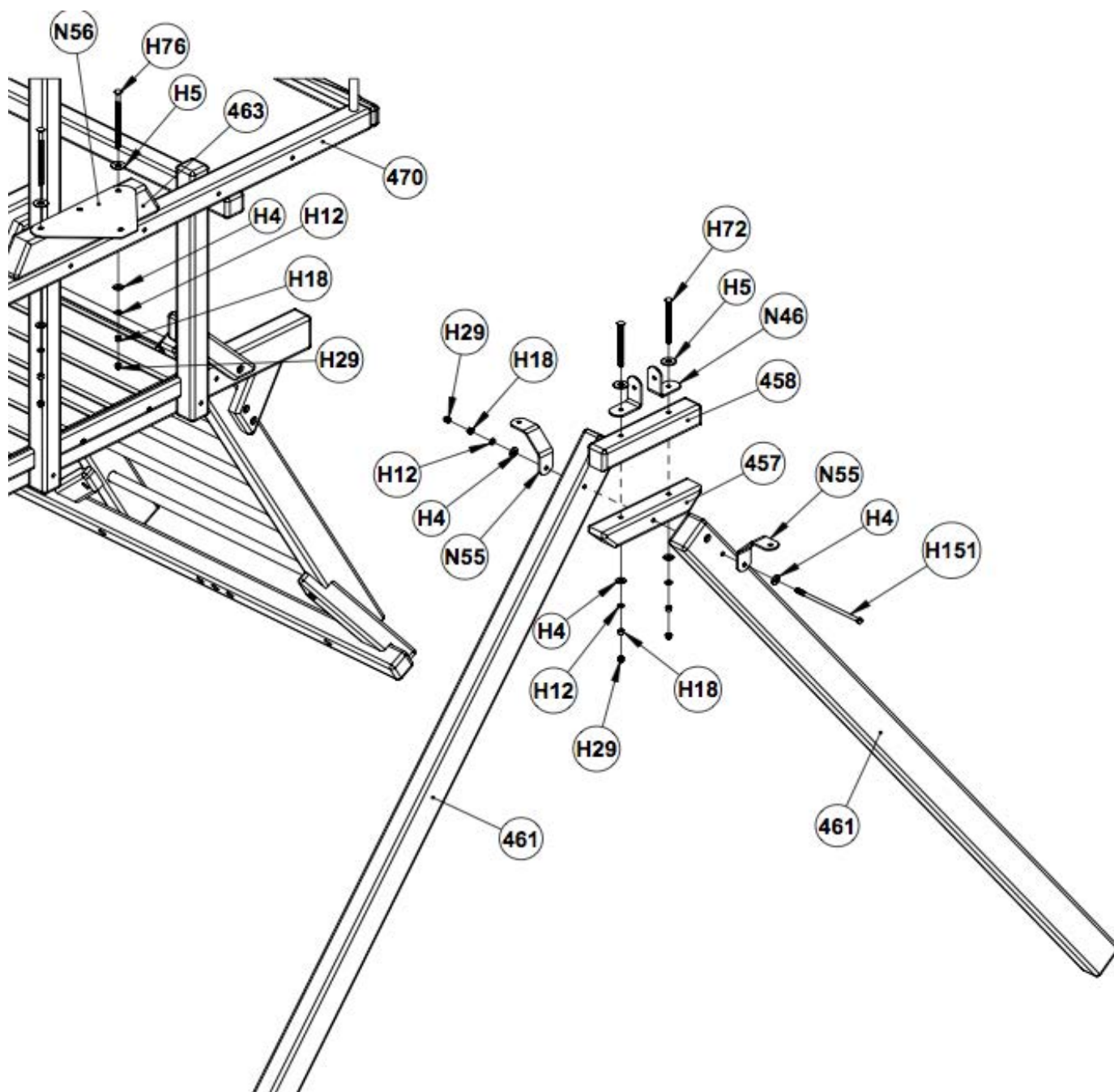

Passaggio 16 Installazione Palo Altalena

1. Fissare l'Agganci per Ganci Altalene (N26) al Palo Altalena (226) usando la bulloneria (H3) (H11) (H24)(H28) (H1140) (N29).

***SUGGERIMENTO: Usare pinze che bloccano per stringere la bulloneria (H140).**

2. Posizionare la Placca Rainbow (N83) nella posizione indicata nel disegno a fissare al Palo Altalena usando la bulloneria (H157) (come mostrato nel DETAIL A).
3. Posizionare il Palo Altalena in posizione tra i Supporti a 90° (N46) e fissare usando la bulloneria (H4) (H12) (H18) (H29) (H78) (H5) attraverso entrambi Supporti a 45° (N55).
4. Fissare entrambi Supporti a 90° (N46) al Palo Altalena (471) usando la bulloneria (H116) e Bullone a Cerchio (N29).
5. Alzare l'assemblaggio del Palo Altalena nella posizione sopra la Staffe Triangolare per Palo Altalena (N56) e fissare usando la bulloneria (H4) (H12) (H18) (H29) (H78) (H209) e (H5)

***NOTA: Per facilitare l'assemblaggio, inserire la bulloneria (H209) attraverso il Palo Altalena (471) e Rinforzo per Palo Altalena (472) e poi inserire la bulloneria (H78). NON stringere completamente la bulloneria a questo punto.**

6. Alzare l'assemblaggio finché le Gambe del Palo Altalena tengono livello la posizione del Palo Altalena.

***ATTENZIONE: Le Gambe chiuderanno quando il Palo Altalena sarà alzato in posizione.**

***SUGGERIMENTO: Usare almeno due persone per alzare l'assemblaggio del Palo Altalena.**

***ATTENZIONE: Gambe sono molto instabile finché il Membro Traversale del Altalena è fissato.**

***NOTA: Stringere la bulloneria (H151) che attraversa le Gambe del Palo Altalena (461 e Blocco di Supporto per Altalena e tutte le bullonerie dalla Staffa Triangolare per Palo Altalena (N56) a questo punto.**

7. Posizionare il Membro Traversale del Altalena (462) a livello sulle Gambe del Palo Altalena e forare attraverso le Gambe (461) usando una punta da trapano da 14 mm. Fissare il Membro Traversale del Altalena (462) usando la bulloneria (H4) (H12) (H18) (H29) (H72) (H5).
8. Fissare le Gambe del Palo Altalena (461) al Blocco di Supporto usando la bulloneria (H3) (H119).
9. Fissare i Moschettoni (N90) ai Ganci Altalene (N26).
10. Fissare gli Accessori ai Moschettoni (N90).

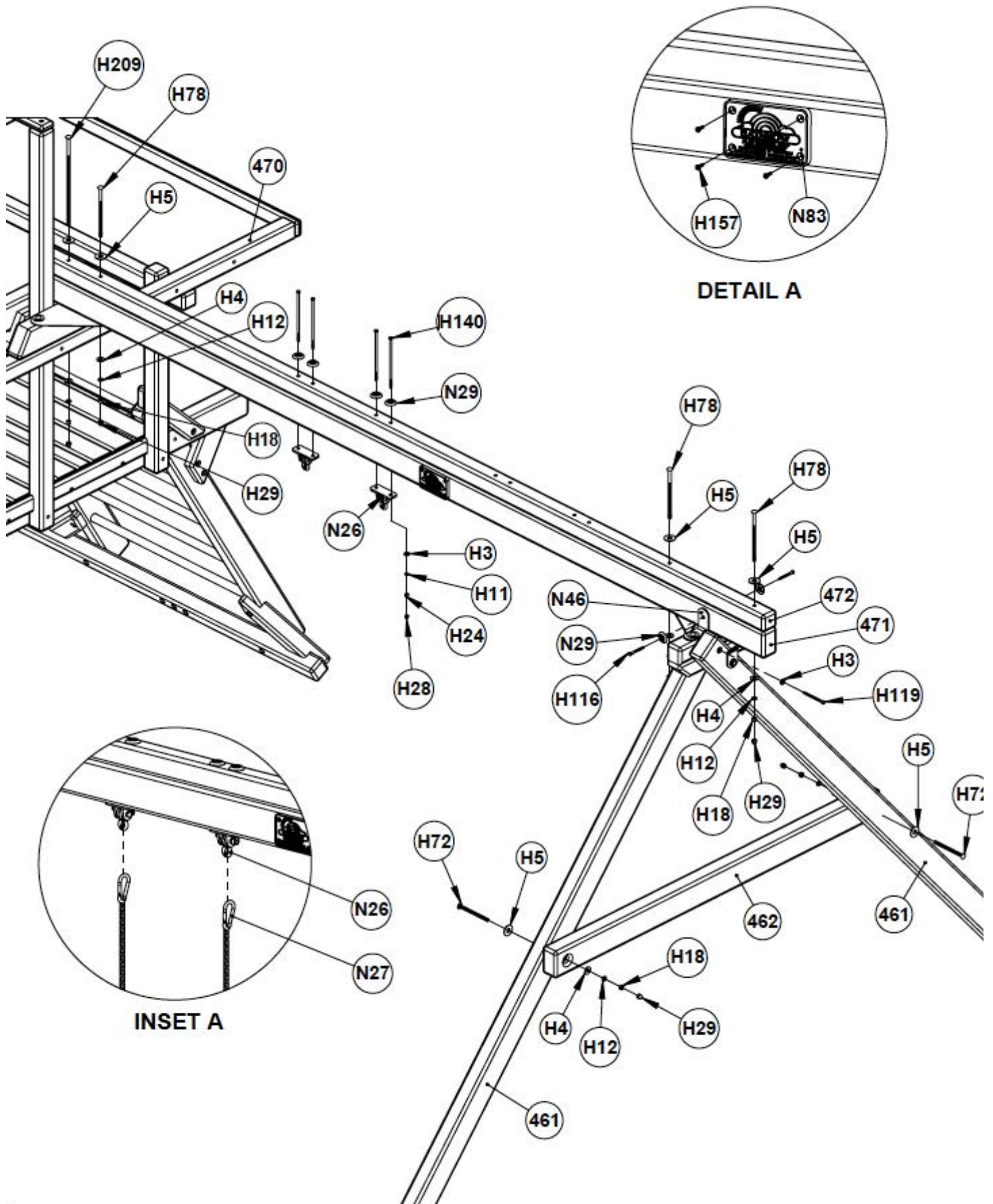

Passaggio 17

Installazione delle Rocce per Parete Rocciosa

1. Usare un martello per inserire la bulloneria T-nut (H32) nei fori sul lato POSTERIORE della Parete Rocciosa.

***NOTA: Il disegno INSET A mostra il modo corretto per inserire la bulloneria (H32) alle rocce (N156).**

2. Fissare le Rocce (N156) alla Parete Rocciosa usando la bulloneria (H7) (H32) (H171) (H166).

***NOTA: La bulloneria (H7) (H171) abbinata con la bulloneria T-nut (H32) sul lato POSTERIORE della Parete Rocciosa.**

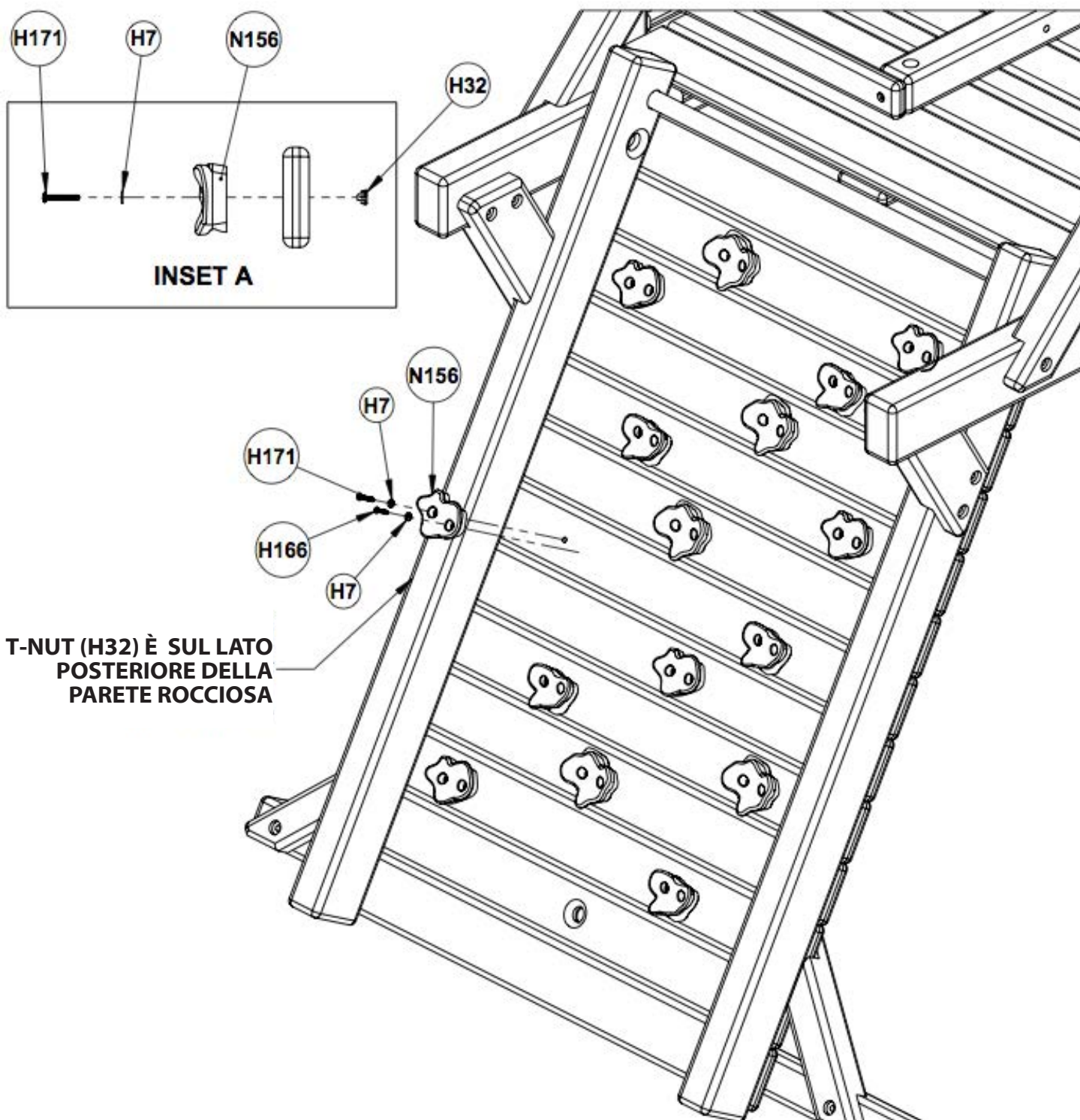

Passaggio 18 Installazione della Corda per Parete Rocciosa

1. Posizionare il Blocco con Foro per Corda della Parete Rocciosa (482) nel centro della Trave Principale e fissare (come mostrato nel DETAIL A) usando la bulloneria (H3) (H119).
2. Fare un doppio nodo alla fine della Corda (N60). Far passare la corda attraverso il foro del Blocco con Foro per Corda della Parete Rocciosa (482). Fare 3 singoli nodi sulla corda mantenendo la stessa distanza tra loro.
3. Far passare la Corda attraverso il foro in basso della Parete Rocciosa e chiudere con un doppio nodo.

***ATTENZIONE: PER PREVENIRE RISCHIO DI STRANGOLAMENTO, I TRE NODI SULLA CORDA DEVONO ESSERE BEN TIRATI E I DUE NODI ALLE ESTREMITÀ BEN STRETTI. LA CORDA DEVE ESSERE COSÌ BEN TIRATA CHE NON POSSA RIPASSARE SUL STESSO E NON PIÙ DI 30 CM DEVE RIMANERE AD OGNI ESTREMITÀ.**

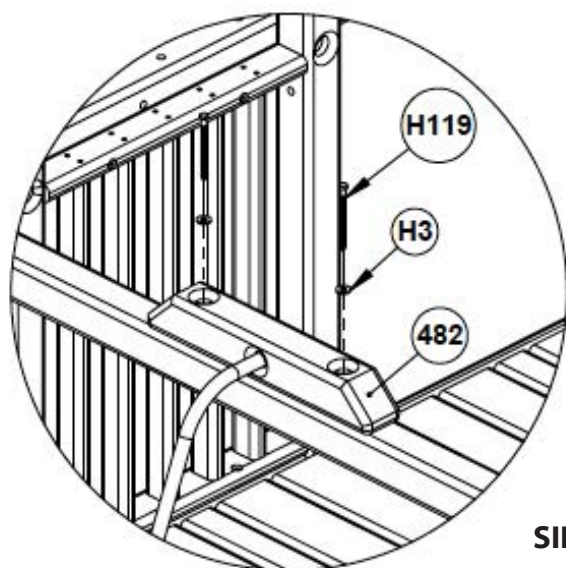

DETAIL A

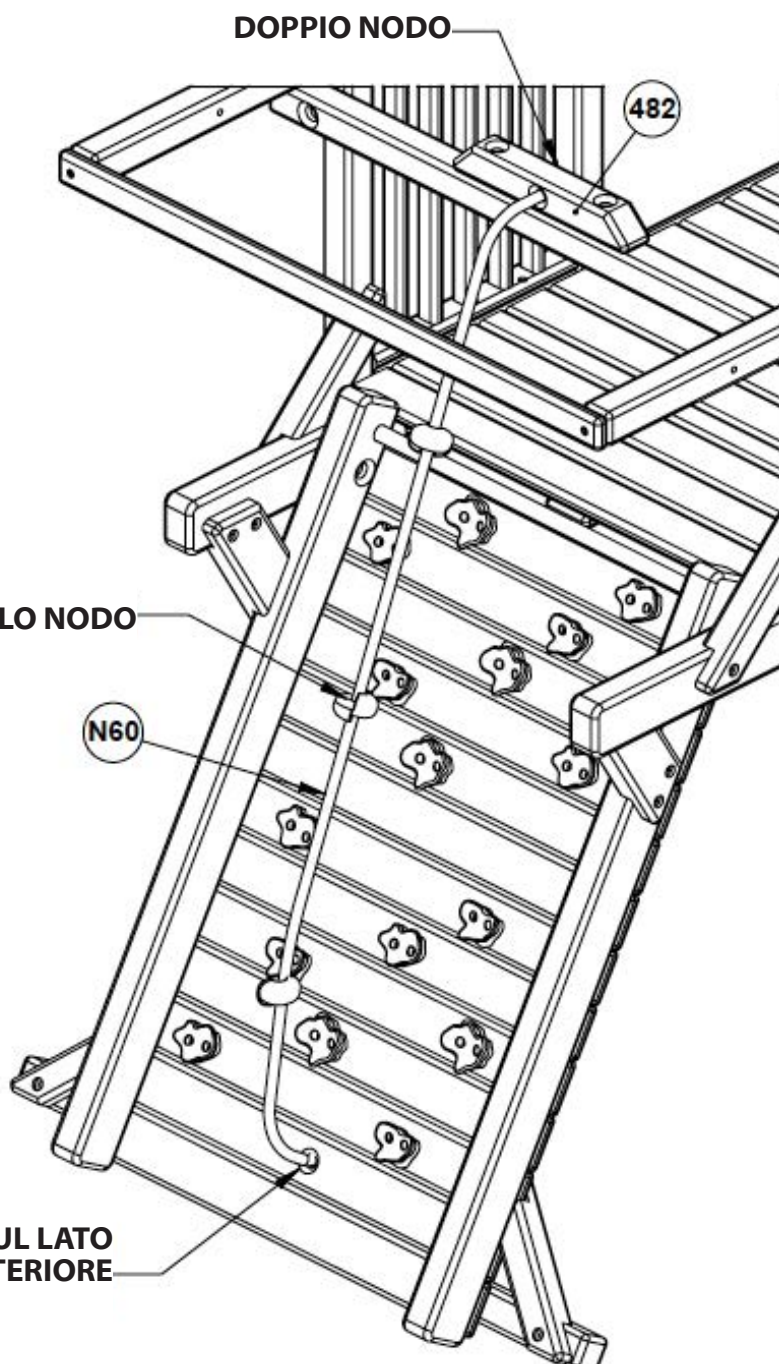

Passaggio 19 Installazione della Monkey Bar

***NOTA: La Monkey Bar (A46) deve essere installato in uno spazio del Pannello Ringhiere opposto dalla Trave Superiore con Fori.**

1. Centrare il Palo di Sostegno a Terra (535) al Supporto per Monkey Bar (A49) e fissare 3,8 cm in su dalla base dal Supporto per Monkey Bar usando la bulloneria (H3) (H119).
2. Fissare il Supporto per Monkey Bar (A49) al Monkey Bar (A46) usando la bulloneria (H4) (H12) (H18) (H29) (H71) (H5).

***NOTA: I fori offset devono essere rivolti verso l'alto.**

***NOTA: NON stringere ancora la bulloneria.**

3. Alzare la Monkey Bar (A46) e fissare le Staffe Triangolare (536) (537) usando la bulloneria (H3) (H116).
4. Rimuovere la bulloneria dal lato estremo del Palo Anteriore.
5. Alzare l'assemblaggio Monkey Bar nella posizione contro la Trave Superiore (469) (470) (come mostrato nel INSET A). Fissare Monkey Bar al Castello usando la bulloneria (H4) (H12) (H18) (H71) (H5). Installare la bulloneria (H4) (H12) (H18) (H29) (H148) attraverso i fori allineati della Monkey Bar, il Palo Angolare (467) e il Palo Anteriore (come mostrato nel INSET B).
6. Controllare la Monkey Bar sia a livello e stringere bene tutta la bulloneria.
7. Installare i Supporti per Monkey Bar (538) (nelle posizioni indicati) usando la bulloneria (H3) (H119) (come mostrato nel INSET C). Quando installati correttamente, i Supporti per Monkey Bar (538) devono essere stretti contro la Monkey Bar.
8. Installare il Ringhiere di Sicurezza (A2) nella apertura dove la Monkey Bar è usando la bulloneria (H1) (H97) (H100).

Continuata sulla prossima pagina

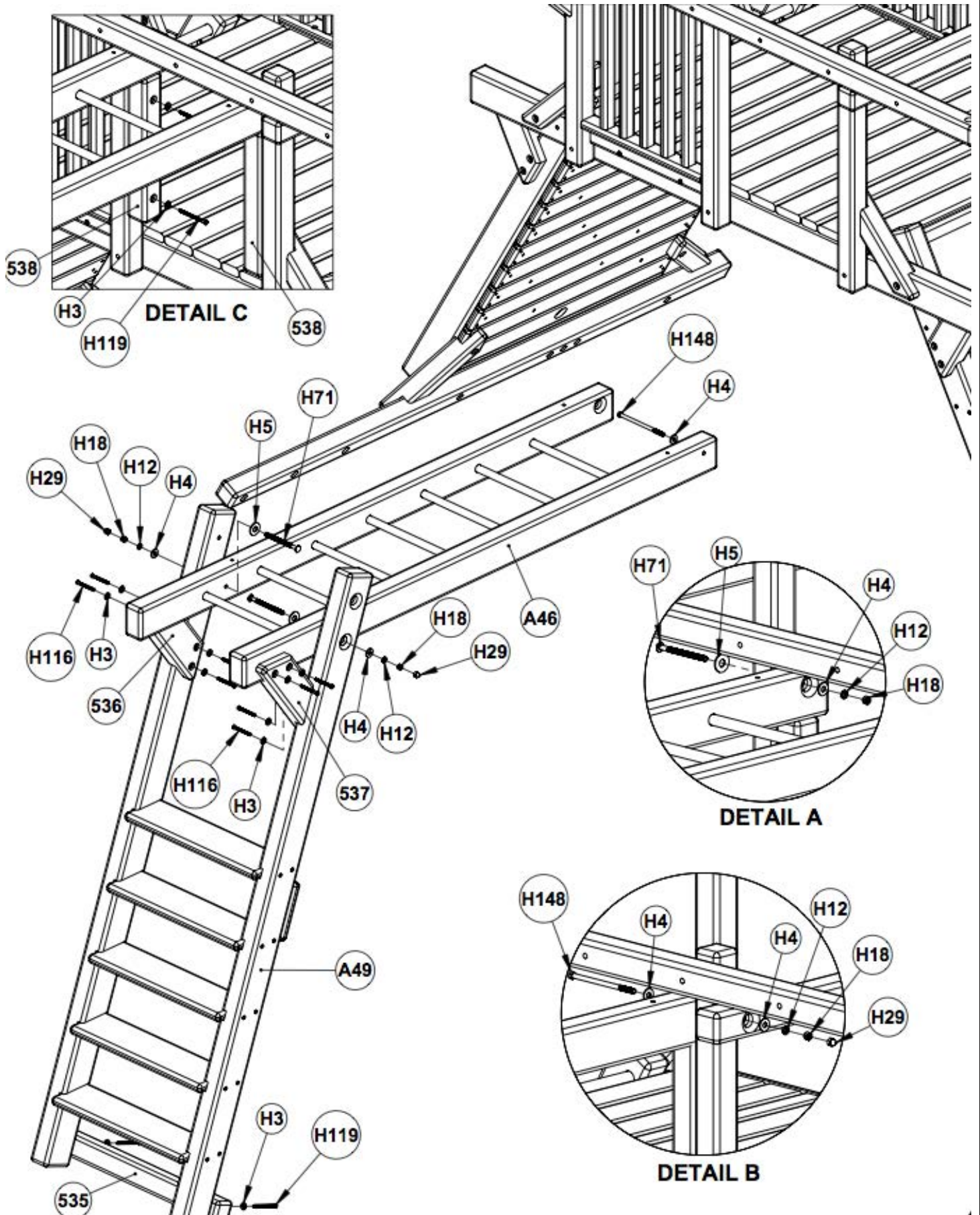

Passaggio 20

Assemblaggio della Penthouse

1. Fissare i Pali Angolari per Penthouse (549) e Pali Centrali (548) alle Travi Principali della Penthouse (543) usando la bulloneria (H3) (H11) (H34) (H135).

***NOTA: Ogni Trave Principale della Penthouse (543) deve essere posizionata nello stesso modo, così i fori d'invito sono direttamente opposto uno con l'altro.**

2. Fissare le Fascie (431) ai Pali Centrali (548) usando la bulloneria (H3) (H11) (H34) (H131).

***NOTA: I fori d'invito 4,4 cm dal bordo delle Fascie (431) devono essere posizionati con i fori verso l'alto.**

3. Misurare in giù 15,9 cm dalla top dei Pali Angolari per Penthouse (549) e fissare le Fascie (431) usando la bulloneria (H3) (H116).

***NOTA: Usare una squadra dal falegname a mettere a piombo tutti i Pali Angolari per la Penthouse mentre le Fascie (431) sono installati.**

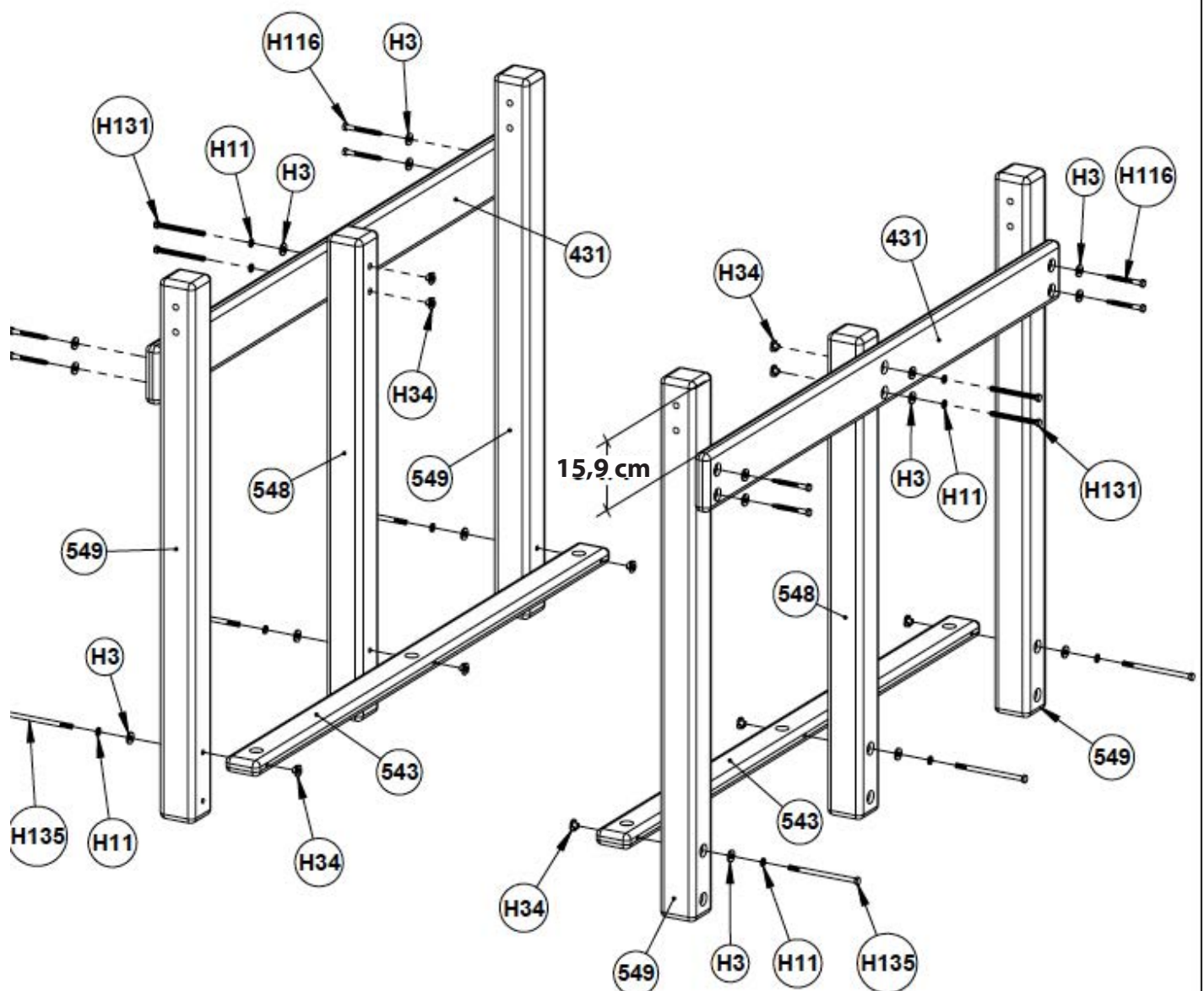

Passaggio 21 Assemblaggio della Penthouse

1. Fissare le Fascie per Penthouse (546) ai Pali Angolari (549) usando la bulloneria (H3) (H11) (H34) (H131).

***NOTA: I fori delle Fascie della Penthouse (546) devono essere rivolti verso l'alto.**

2. Direttamente sotto le Fascie per Penthouse (546), fissare le Fascie a 4 Fori (545) ai Pali Angolari (549) usando la bulloneria (H3) (H116).

***NOTA: Le Fascie a 4 Fori (545) devono essere a livello con le Fascie a 6 Fori (431) quando installati correttamente.**

3. Allineare il foro centrale sui Supporti T (N33) con il foro centrale della Fascia per Penthouse (546) e fissare i Supporti T (N33) usando la bulloneria (H164).
4. Fissare l'Asse per Telo della Penthouse (547) ai lati delle Fascie per Penthouse (546) usando la bulloneria (H188).
5. Misurare su 20,6 cm sui Pali Angolari (549) e fissare la Fascia a 2 Fori (544) usando la bulloneria (H1) (H97).

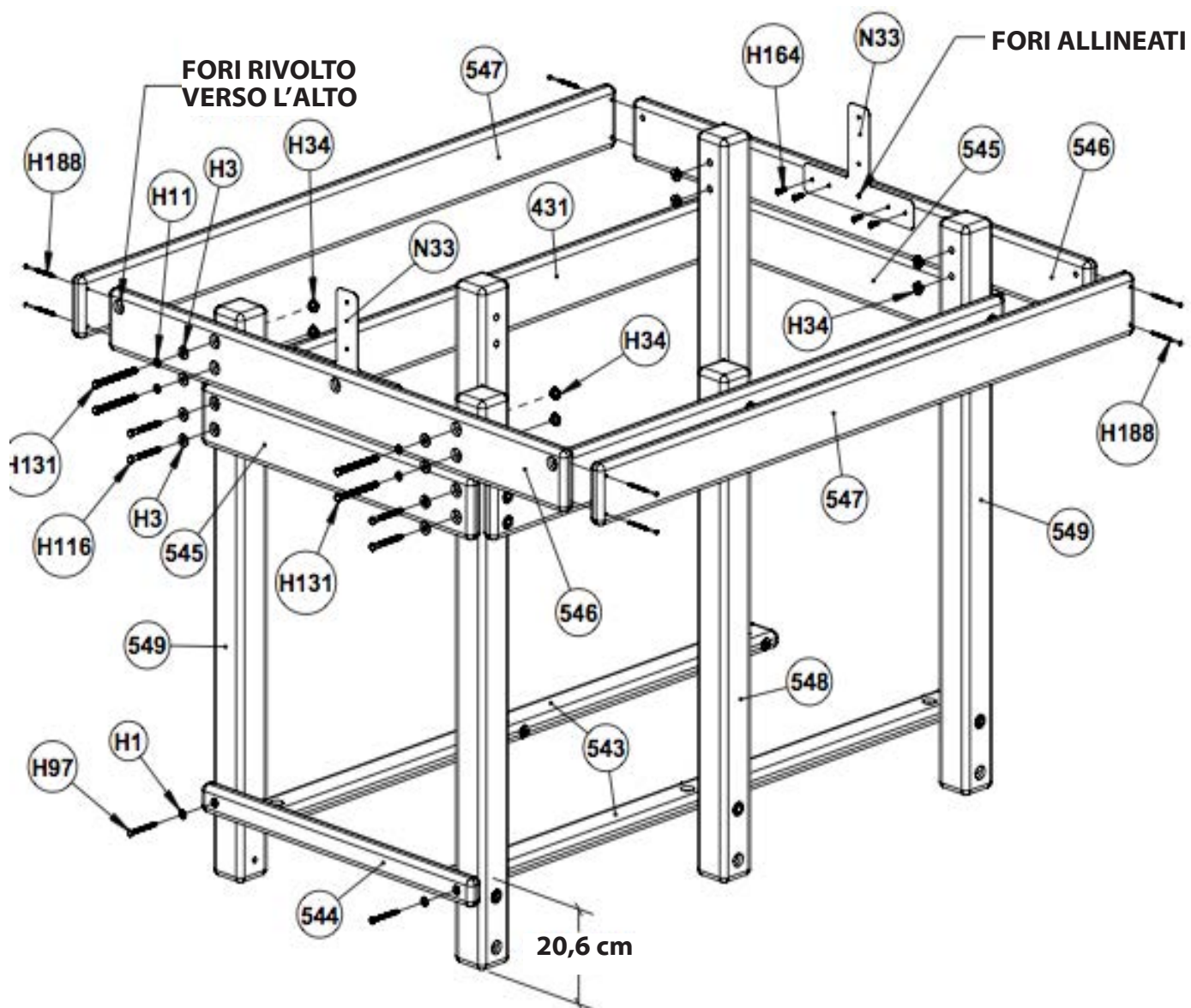

Passaggio 22 Assemblaggio Penthouse

1. Centrare Pali Centrali della Penthouse (550) sui Supporti T (N33) e fissare usando la bulloneria (H3) (H116) (H93).

***NOTA: Quando installato correttamente, il lato inferiore dei Pali Centrali (550) deve essere a filo con il lato inferiore delle Fascie per Penthouse (546).**

***NOTA: Usare una squadra dal falegname a mettere a piombo tutti i Pali Centrali (550) durante l'installazione.**

***NOTA: Se si installa opzione Tetto Legno, avanzare al Passaggio 24.**

2. Installare la bulloneria (H3) (H34) (H122) nei fori nelle Fascie per Penthouse (546).
3. Sul ogni angolo della Penthouse, fissare i Supporti per l'Asse per Telo della Penthouse (N218) usando la bulloneria (H164).
4. Fissare l'Asse per Telo della Penthouse (447) ai Pali Centrali (550) usando la bulloneria (H1) (H97).

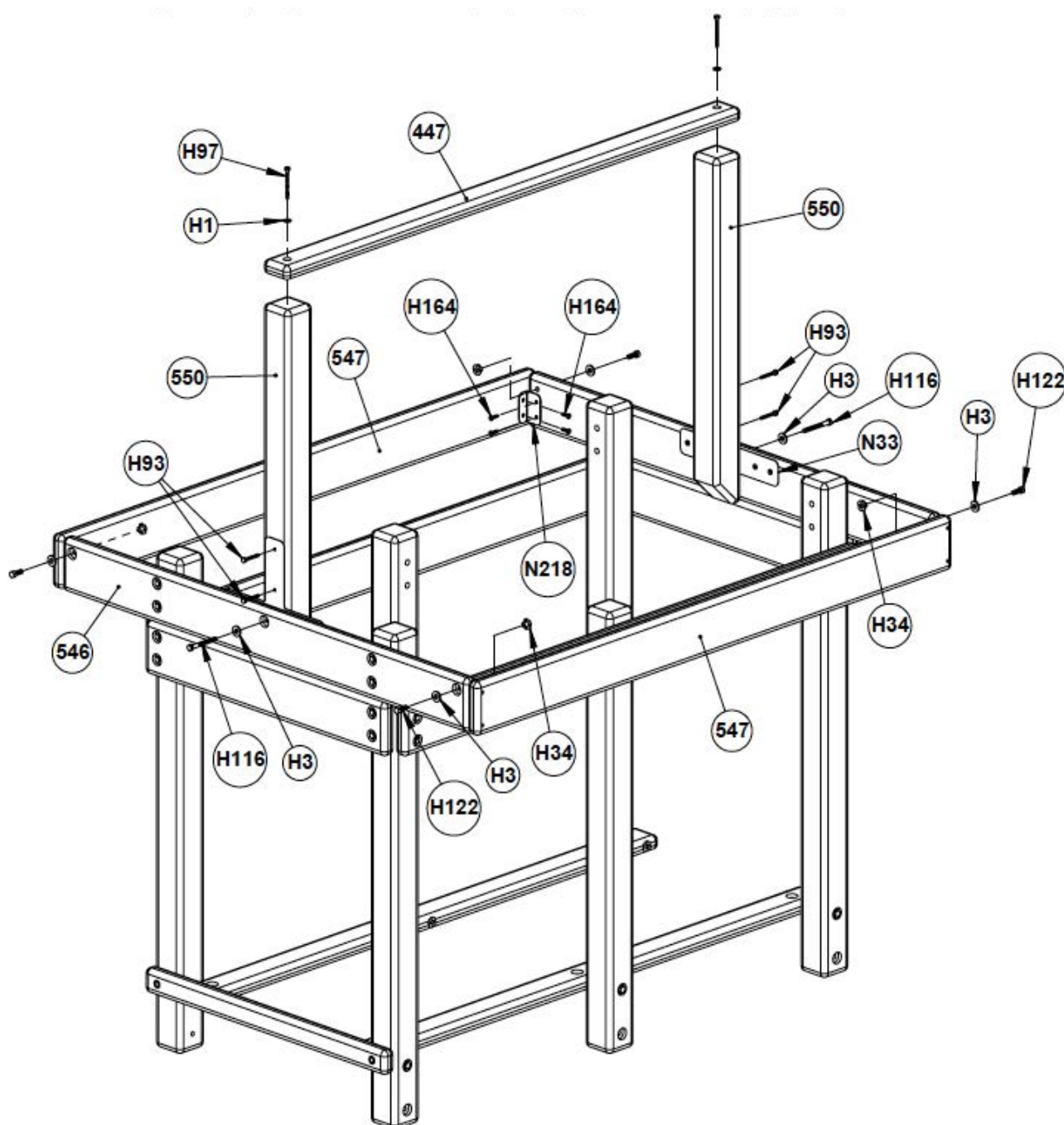

Passaggio 23 Assemblaggio del Telo per Penthouse

***NOTA: Agganciare per primo i bottoni centrali e successivamente tirare bene il Telo è agganciare i bottoni laterali in modo che non creano grinze.**

1. Stendere bene il Telo (N40) sul l'Asse per Telo (447).
2. Partendo dai bottoni al centro del Telo, praticare una leggera pressione, o usare un martello gommato, in modo che rimanga il segno sul lato posteriore dell'Asse per Telo (547) (come mostrato nell'INSET A).
3. Fissare le Viti per Telo (H183) al centro del segno precedentemente lasciato. Ripetere n. 2 e n. 3 sulla lunghezza dell'Asse per Telo (547) (tirando bene così il Telo è senza grinze).
4. Agganciare il Telo (N40) alle Viti per Telo (H183). Tirare il Telo sopra l'altre Asse per Telo (447) (547). Ripetere n. 2 e n. 3 sul lato dell'Asse per Telo e agganciare Telo nella sua posizione.

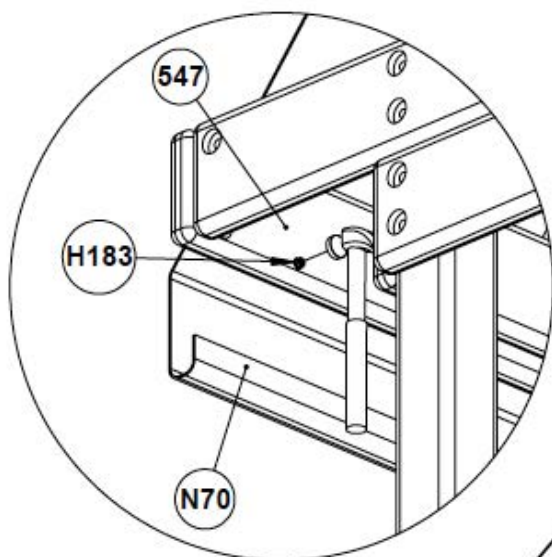

INSET A

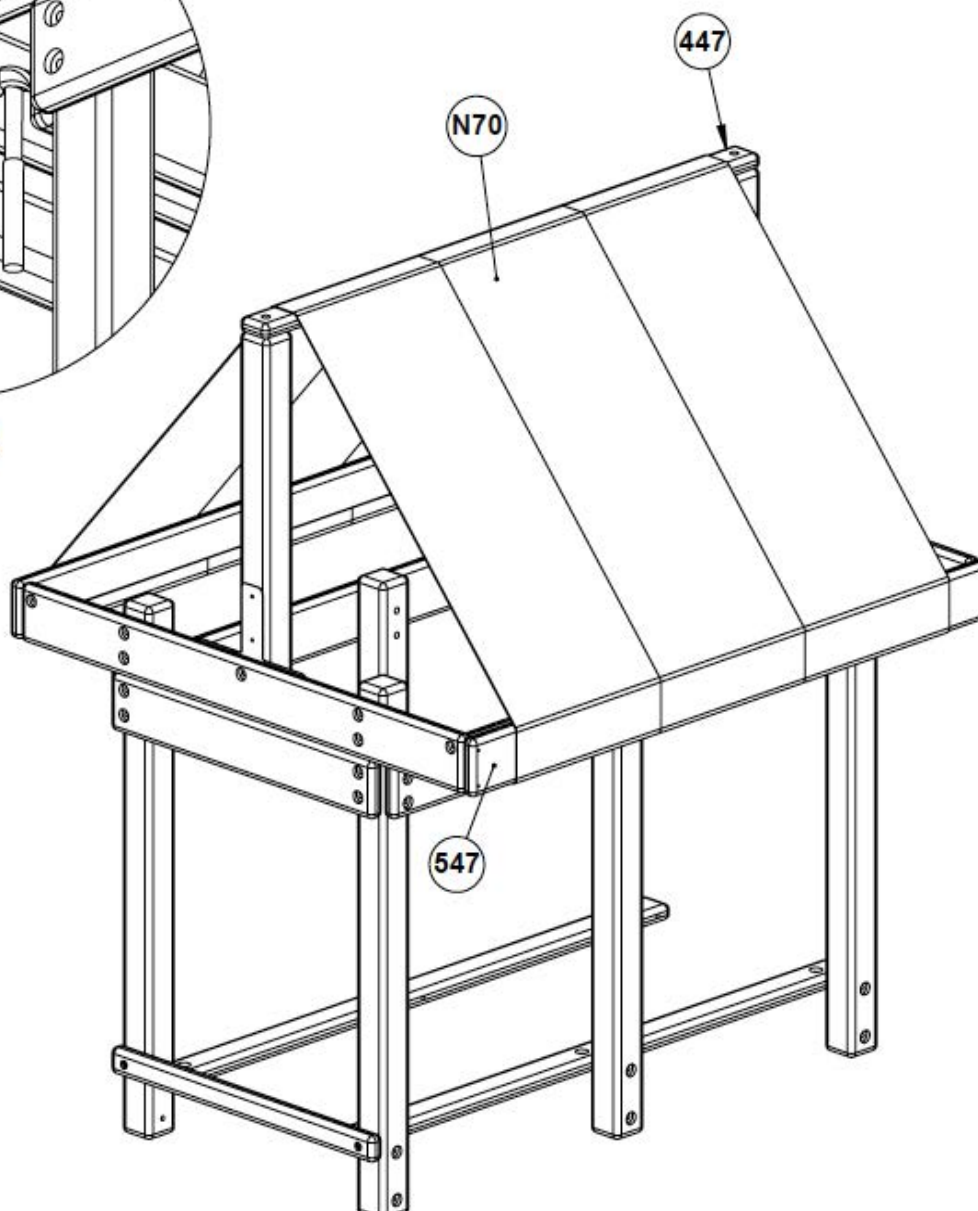

Passaggio 24

Installazione Penthouse Tetto in Legno

1. Posizionare i Supporti del Tetto (565) (come nel disegno) e fissare alle Fascie per Penthouse (546) usando la bulloneria (H3) (H116). Fissare i Supporti del Tetto (565) ai Pali Centrali usando la bulloneria (H1) (H100). Il lato superiore dei Supporti del Tetto (565) deve essere a filo con i lati superiori dei Pali Centrali.
2. Sul ogni angolo della Penthouse, posizionare i Supporti per l'Asse per Telo della Penthouse (N218) a filo con i lati superiori dell' Asse per Telo (547) e fissare usando la bulloneria (H164).

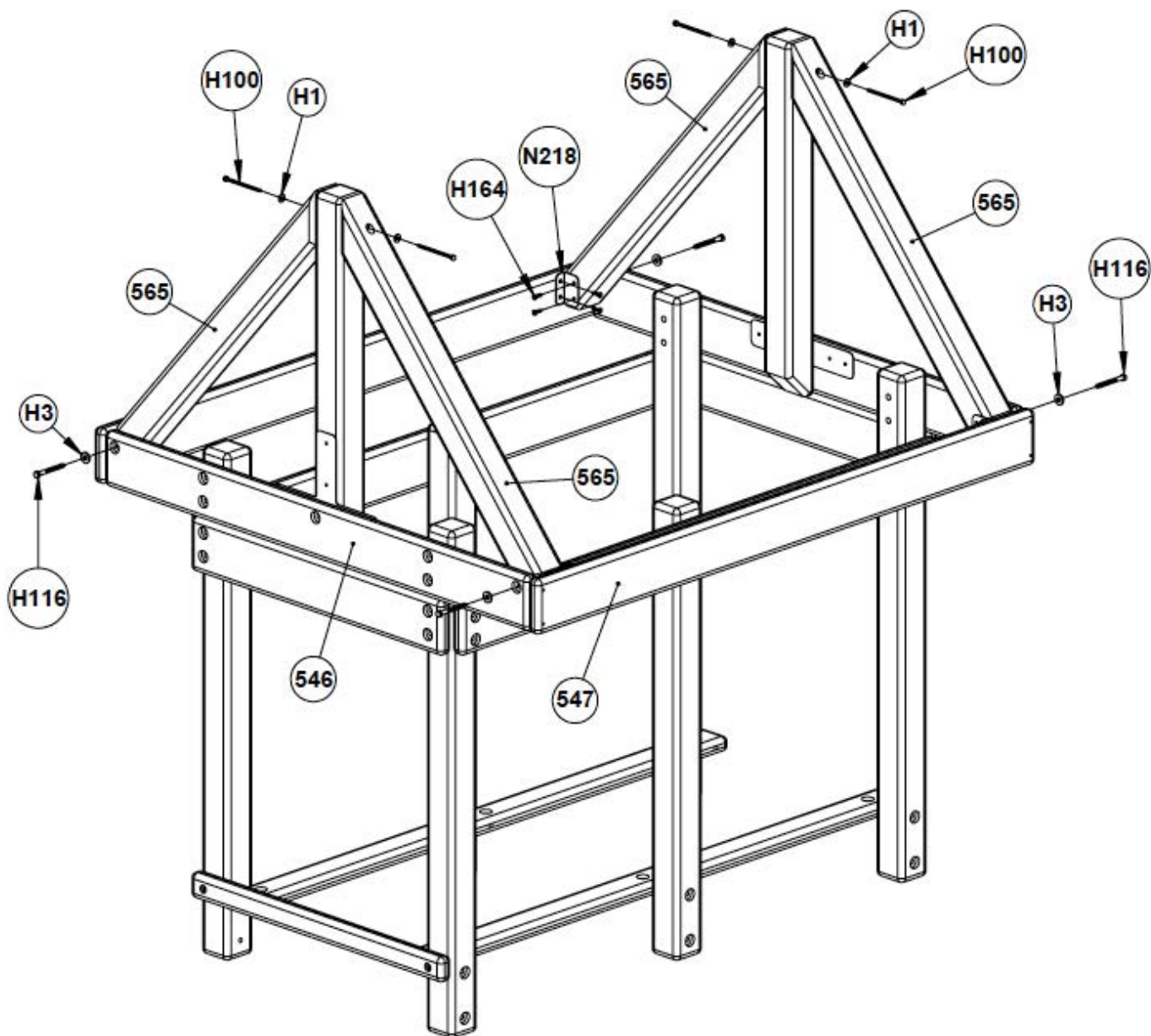

Passaggio 25 Installazione Penthouse Tetto in Legno

1. Posizionare i Pannelli del Tetto (A53) sopra i Supporti del Tetto (uno su ogni lato), così i primi Pannelli del Tetto formano una punta centrale sopra il Palo Centrale. Fissare i Pannelli del Tetto (A53) ai Supporti usando la bulloneria (H1) (H100).
2. Posizione l'Asse della Modanatura (563) sui Supporti del Tetto (565) così i lati dell'Asse della Modanatura (563) sono a filo con i Pannelli del Tetto (A53). I fori d'invito devono essere rivolti verso l'interno del gioco. Fissare l'Asse della Modanatura (563) usando la bulloneria (H1) (H97).
3. Posizionare la Fascia Cima (564) contro i Supporti del Tetto (565) e fissare usando la bulloneria (H1) (H97).
4. Fissare Tetto Cap (939) ad uno Pannello per Tetto (A53) e l'Asse della Modanatura (563) usando la bulloneria (H155).

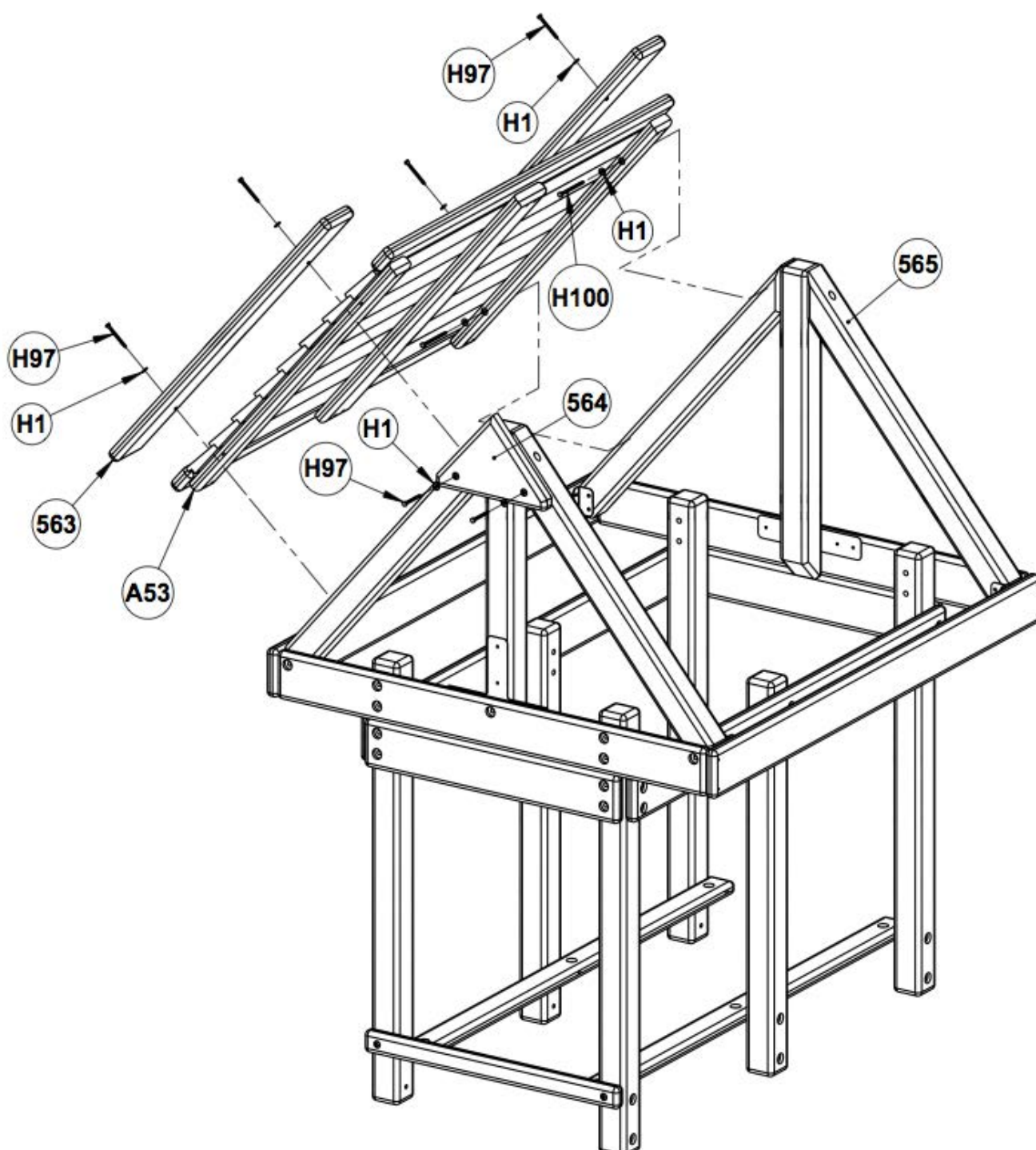

Passaggio 26 Installazione dell'Asse di Chiusura per Penthouse

1. Su entrambi le versioni (Tetto in Telo e Tetto in Legno), posizionare l'Asse della Chiusura per Penthouse (928) contro la Fascia a 4 Fori (545) e fissare ai Pali Angolari (549) usando la bulloneria (H1) (H97).
2. **SOLO** con la versione **Tetto in Legno**, posizionare l'Asse della Chiusura per Penthouse (925) sopra la Fascia per Penthouse (546) e fissare usando la bulloneria (H1) (H97).
3. **SOLO** con la versione **Tetto in Telo**, posizionate l'Asse della Chiusura per Penthouse (927) a filo con il lato superiore dell'Asse per Telo (447) e fissare al Palo Centrale (468) usando la bulloneria (H1) (H97).

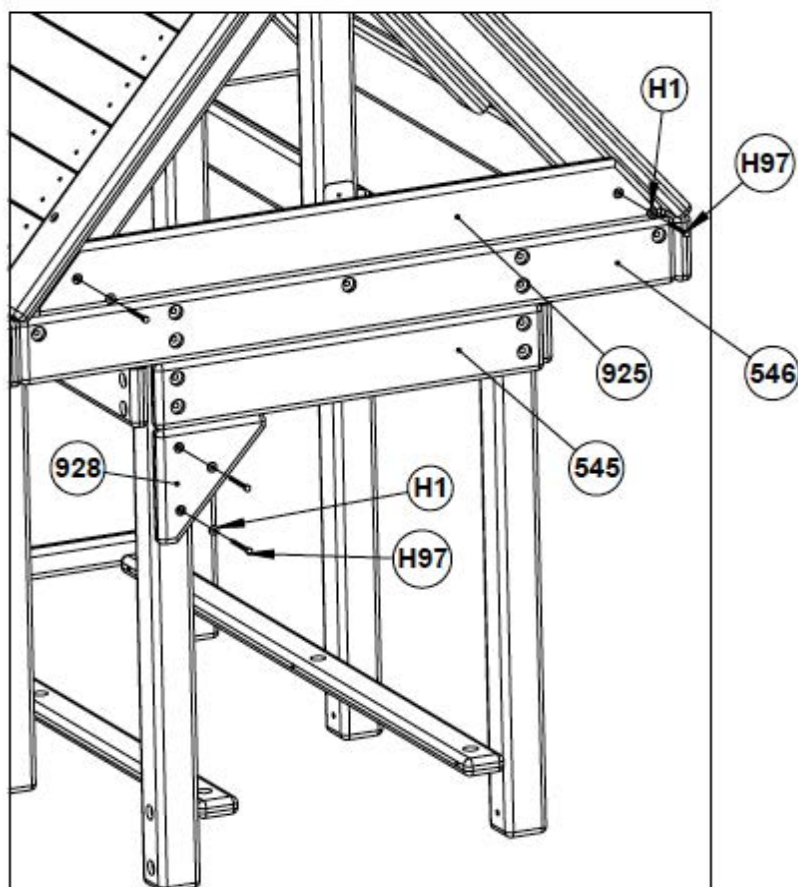
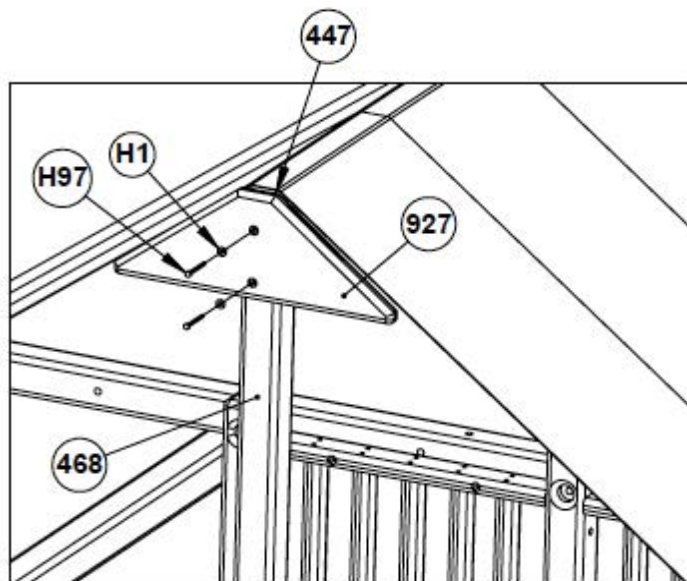

Passaggio 27 Installazione della Penthouse

***ATTENZIONE: A causa del peso eccessivo della struttura, è necessari avere almeno tre persone per completare questo passaggio e alzare la Penthouse in posizione.**

1. Posizionare il Blocco di Chiusura (556) sopra la Trave Superiore e contro il Palo Centrale (468) (come mostrato nel INSET A). Fissare il Blocco di Chiusura (556) al Palo Centrale (468) usando la bulloneria (H3) (H119).
2. Con attenzione, alzate la Penthouse sopra la Monkey Bar e scivolarla più vicino possibile al castle.
3. Usare una squadra dal falegname a piombare la struttura e poi fissare l'assemblaggio Penthouse alla Monkey Bar usando la bulloneria (H3) (H116) (H119).
4. Posizionare Blocco Anti-Intrapolamento Monkey Bar (551) sulla Monkey Bar spinto bene contro la Fascia (544). Fissare Blocco Anti-Intrapolamento Monkey Bar (551) alla Monkey Bar usando la bulloneria (H1) (H97) (come mostrato nel DETAIL A).

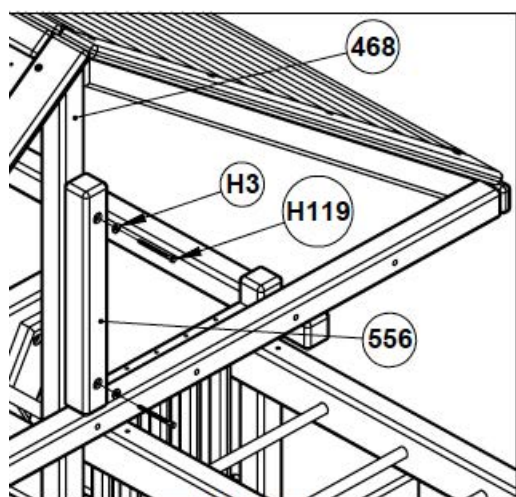

INSET A

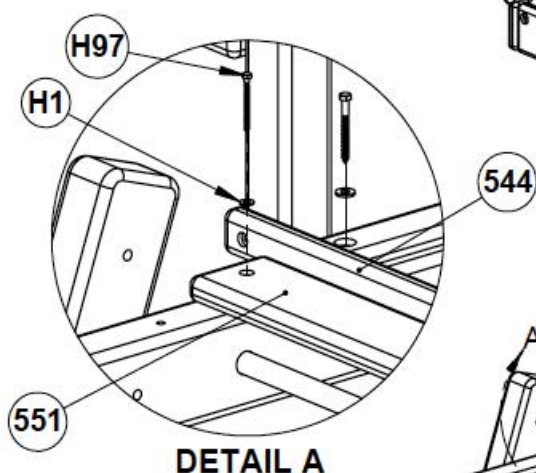

DETAIL A

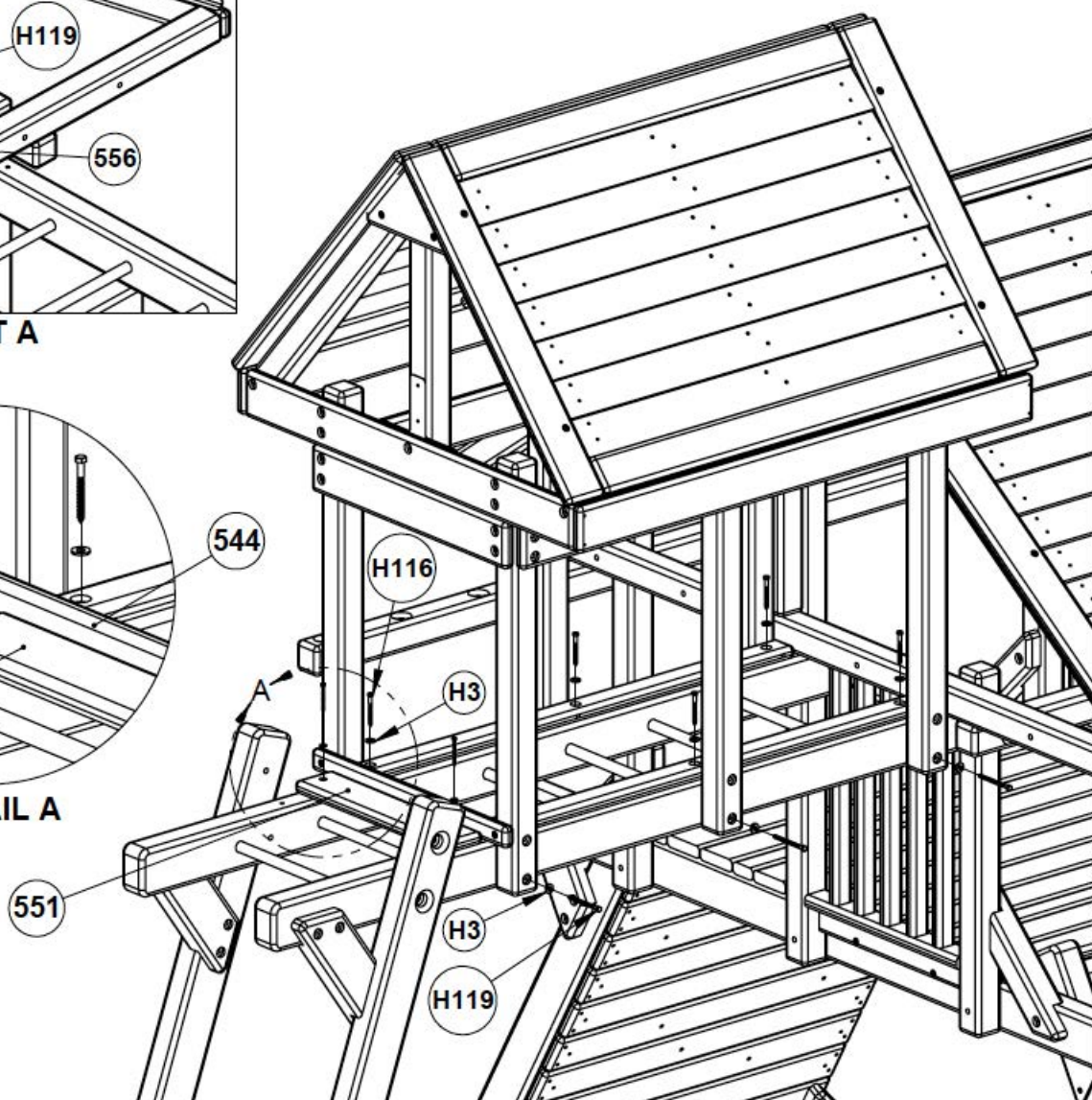

Passaggio 28

Installazione del Pavimento della Penthouse

1. Posizionare i Pannelli del Pavimento (A52) sopra le Trave Principali per Penthouse (543) e fissare usando la bulloneria (H1) (H99).
2. Posizionare l'Asse di Chiusura (541) tra i Pali Angolari e fissare usando la bulloneria (H1) (H93).
3. Fissare le Fascie a 3 Fori (542) ai Pali Angolari e fissate usando la bulloneria (H1) (H97).

***SUGGERIMENTO: QUANDO SONO INSTALLATI CORRETTAMENTE, le Fascie (542) devono essere a filo con i lati superiori delle Fascie a 2 Fori (544) e fori rivolti verso l'alto.**

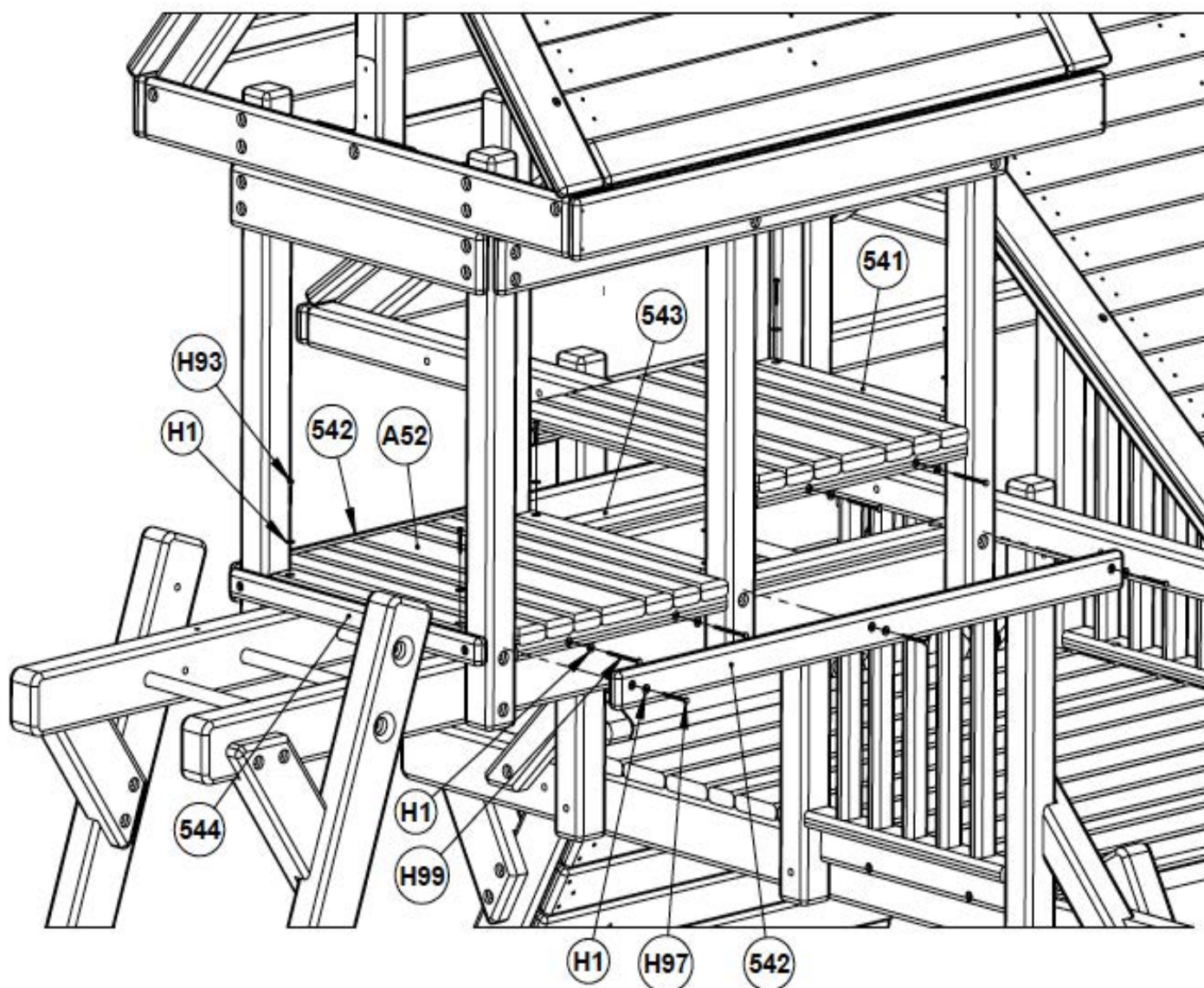

Passaggio 29

Installazione del Gradino della Penthouse

1. Posizionare il Gradino Penthouse (A55) contro il Palo Centrale e fissate usando la bulloneria (H3) (H121).

***NOTA: QUANDO SONO INSTALLATI CORRETTAMENTE, il lato superiore del Gradino Penthouse (A55) deve essere a filo con lato superiore della Monkey Bar (542).**

2. Posizionare Maniglie di Sicurezza (N5) (N72) contro i Pali Centrali (468) e contro la faccia interna dei Pali Angolari (549) e fissare usando la bulloneria (H104) e (H13).

***NOTA: QUANDO SONO INSTALLATI CORRETTAMENTE, il fondo dalle Maniglie di Sicurezza (N5) (N72) misura circa 17,1 cm dalla top della Trave Superiore (469).**

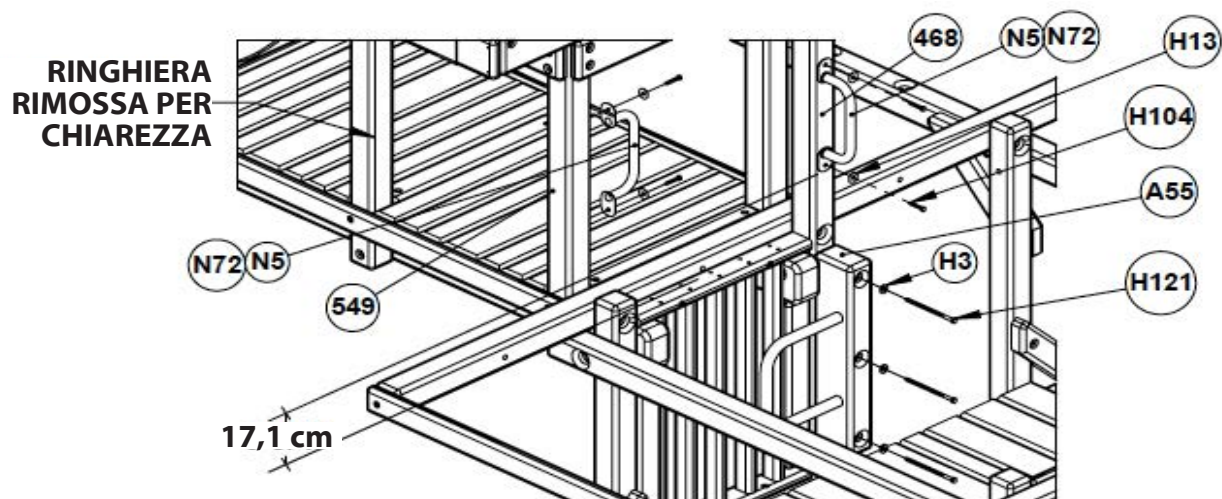

Passaggio 30

Installazione del Tunnel

1. Posizionare il Blocco di Chiusura (443), con i fori rivolti verso il basso, contro la Trave Principale e a filo con il lato superiore del Pavimento e fissate usando la bulloneria (H3) (H119).
2. Posizionare il Tunnel (N308) nella apertura, posando sul Pavimento. La fine del Tunnel deve essere a filo con lato interno dei Pali Angolari e Pali Centrali. Fissare il Tunnel (N308) al Palo Centrale (468) e al Palo Angolare (467) usando la bulloneria (H104) (H13).
3. Fissate Blocco di Chiusura per il Tunnel (584) alla Trave Superiore sopra il Tunnel usando la bulloneria (H3) (H116). La parte superiore del Blocco di Chiusura per il Tunnel (584) deve essere a filo con il lato superiore della Trave Superiore.

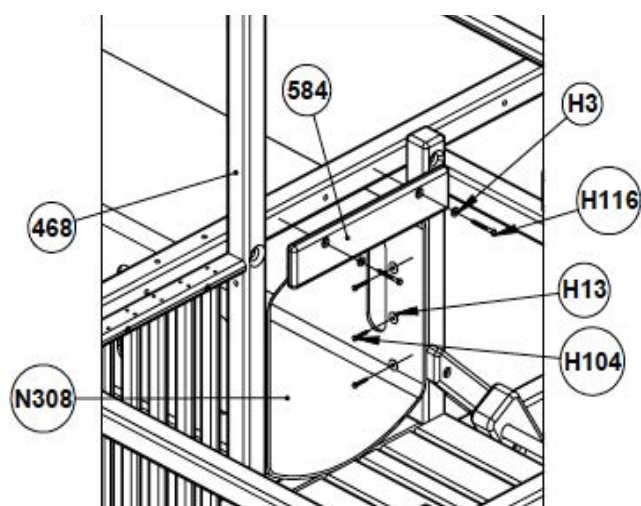
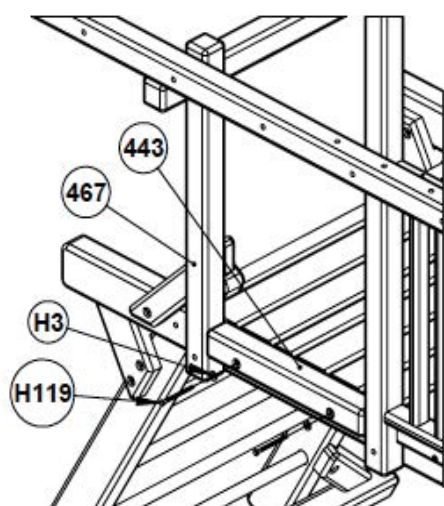

Passaggio 31 Installazione del Ponte in Legno

1. Rimuovere Ringhiere e Supporti Angolari (come mostrato nel disegno).
2. Rimuovere precedentemente installati Palo Angolare e sostituire con il Palo del Ponte (582) usando la bulloneria precedentemente installati.
3. Misurare su sul Palo del Ponte (582) e Palo Centrale (come mostrato nel disegno) e trapanare usando una punta da trapano da 14 mm.

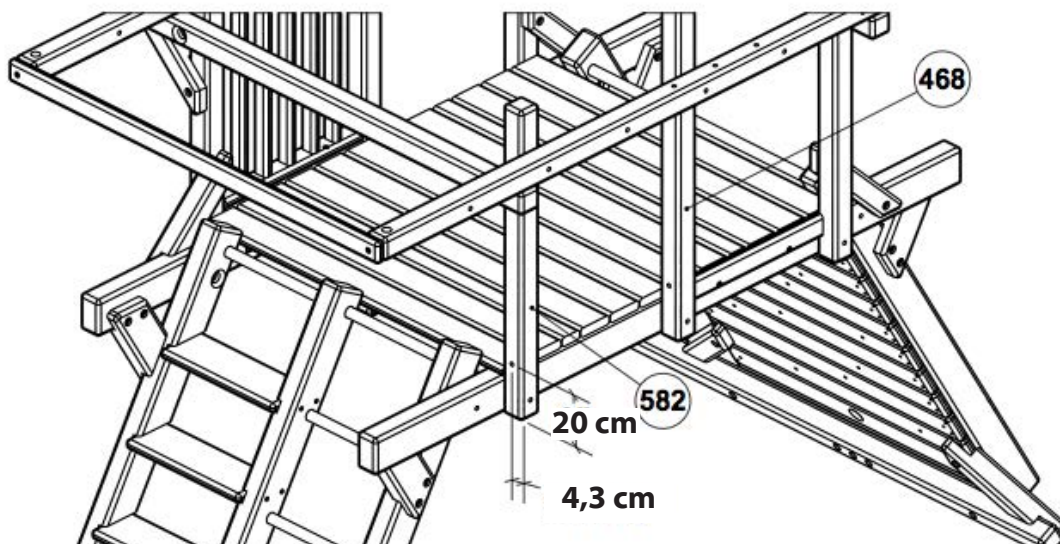

Passaggio 32 Installazione del Ponte in Legno

1. Misurare su sulla Trave Principale del Castle (come mostrato nel disegno) e trapanare due fori usando una punta da trapano da 14 mm.
2. Fissare i Supporti a 90° (N46) alla Trave Principale del Castle usando la bulloneria (H4) (H12) (H18) (H29) (H68) e (H5).

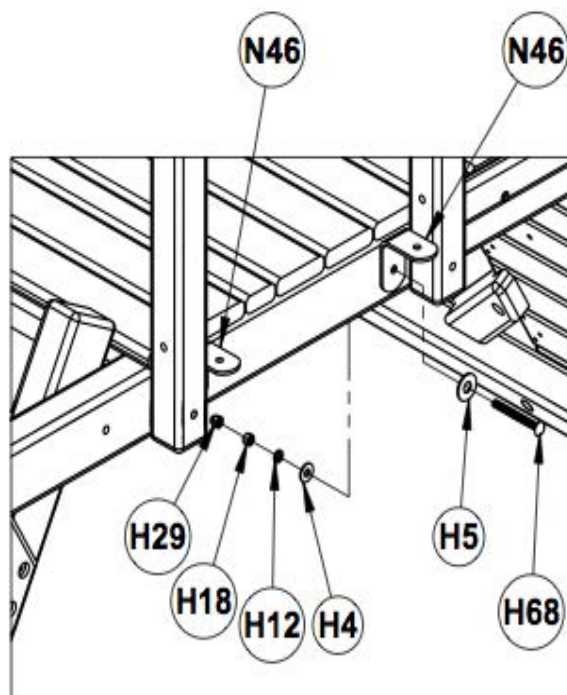
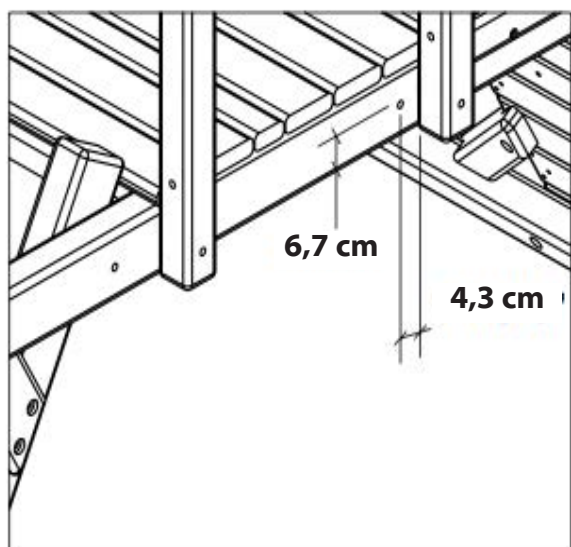

Passaggio 33 Installazione del Ponte in Legno

1. Posizionare le Trave Principali per Ponte (581) (582) come mostrato nel disegno e fissare ai Pali Angolari usando la bulloneria (H4) (H12) (H18) (H29) (H71) e (H5).
2. Fissare i Supporti a 90° (N46) alle Trave Principali per Ponte (581) (582) usando la bulloneria (H3) (H116).

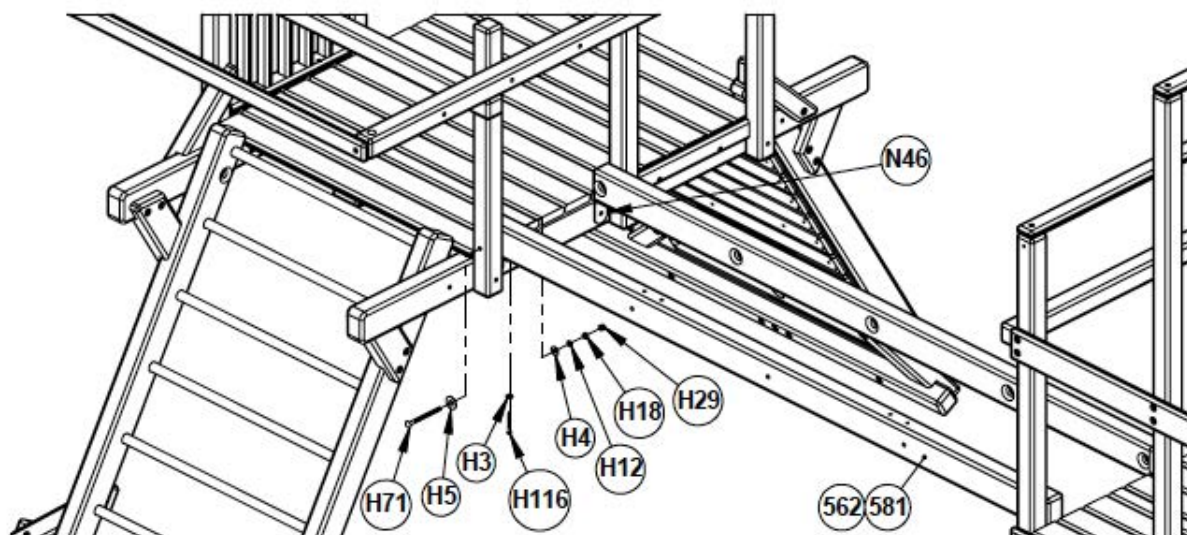

Passaggio 34 Installazione del Ponte in Legno

1. Fissare e piombare Pali Angolari per Ponte (580) alle Trave Principali per Ponte (581) (582) usando la bulloneria (H4) (H12) (H18) (H29) (H71) e (H5).

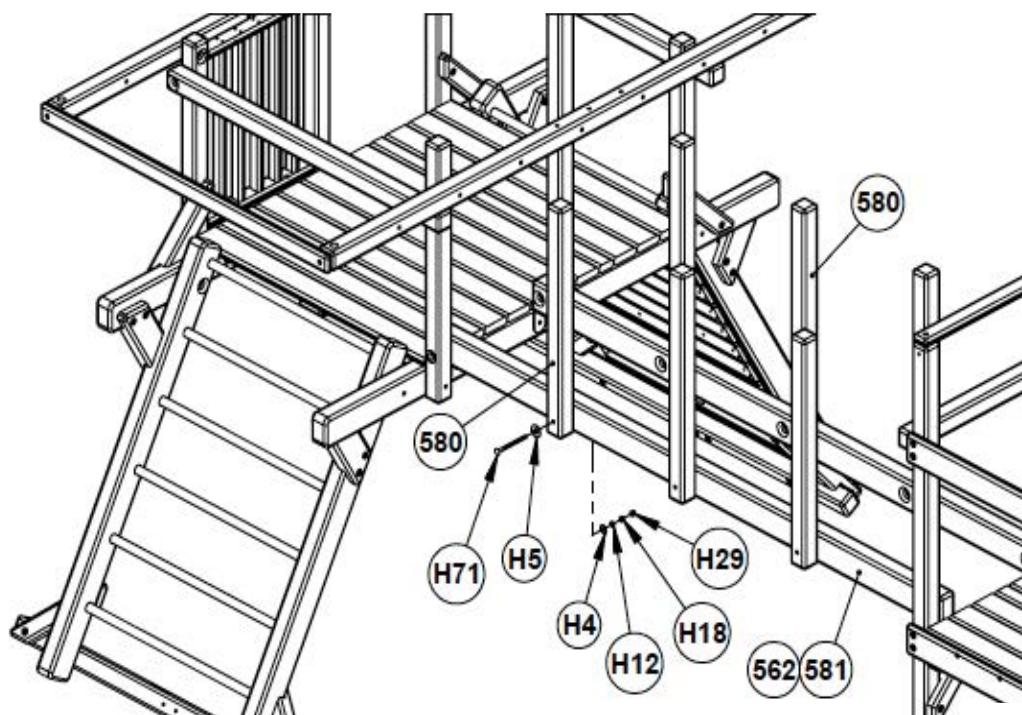

Passaggio 35 Installazione del Ponte in Legno

1. Posizionare i Pannelli del Pavimento (A52) (come mostrato nel disegno) e fissate alle Trave Principali per il Ponte usando la bulloneria (H1) (H99).
2. Posizionare Asse di Chiusura (541) sopra le Trave Principali tra i Pali Angolari per Ponte (580) e i Pannelli del Pavimento (A52) e fissate usando la bulloneria (H1) (H97).
3. Fissare il Blocco Anti-Intrapolamento Monkey Bar (551) sui lati delle Trave Principali per Ponte e usando la bulloneria (H1) (H97).

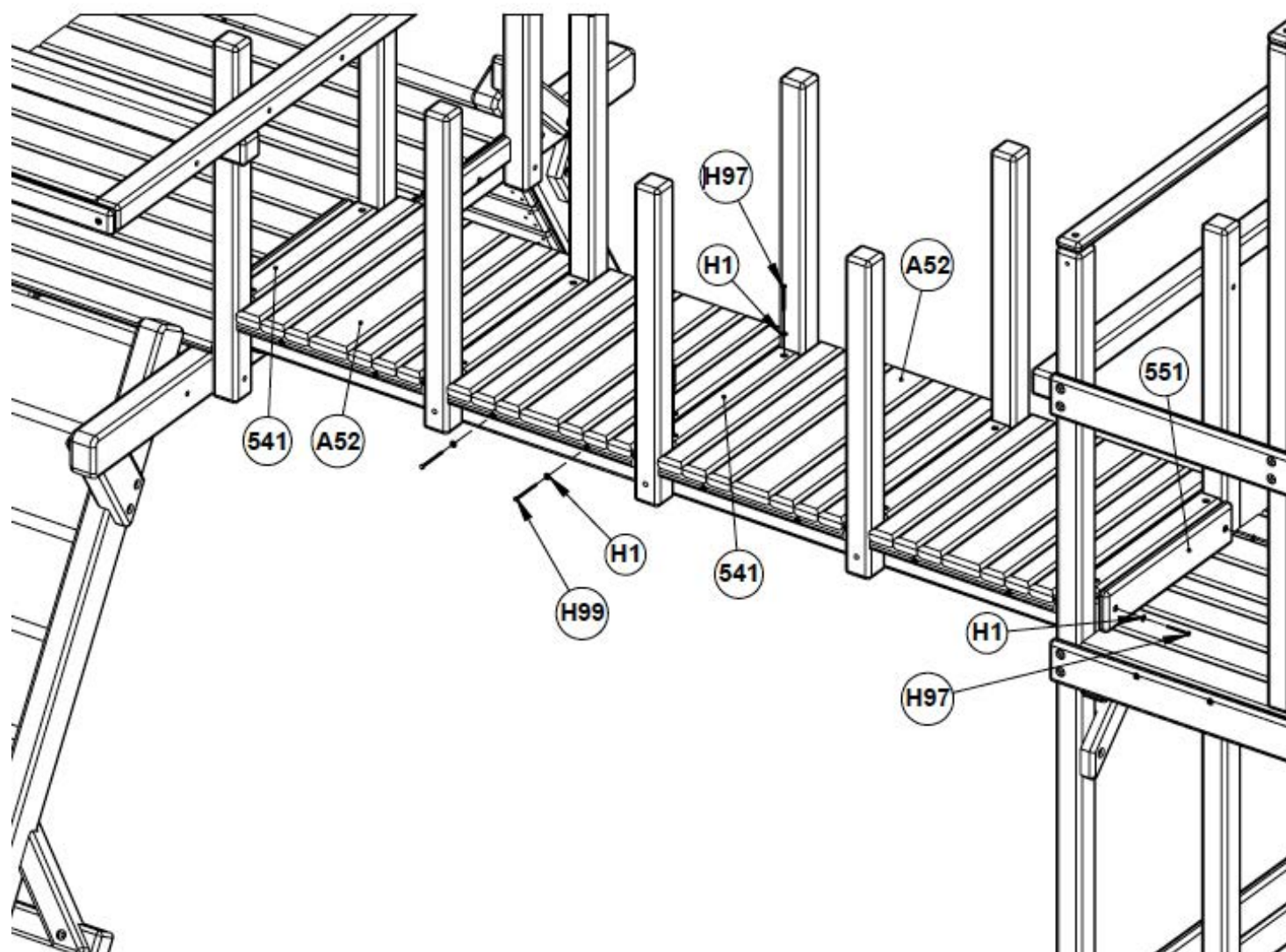

Passaggio 36 Installazione del Ponte in Legno

***NOTA: Se si installa il Ponte 1,5 m, usare la Fascia a 3 Fori (832) invece della Fascia a 5 Fori (579).**

1. Usare un livello a piombare i Pali Angolari per Ponte e posizionare le Fascie a 5 Fori (579) (832) sulla parte superiore della Trave Superiore e fissare ai Pali Angolari usando la bulloneria (H3) (H116).
2. Posizionare le Fascie a 5 Fori (579) (832) a filo col Pavimento e fissate usando la bulloneria (H3) (H116). **NON** installare l'inferiore Fascia a 3 Fori (832) sul interno del gioco se un Tunnel da 1,5 m sarà installato nella apertura di fianco il Ponte da 1,5 m.

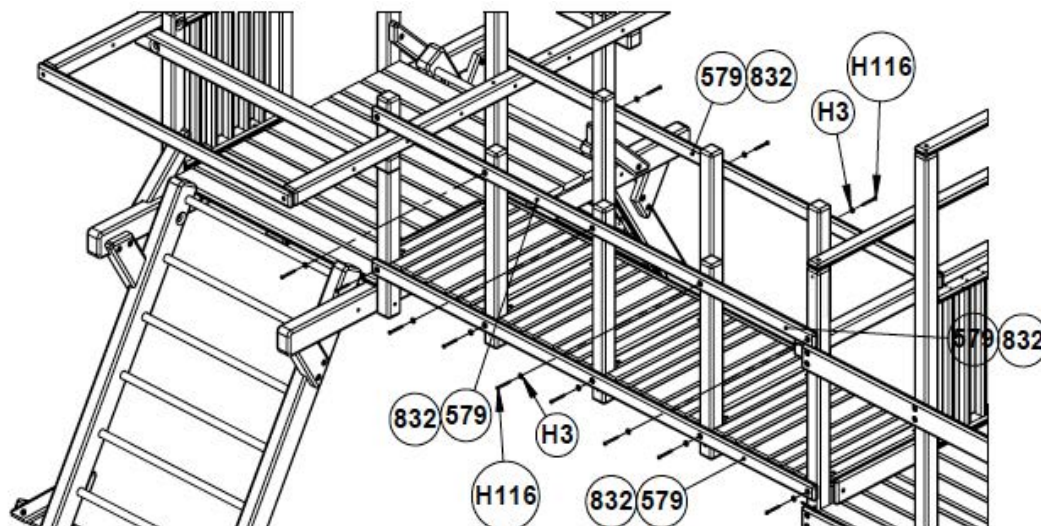

Passaggio 37 : Installazione del Ponte in Legno

1. Re-fissare le Ringhiere sul gioco (nelle posizioni indicati) usando la bulloneria precedentemente installate.
2. Posizionare i Blocchi di Chiusura (538) circa 6,4 cm sopra i Pavimento (A52) nelle aperture più vicino i giochi a fissare ai Angolari usando la bulloneria (H3) (H119).
3. Posizionare le Ringhiere (A2) (A93) sui Pannelli del Ponte (A52) (nelle posizioni indicati) e fissare usando la bulloneria (H1) (H97) (H99).

**RINGHIERA
RIMOSSA PER
CHIAREZZA**

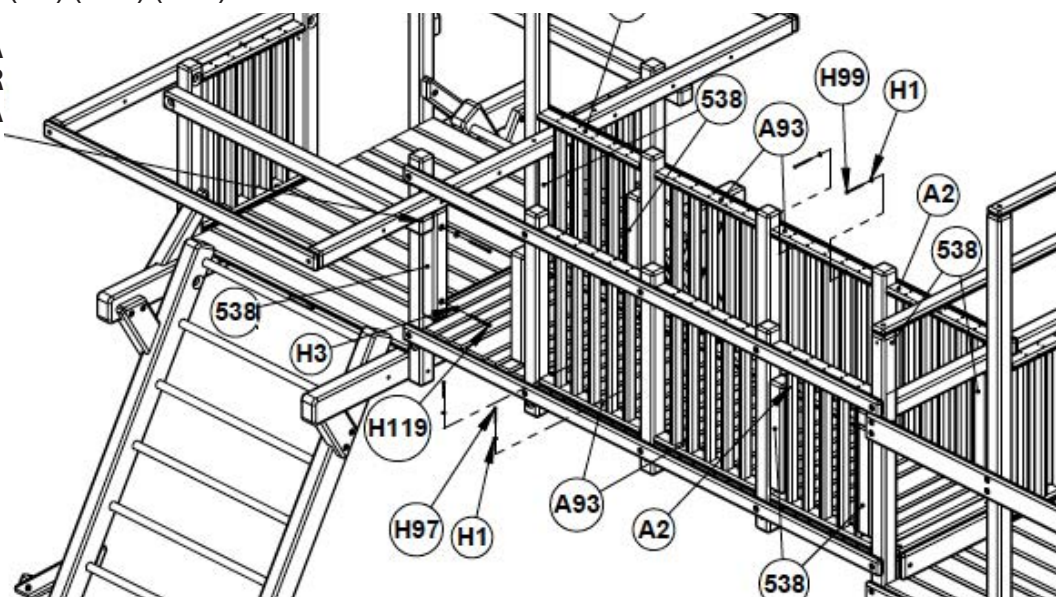

Passaggio 38

Installazione Maniglie della Monkey Bar

1. Misurare in giù circa 89 cm dalla parte superiore del Supporto Monkey Bar (A49) e fissare le Maniglie (N213) usando la bulloneria (H13) (H104).

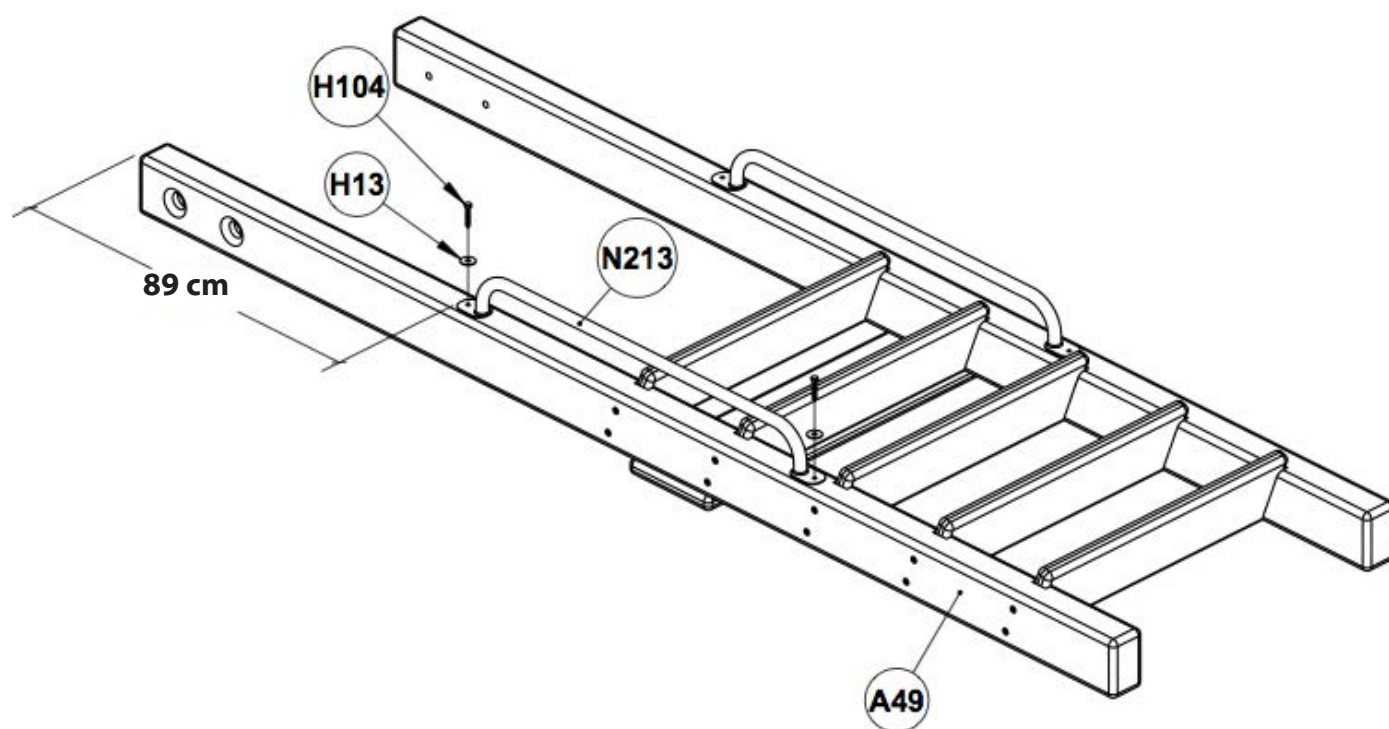

Passaggio 39

Installazione Maniglie Grab-N-Go

1. Fissare Maniglie Grab-N-Go (N236) ai Pali Angolari (467) usando la bulloneria (H13) (H104). La Maniglie Grab-N-Go (N236) deve essere circa 12,7 cm in giù dalla parte superiore del Palo Angolare (467).

***NOTA: La bulloneria per Maniglie Grab-N-Go non deve toccare la bulloneria precedentemente installate.**

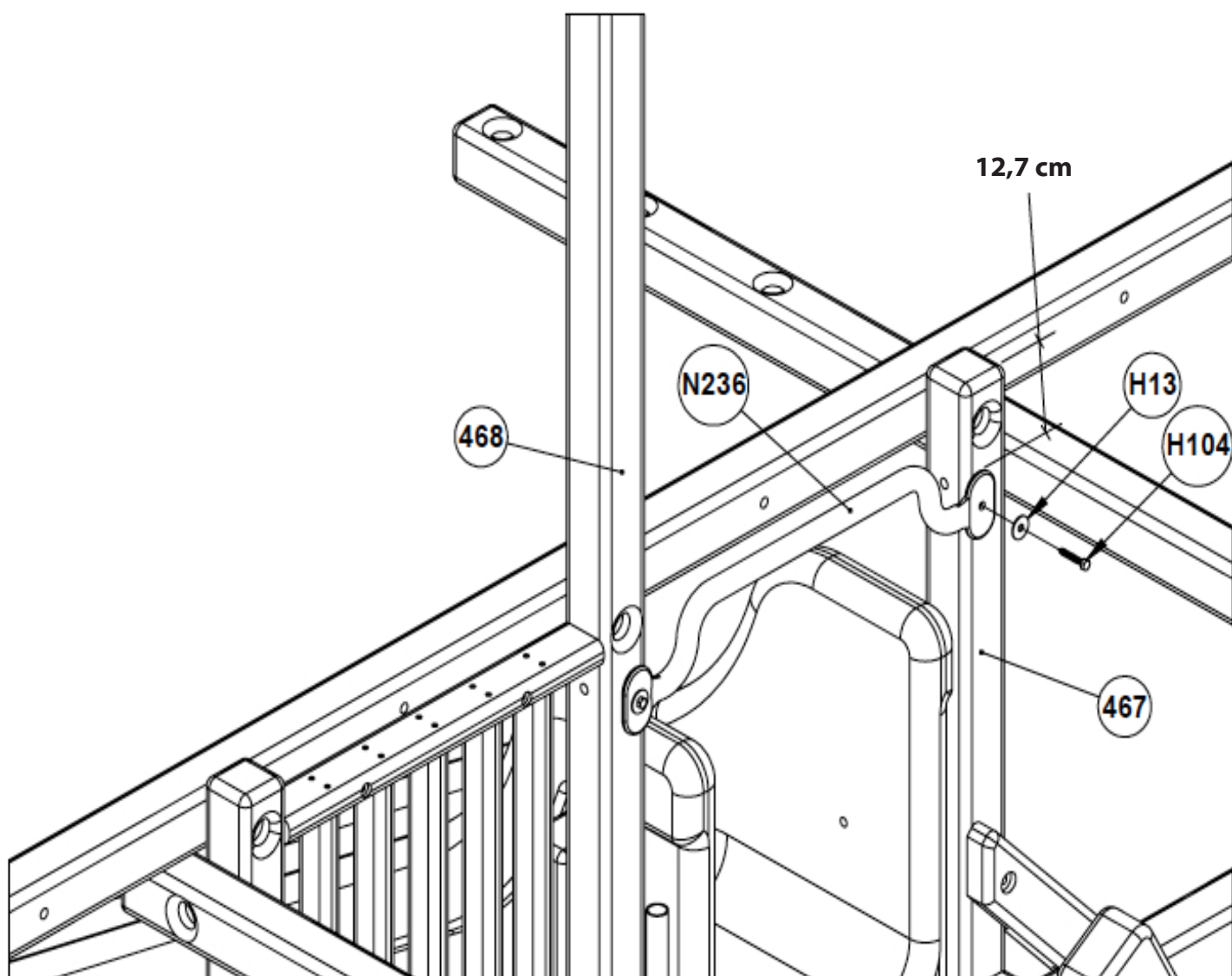

Passaggio 40 Installazione Castle Filler

1. Sul lato posteriore del Pavimento, misurare 39,5 cm dal Palo Angolare (467) e dentro 4,3 dal bordo dell'Assi del Pavimento e trapanare 11 mm attraverso i fori su ogni angolo (come mostrato nel DETAIL A).
2. Posizione Castle Filler (930), dovrebbe essere circa 35,7 cm tra i Castle Filler (930) e i Pali Angolari (467) e fissare al Palo Anteriore (479) e Palo Superiore per Corde (472) usando la bulloneria (H3) (H119).
3. Dal sotto il Pavimento, fissare i Castle Filler (930) al Pavimento, attraverso i fori precedentemente forati nel n. 1 usando la bulloneria (H3) (H116) (come mostrato nel INSET A).

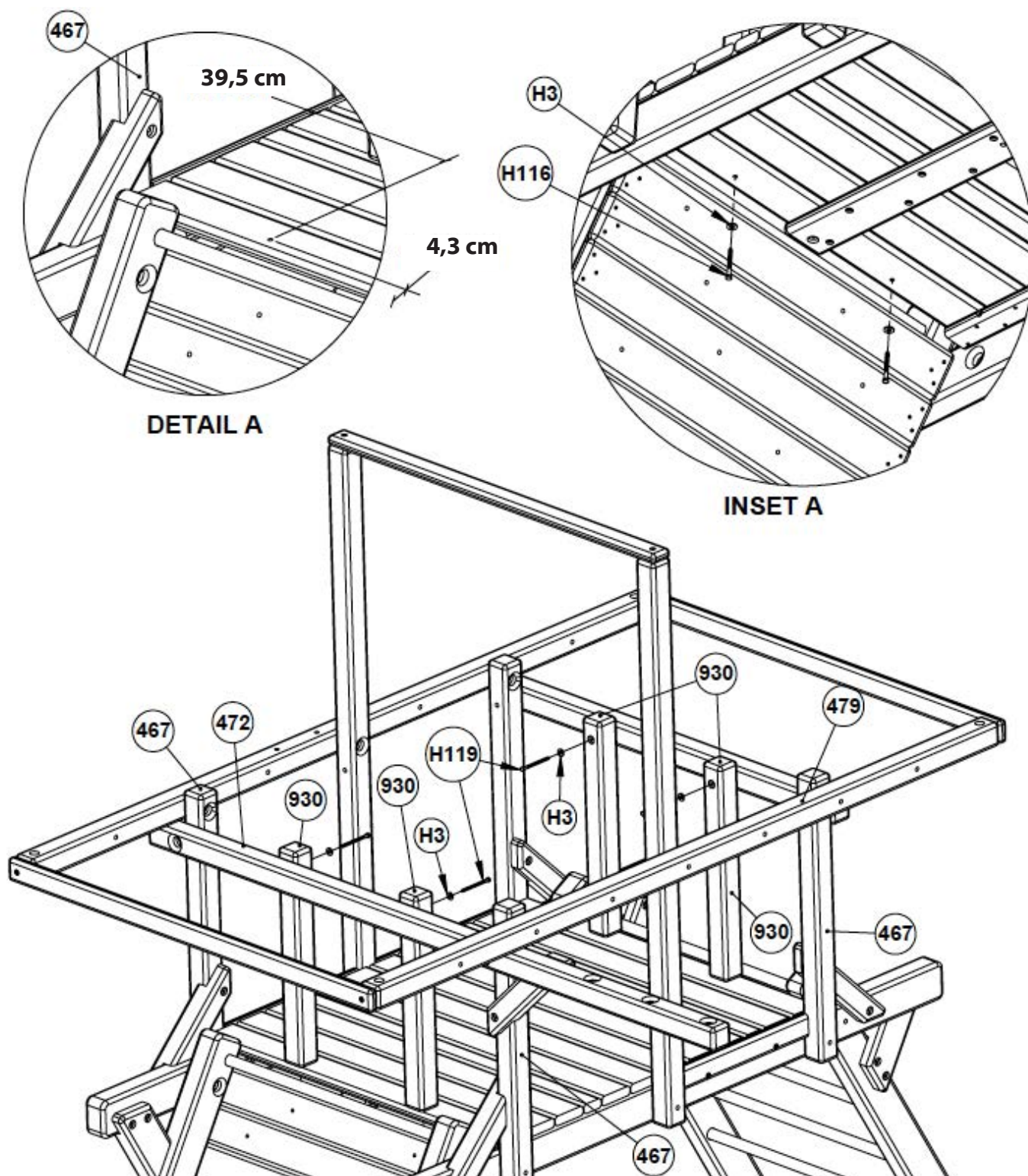

Passaggio 41 Assemblaggio del Timone

1. Posizionare il Clicker del Timone (N86) nella posizione desiderata e fissare usando la bulloneria (H157).
2. Centrare il Timone (N86) e Coperchio (N86) sopra il Clicker del Timone e fissare tutti i tre a un Palo Angolare o il lato del Palo Altalena usando la bulloneria (H120).

***NOTA: Non stringete eccessivamente la bulloneria (H108). Timone (N20) e Base del Telescopio (N19) devono poter ruotare liberamente.**

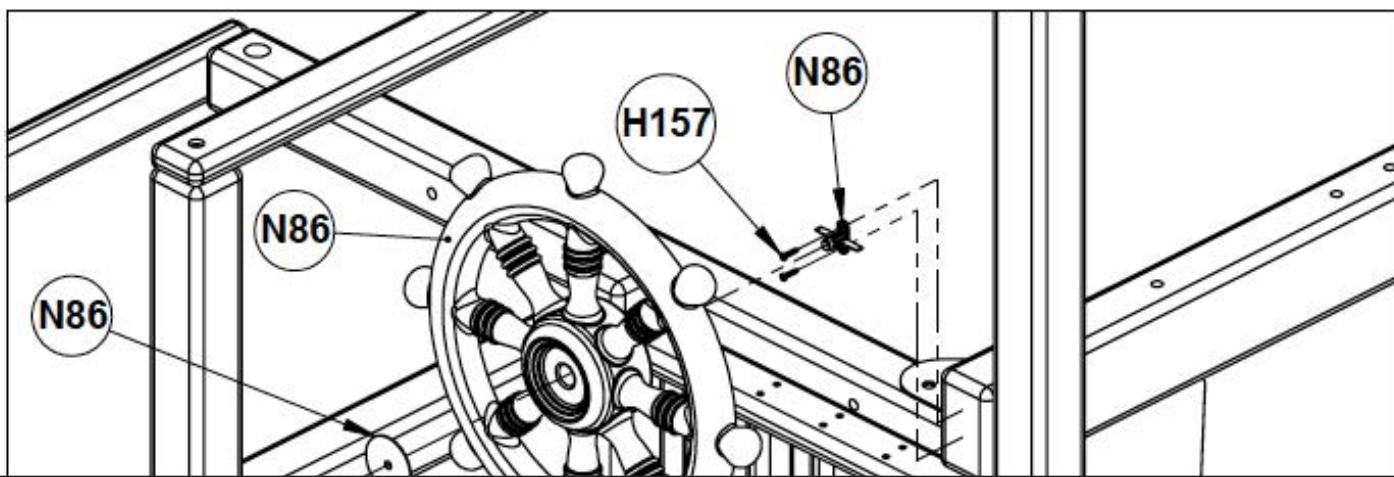

Passaggio 42 Installazione della Placca Rainbow

***NOTA: La Placca Rainbow (N83) deve essere installata come mostrato solo se non si installa il Palo Altalena. Altrimenti va centrata sul Palo Altalena.**

1. Posizionare Placca Rainbow (N83) circa nella posizione indicata e fissare con la bulloneria (H157).

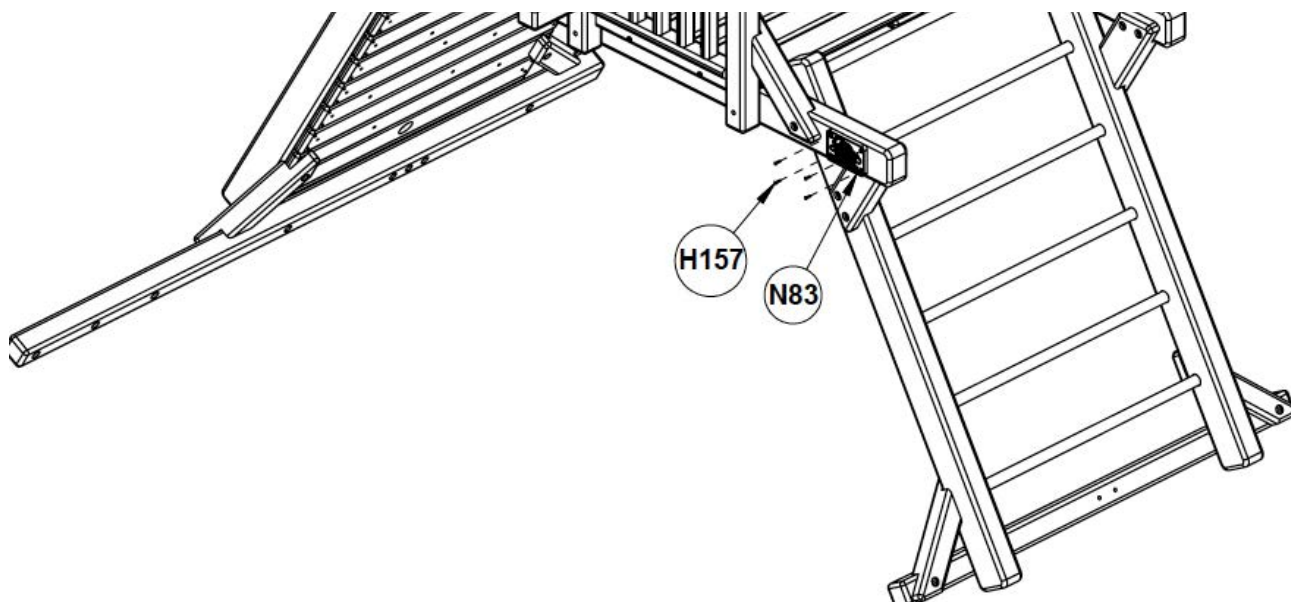

Passaggio 43 Installazione del Binocolo

1. Posizionare base del Binocolo sul Trave Superiore e fissare usando la bulloneria (H8) (H115).

***NOTA: Non stringete eccessivamente la bulloneria. La base del Binocolo deve poter ruotare liberamente.**

2. Posizionare i Binocoli (N84) nella sua base e fissare usando la bulloneria (H1) (H22) (H185 (come mostrato nel DETAIL A).

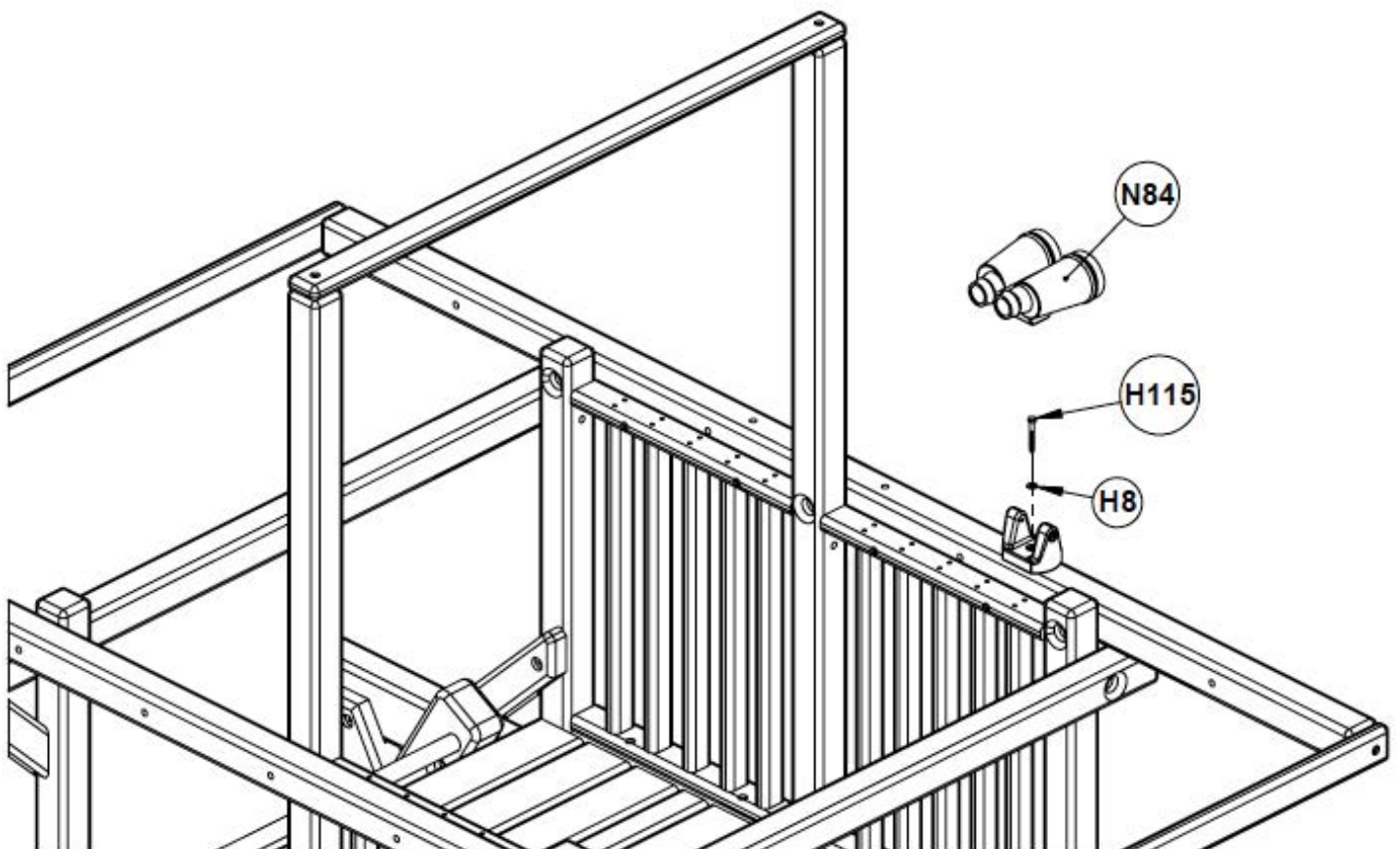
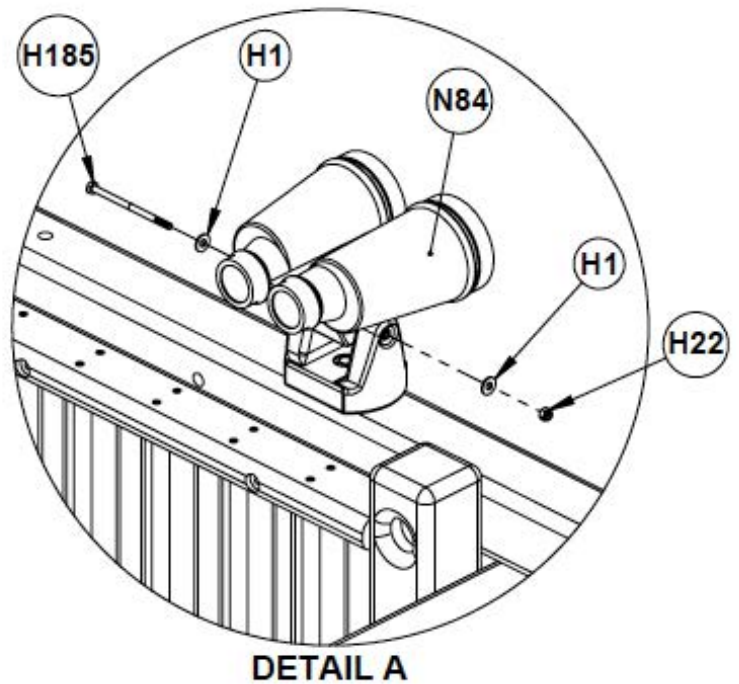

Passaggio 44 Installazione delle Maniglie Sicurezza

1. Inserire le Maniglie di Sicurezza (N5) (N72) all'esterno dei Pali Angolari (930) circa 15,2 cm in giù dal fondo dalla Trave Superiore usando la bulloneria (H13) (H104).
2. Ripetere n. 1 sul lato della Parete Rocciosa, fissando le Maniglie di Sicurezza (N5) (N72) ai Pali Angolari (930).

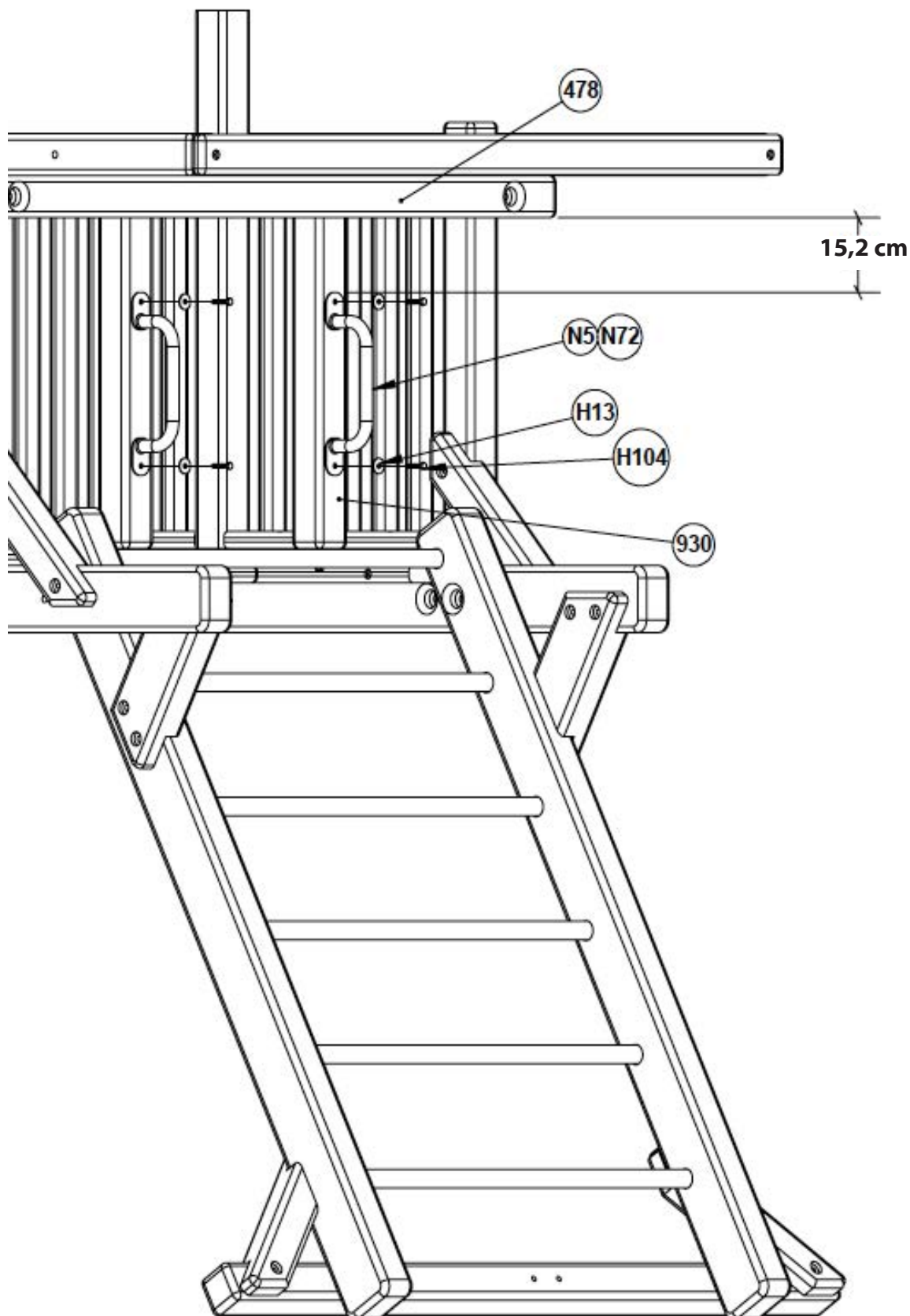

GARANZIE ESCLUSIVA COMMERCIALE DIECI, CINQUE & UN ANNO

Si prega di controllare l'attività dei vostri bambini e mantenere la struttura periodicamente come specificato in questo manuale.

Se installato correttamente e utilizzato per uso residenziale, RAINBOW PLAY SYSTEMS, INC. garantisce all'acquirente, sotto riserva delle limitazioni sotto indicate, che:

• Tutti i **COMPONENTI DI LEGNO** contro il cedimento strutturale a causa di marciume del legno o infestazioni di insetti per il periodo di **DIECI ANNI**. Scortecciature, scheggiamenti e lievi crepe causate dalle condizioni climatiche, crepe superficiali, nodi e buchi sono caratteristiche naturali di tutte le strutture in legno. Tali imperfezioni che non comportano cedimenti strutturali o altri imperfezioni a causa di un uso quotidiano non sono coperte da questa garanzia.

• Tutti le **PARTE DI NON LEGNO** (incluse, ma non soltanto, lo scivolo Rainbow roto wave, tunnel, crow's nest, panel mount, ganci, placca girevole per pneumatico, la montatura per pannelli, per un periodo di **CINQUE ANNO** dalla data di acquisto e soggetto ai limitazioni scritto qui sotto, saranno libere da difetti di materiale e di fabbricazione. Ai fini di qualsiasi garanzia offerta da Rainbow Play Systems, il seguente non è considerato difetto di materiale e fabbricazione e non è quindi soggetto a garanzia per la RAINBOW PLAY SYSTEMS, INC. ciò che non influisce sulla funzionalità della componente o del sistema: (1) crepe nelle parti in plastica; (2) ruggine sulla superficie di pezzi di bulloneria, ganci o di componenti verniciati a polvere; e (3) scoloritura, degradazione, crepe/scheggiamenti, scortecciature e corrosione che non comportano cedimenti strutturali non sono coperte da questa garanzia.

• Tutti le **PARTE DI NON LEGNO** (incluse, ma non soltanto, catene, sedili, viti, le parte polvere-coperto, (i supporti, i pioli e le maniglie), pannelli a bolla, timoni, periscopi, binocoli, rocce, i sostegni verniciati a vinile (i supporti, i pioli e le maniglie) per un periodo di **UN ANNO** dalla data di acquisto e soggetto ai limitazioni scritto qui sotto, saranno libere da difetti di materiale e di fabbricazione. Ai fini di qualsiasi garanzia offerta da Rainbow Play Systems, il seguente non è considerato difetto di materiale e fabbricazione e non è quindi soggetto a garanzia per la RAINBOW PLAY SYSTEMS, INC. ciò che non influisce sulla funzionalità della componente o del sistema: (1) crepe nelle parti in plastica; (2) ruggine sulla superficie di pezzi di bulloneria, ganci o di componenti verniciati a polvere; e (3) scoloritura, degradazione, crepe/scheggiamenti, scortecciature e corrosione che non comportano cedimenti strutturali non sono coperte da questa garanzia.

Merce coperta da questa garanzia sarà riparata o rimpiazzata, a nostra scelta, e restituita al cliente, con i costi di spedizione e di trattamento pagati in anticipo dal cliente. Tutti i costi di lavorazione, le spese di viaggio e altre spese riguardanti l'installazione o il rimpiazzo di parti sotto garanzia saranno sotto la responsabilità del compratore. La copertura di garanzia descritta in questo paragrafo è l'unica ed esclusiva soluzione e dura per la durata del possesso del set di gioco e termina se l'acquirente originale vende o trasferisce in altro modo il prodotto.

È consigliabile attaccare lo scontrino originale al Manuale d'Istruzioni e conservare il documento. **NON POTRÀ ESSERE RICHIESTA LA GARANZIA IN MANCANZA DI UNA COPIA DELLO SCONTRINO ORIGINALE RICEVUTO DA UN RIVENDITORE RAINBOW AUTORIZZATO.** La RAINBOW PLAY SYSTEMS, INC. si riserva il diritto a esaminare fotografie o prove fisiche della merce considerata difettosa e di recuperare tale merce previa disposizione dei diritti di garanzia. La merce restituita per essere analizzata o aggiustata deve essere spedita con pagamento anticipato delle spese di spedizione.

OGNI USO DELLA STRUTTURA DI GIOCO IN AREE NON RESIDENZIALI ANNULLA LA GARANZIA COSÌ COME IVI DESCRITTA. Incapacità a tenere propriamente questo sistema di gioco – inclusi, senza limitazioni e soltanto a titolo di esempio, non ridipingere la struttura e non incrinare o stringere gli elementi come specificato nel manuale – possono causare la non applicazione della garanzia. Inoltre, la garanzia non è valida nei seguenti casi: (1) attrezzatura soggetta ad abuso, negligenza, installazione impropria, vandalismo, incidenti da Dio, incidenti accidentali, cambiamenti non autorizzate e aggiunta di attrezzatura diversa da quella da noi fornita; o (2) attrezzatura soggetta a uso improprio, servizio o riparazioni fatte dal cliente o da terzi o (3) attrezzatura soggetta ad un eccesso d'acqua.

NELLA MISURA IN CUI CIÒ SIA PREVISTO DALLA LEGGE, QUESTA GARANZIA E I RICORSI QUI STABILITI SONO ESCLUSIVI E SOSTITUISCONO ESPRESSAMENTE TUTTE LE ALTRE GARANZIE, ESPLICITE O IMPLICITE, COMPRESSE LE GARANZIE DI COMMERCIALITÀ O IDONEITÀ PER UNO SCOPO PARTICOLARE. SE RAINBOW PLAY SYSTEMS, INC. NON PUÒ RIFIUTARE NÉ ESCLUDERE LE GARANZIE IMPLICITE DALLA LEGGE IN VIGORE, INOLTRE PER QUANTO POSSIBILE OGNI RECLAMO SOTTO TALI GARANZIE IMPLICITE DECADRÀ ALLO SCADERE DEL PERIODO DI GARANZIA. ALCUNI STATI NON CONSENTONO LIMITAZIONI ALLA DURATA DI UNA GARANZIA IMPLICITA, QUINDI LA LIMITAZIONE DI CUI SOPRA PUÒ NON ESSERE APPLICABILE IN TAL CASO. RAINBOW PLAY SYSTEMS, INC. NON SI ASSUME, E NON AUTORIZZA TERZI AD ASSUMERE AL SUO POSTO, NESSUN'ALTRA RESPONSABILITÀ LEGATA ALLA VENDITA DEI NOSTRI PRODOTTI.

SECONDO QUANTO PREVISTO DALLA LEGGE, RAINBOW PLAY SYSTEMS, INC. NON SI ASSUME ALCUNA RESPONSABILITÀ PER DANNI FORTUITI O INDIRETTI CHE POSSONO ESSERE CAUSATI DALL'ACQUISTO O L'UTILIZZO DELLA NOSTRA ATTREZZATURA. ALCUNI STATI NON PERMETTONO L'ESCLUSIONE O LA LIMITAZIONE DI DANNI FORTUITI O INDIRETTI, QUINDI LA LIMITAZIONE DI CUI SOPRA PUÒ NON ESSERE APPLICABILE IN QUESTO CASO.

SE UNA CLAUSOLA DI QUESTA GARANZIA LIMITATA È NON VALIDA, VUOTA O PRIVA DI TUTELA GIUDIZIARIE IN QUALCHE CASO O ASPETTO, LA CLAUSOLA PRIVA DI TUTELA GIUDIZIARIE SARÀ RECISA E CORRETTA PER COMPIERE L'INTENTO DI QUESTA GARANZIA LIMITATA AL MASSIMO GRADO POSSIBILE, E LE CLAUSOLE RESTANTI CONTINUERANNO A VALERE IN PIENA VALIDITÀ ED EFFICACIA E SARANNO ESEGUITE NEI LIMITI CONSENTITI DALLA LEGGE. QUESTA GARANZIA VI DÀ DIRITTI LEGALI PRECISI AI QUALI POSSONO ESSERE AGGIUNTI ALTRI DIRITTI CHE VARIANO DA STATO A STATO.

Rainbow riserva il diritto di cambiare le specificazione del prodotto o fare sostituzione di componenti simile.

REGISTRARE IL VOSTRO PRODOTTO RAINBOW ONLINE <http://register.rainbowplay.com> ENTRO 30 GIORNI DALL'INSTALLAZIONE DELLA VOSTRA STRUTTURA DI GIOCO. QUESTA SCHEDA DI GARANZIA PUÒ ESSERE USATA SOLO PER L'USO DI DOCUMENTAZIONE INTERNA E PER VERIFICARE LA PROPRIETÀ ORIGINALE DELLA NOSTRA ATTREZZATURA.

UNA NOTA IMPORTANTE SUL LEGNO E LA GARANZIA. Tutte le PARTI NON DI LEGNO avranno delle imperfezioni. Ci ricordiamo che le crepe e nodi sono caratteristiche naturale e non influisce sulla funzionalità della componente o del sistema. Le imperfezioni che non influisce sulla funzionalità della componente o del sistema non sono coperte sotto questa garanzia.



Rainbow Italia Srl

www.rainbowplay.it

info@rainbowplay.it

0415208686