



# Euro Sunshine Clubhouse

Contiene le istruzioni per l'assemblaggio, l'uso e la manutenzione

5-70-0439

(Rev 3-2/7/18)

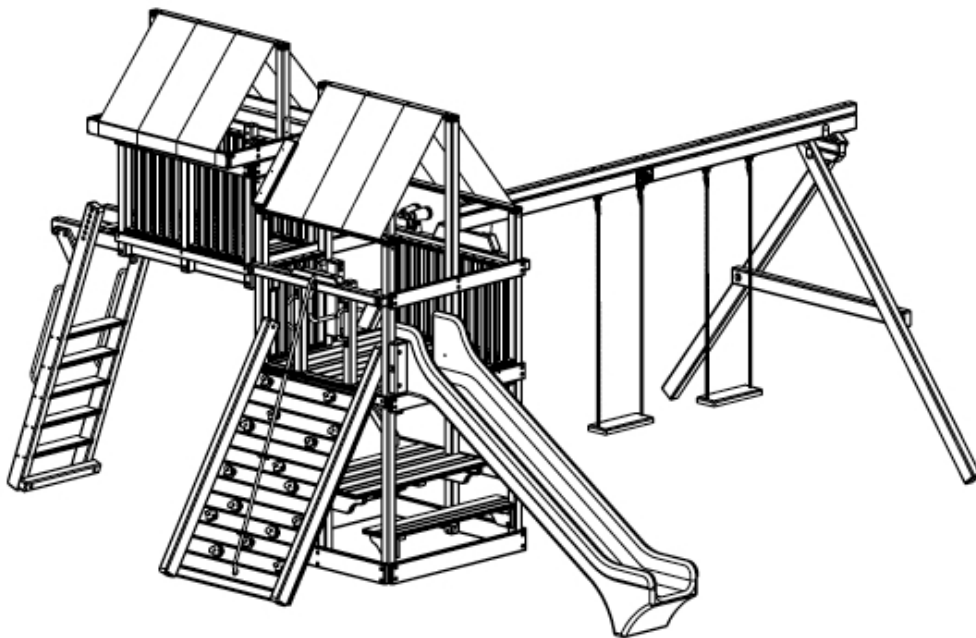

**AVVISO:** Questo prodotto non è adatto ai bambini inferiore di 3 anni. Pericolo di caduta. Per utilizzare con sorveglianza diretta. Questo prodotto è fatto per essere utilizzato da bambini tra i 3 e gli 12 anni.

**AVVERTENZA:** Il presente manuale contiene importanti informazioni relative all'assemblaggio, alla locazione, all'uso e alla manutenzione di questo gioco. Leggere il manuale prima di iniziare l'assemblaggio. Seguire tutte le istruzioni. Accertarsi che i bambini che useranno questo gioco e gli adulti che li sorvegliano siano al corrente delle regole di sicurezza contenute nel manuale.

Conservare questo manuale per un eventuale futuro riferimento, così da verificare le regole di sicurezza d'uso e la manutenzione della struttura.

**ISTRUZIONI SOGGETTE A CAMBIAMENTO SENZA PREAVVISO**

COPYRIGHT 2018 RAINBOW PLAY SYSTEMS, INC. TUTTI I DIRITTI RISERVATI

# ISTRUZIONI PER L'USO

## Benvenuto a Rainbow Play Systems Inc.

Benvenuto alla nostra famiglia di giochi commerciali pronti di essere costruiti. Per un'assemblaggio facile questo prodotto è stato progettato per un assemblaggio passo per passo.

Per assicurare un gioco sicuro per i bambini, prima di assemblare e installare il gioco, vi prego di prendere un po' di tempo con i vostri bambini per studiare le **Regole per un Gioco Sicuro** per vostro parco gioco. NON permettere bambini nella area durante l'assemblaggio. Tanti componenti hanno un peso eccessivo e potrebbe causare danni gravi ai bambini. Seguendo queste regole diminuisce la possibilità di danni gravi.

**Dopo aver letto attentamente tutta l'informazione qui sotto, trovate la locazione e posizionamento del gioco e attentamente sballare i pezzi.** Durante lo sballamento, tenete vicino la lista dei materiale e familiari con i pezzi prima di cominciare l'assemblaggio. Ricordarsi che il tempo messo adesso per studiare i pezzi e l'istruzioni prima di cominciare l'assemblaggio aiuterà evitare gli errori più avanti e durante l'assemblaggio. Conservare questo manuale per un eventuale futuro riferimento

**Questo prodotto è consigliato per bambini tra i 3 e gli 12 anni.**

**\*AVVERTENZA: Il mancato rispetto delle istruzioni per l'assemblaggio, l'ubicazione, l'uso e la manutenzione del prodotto presenti in questo manuale può rappresentare un serio pericolo per i bambini che usano il gioco.**

### Indice

Istruzioni di Sicurezza	3
Scelta di una Locazione e dei Materiali della Superficie	4 - 5
Consigli per l'installazione	6 -7
Manutenzione	8 - 11
Area Totale Necessari e Strumenti Necessari	12 - 13
Identificazione dei Materiali	14 - 23
Istruzioni	24 - 46
Garanzia	47

# ISTRUZIONI DI SICUREZZA

## Regole per un gioco sicuro

**\*AVVERTENZA:** Prima di permettere ai bambini di giocare per la prima volta con questa struttura, rileggete attentamente insieme a loro le regole per un gioco sicuro. L'osservazione delle seguenti istruzioni e avvertenze ridurrà la possibilità di incidenti seri o mortali.

1. **SI RACCOMANDA** di non permettere che più di 8 bambini giochino sulla struttura contemporaneamente, per un peso che superi i 454 kg. Questo prodotto è destinato a bambini di età compresa tra i 3 e gli 11 anni.
2. **È NECESSARIA** la presenza di un adulto che sorvegli il gioco, specialmente nel caso in cui ci siano bambini più piccoli.
3. **AVVISARE I BAMBINI DI NON** giocare o camminare davanti, dietro o tra le strutture mobili.
4. **AVVISARE I BAMBINI DI NON** arrotolare/intrecciare le catene e le corde, o di annodarle al di sopra del palo di supporto superiore, perché ciò potrebbe indebolirle o rovinarle.
5. **ISTRUIRE I BAMBINI A NON** far dondolare le altalene e i trapezi vuoti.
6. **ISTRUIRE I BAMBINI** a sedersi sempre correttamente sui sedili dell'altalena, e a non salire su di essi in piedi o in ginocchio.
7. **ISTRUIRE I BAMBINI A NON** usare i vari pezzi della struttura in maniera diversa rispetto a quella per la quale sono stati progettati.
8. **ISTRUIRE I BAMBINI A NON** saltare giù dalle strutture in movimento.
9. **VESTITI I BAMBINI IN MODO APPROPRIATO, ESSI NON DEVONO** indossare sciarpe, cappelli con le cinghie, caschi, giacche con stringhe o cappucci, scarpe non perfettamente calzante, o altri tipi di vestiti larghi che possano aggrovigliarsi o impigliarsi alle strutture.
10. **ISTRUIRE I BAMBINI A NON** giocare sulla struttura se essa è bagnata. Le superfici potenzialmente scivolose possono rivelarsi un serio pericolo.
11. **VERIFICARE** che gli elementi appesi alla struttura (corde e catene) siano fissati solidamente a entrambe le estremità.
12. **ASSICURATEVI** che tutte le corde siano ben tese, per evitare la formazione di nodi.
13. **ISTRUIRE I BAMBINI A NON** attaccare alla struttura elementi che non ne fanno specificamente parte, come corde per saltare, corde per il bucato o guinzagli per animali, in quanto essi potrebbero costituire pericolo di strangolamento.
14. **ISTRUIRE I BAMBINI A TOGLIERSI** ogni tipo di casco sportivo prima di cominciare a giocare sulla struttura perché in tal modo rischierebbero di restare appesi.
15. **ISTRUIRE I BAMBINI** che le altalene sono progettate per una persona sola alla volta, per un peso massimo di 68 kg per altalena.
16. **VERIFICARE** che non ci siano spazi vuoti tra lo scivolo e le viti.
17. **ISTRUIRE I BAMBINI** a scendere sempre correttamente dallo scivolo, cioè atterrando prima coi piedi e mai prima con la testa.
18. **ISTRUIRE I BAMBINI A NON** arrampicarsi, scivolare, camminare o salire su elementi della struttura che non sono stati progettati per tali azioni. Questo tipo di comportamento può aumentare il rischio di una caduta seria o fatale.

## SCELTA DELLA LOCAZIONE

Quando scegliete un'ubicazione adatta al gioco, tenete sempre a mente la sicurezza del bambino. Di seguito, qualche indicazione che potrà aiutare nell'individuazione di un'area di gioco sicura.

1. Scegliere una zona con una superficie sostanziosa e a livello e libera di oggetti che possono causare gravi danni come, ma non soltanto, alberi, radici e rocce grosse. Componenti immobili come scale e scivoli devono essere installati con al minimo 2 metri da qualsiasi struttura o ostacolo come una recinzione, garage, casa, alberi o rami, cavi elettrici o filo stendibiancheria. Qualsiasi attrezzo dell'altalena deve stare al minimo ad una distanza di due volte l'altezza del palo altalena e fuori dalle strutture o ostacoli come specificato di sopra. Consigliamo di non installare il gioco vicino un lago, un fiume, piscina o altri zone pericolosi.
2. Se si installa una sistema di ancoraggio, tutte le utenze devono essere segnalati nella zona del gioco prima di cominciare con l'assemblaggio.
3. Provare di posizionare lo scivolo fuori i raggi diretti del sole per ridurre il rischio di una scottatura grave. Un scivolo in direzione verso Nord prenderà il minimo del sole diretto.
4. É consigliato di NON installare il gioco sulla sabbia o altra superficie sciolta come potrebbe richiede un ancoraggio addizionale in quella situazione.
5. NON installare il gioco sopra calcestruzzo, asfalto, terra compatta, erba, moquette o altri superficie dura. Una caduta sul una superficie dura potrebbe risultare nei infortuni gravi.
6. L'acquirente è responsabile di seguire tutte l'ordinanze arretrate.

Altezza di Caduta Sunshine Castle	
Opzione	Altezza di Caduta
Altezza Pavimento	1,575 m
Scivolo	1,575 m
Palo Altalena	2,565 m
Monkey Bar	2,438 m
Penthouse	2,438 m

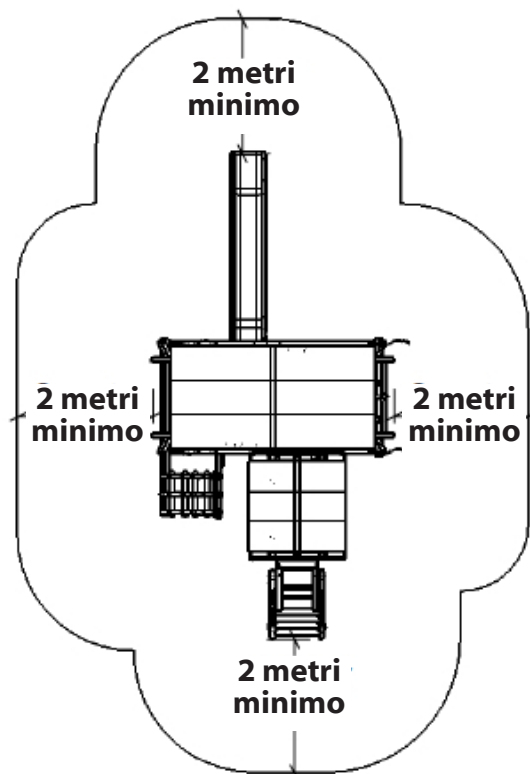

## SCELTA DELLA LOCAZIONE E DI UNA SUPERFICIE ADATTA ALLA STRUTTURA DEL GIOCO

Il consumatore deve fornire materiale con una caratteristiche protettiva sotto e intorno il gioco residenziale, Una copia delle sezione sul questo tipo di superficie e incluso in questo manuale. Copie gratuite di questo libretto sono disponibili online a <http://www.cpsc.gov/cpsc/pub/pubs/324.pdf>

Giochi per bambini non devono essere installati sulle superficie dure come cemento o asfalto. Non usare materiali sciolti di riempimento sopra superficie dure come cemento o asfalto. Erba e terra non possono essere considerate pavimentazioni protettive perché usura e fattori ambientali possono ridurre la loro efficacia di assorbire lo shock di una caduta. Legno truciolato, fibra di legno, gomma trinciata o sabbia grezza sono considerati superficie accettabile come una materiale protettiva quando installati e mantenuti ad una profondità sotto ed attorno la strutture. Il U.S. CPSC ha stimato circa 100,000 casi al anno sono trattati nel pronto soccorso che risultano dalle cadute dalla strutture. Lesioni che coinvolgono questo modello rischio tendono ad essere la più grave di tutte le lesioni dei parchi giochi e hanno il potenziale per essere fatale, in particolare quando la lesione è alla testa. Quindi, la superficie sotto e attorno attrezzature da gioco può essere un fattore importante nella determinazione del danno potenziale di una caduta. È evidente che una caduta su una superficie anti-trauma è meno probabilità di causare un danno grave di una caduta su una superficie dura.

Le informazioni seguenti sono destinate ad aiutare nei confronti sulle relative proprietà anti-trauma di vari materiali. Nessun materiale particolare è raccomandato più dell'altro. Tuttavia, ogni materiale è efficace solo se corretta manutenzione. I materiali devono essere controllati periodicamente e rifornito per mantenere la corretta profondità, come determinato necessario per la vostra attrezzatura. La scelta del materiale dipende dal tipo e l'altezza della struttura, la disponibilità del materiale nella propria area e il costo.

Tabella 3.1 lista l'altezza massima da cui un bambino non dovrebbe sostenere una lesione alla testa grave in una caduta in quattro diversi materiali installati a diversi profondità. Comunque, va notato che tutti gli infortuni dovuti a cadute non si può impedire con qualunque materiale di rivestimento viene utilizzato.

### Sicurezza durante l'assemblaggio

- 1. Indossare occhiali di sicurezza per proteggere gli occhi dalle schegge di legno durante le operazioni di trapanatura e taglio.**
- 2. Assicurarsi che tutti i bulloni e le viti siano fissati saldamente e che tutte le rondelle copri-bullone siano aderenti** (i copri-bullone devono essere stretti a una velocità 6,78 Newton per metro).
- 3. Questo prodotto deve essere installati da un adulto. NON** lasciare giocare i bambini sulla struttura prima che sia stata perfettamente installata.
- 4. NON lasciare** i bambini girare sulla superficie di lavoro prima dell'assemblaggio della struttura. Molte parti del prodotto Sunray Premium Playgrounds sono pesanti e potrebbero essere seriamente pericolose per un bambino.

## CONSIGLI UTILI PER L'ASSEMBLAGGIO

- 1. Indossare occhiali di sicurezza per proteggere gli occhi da pezzi di legno quando trapanando o tagliando il legno.**
- 2. Verificare** che tutti la bulloneria sia strette e tutti i copri bulloni siano strette (copri bulloni devono essere stretti fino a 5 libbre di torque).
- 3. NON** permettere i bambini a giocare fino che l'assemblaggio è completo nella sua posizione giusta.
- 4. NON** permettere i bambini a stare nella zona di lavoro mentre il gioco è sotto costruzione. Molti dei componenti del gioco sono molto pesante e potrebbero causare danni gravi ai bambini.
- 5. Dopo aver letto attentamente tutte le istruzioni e aver collocato adeguatamente il sito della struttura, disimballate le parti.** Mentre disimballate il gioco, tenete sottocchio la lista delle componenti e cercate di prendere dimestichezza con le varie parti prima di iniziare a montarle. Ricordate che un po' di tempo in più dedicato a familiarizzare con le parti e con le istruzioni prima di cominciare può aiutare a evitare di commettere errori e vi permetterà di non perdere tempo in un secondo momento.
- 6. Raggruppate** le parti di legno e quelle non di legno secondo quanto scritto su ogni pagina, o Passaggio, di questo manuale di assemblaggio. Farlo ora vi aiuterà a collocare velocemente le varie componenti e a montare la struttura con facilità.
- 7. Ordinate** i vari strumenti secondo gruppi di strumenti simili. Usate una superficie solita, come le scatole vuote, per star certi di non perdere nessun pezzo.
- 8. Prima** di iniziare ogni passaggio, leggere attentamente tutte le istruzioni per accertarvi di aver capito bene tutte le informazioni. Prestate particolare attenzione all'orientamento di ogni parte, ai dettagli e alle note e all'uso appropriato del materiale. Ogni componente è necessaria a una determinata parte della struttura.
- 9. Certi** passaggi dell'assemblaggio riescono meglio se attuati su una superficie dura e liscia, che possa assicurare un montaggio adeguato e accurato.
- 10. Tutte** le viti tirafondo devono avere fori pre-trapanati di una profondità di 5,8 cm (come mostrato nel Dettaglio A). Usate una punta da trapano per tutte le viti tirafondo da 6,35 mm e da 7,94 mm e usate una punta da 6,35 mm per tutte le viti tirafondo da 9,53 mm. Le tirafondo possono essere di difficile inserimento nei nodi buchi del legno. I fori pilota pre-trapanati aiutano a fare in modo che le viti tirafondo non si spezzino. Fate riferimento alle "Domande frequenti" di pagina 7 per maggiori informazioni sulle viti autofilettanti.
- 11. Tutte** le #14 viti a testa cilindrica bombata con taglio a croce Phillips devono avere fori pre-trapanati della profondità di 1,27 cm. Usate una punta di trapano da 3,2 mm.
- 12. Usate** un morsetto per serrare le plance allo stesso livello dei montanti e usare fori fatti nella plancia come riferimento per collocare i fori pilota delle viti tirafondo (come indicato nel Dettaglio B).
- 13. Verificare** che Fasce siano al livello dei montanti.
- 14. Controllare** l'assemblaggio periodicamente per essere certi che la struttura sia al giusto livello e che tutte le Fasce siano allineate ai montanti.
- 15. Se** nell'inserire viti o viti tirafondo si crea uno spazio tra le assi, togliete il materiale e esercitate una pressione sull'asse superiore mentre inserite nuovamente il materiale nello stesso foro.

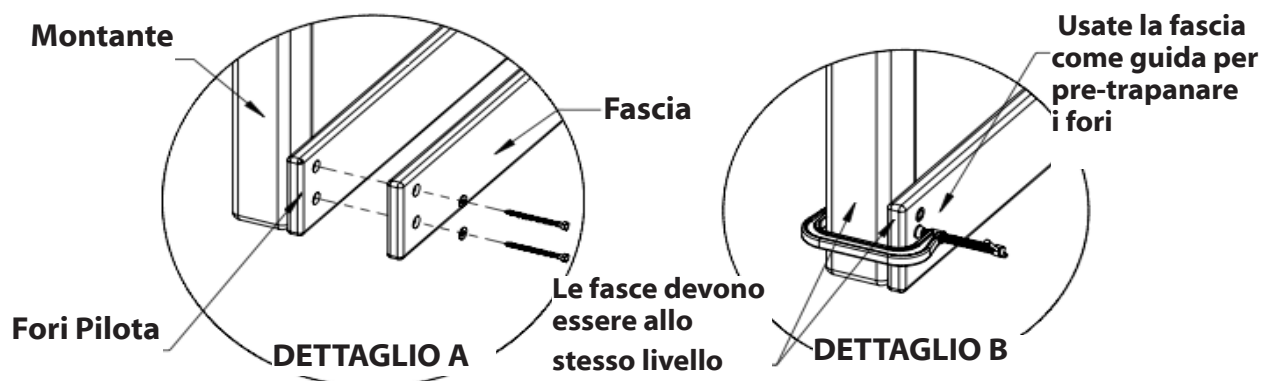

**TABLE 3.1****Altezza di caduta in metri dalla quale i danni alla testa non conducono a pericolo di morte**

Tipo di materiale	Profondità di 15,24 cm	Profondità di 22,86 cm	Profondità di 30,48 cm
Corteccia trinciata	1,82 m	3,05 m	3,35 m
Trucioli di legno	1,82 m	2,13 m	3,65 m
Sabbia fine	1,52 m	1,52 m	2,74 m
Ghiaia sottile	1,82 m	2,13 m	3,05 m

Le informazioni seguenti sono destinate ad aiutare nei confronti sulle relative proprietà anti-trauma di vari materiali. Nessun materiale particolare è raccomandato più dell'altro. Tuttavia, ogni materiale è efficace solo se corretta manutenzione. I materiali devono essere controllati periodicamente e rifornito per mantenere la corretta profondità, come determinato necessario per la vostra attrezzatura. La scelta del materiale dipende dal tipo e l'altezza della struttura, la disponibilità del materiale nella propria area e il costo.

**TABLE 4****Esempi di materiali anti -trauma rispettivamente col loro altezza di caduta**

Tipo di materiale (a)	Descrizione (mm)	Profondità (b) Min (mm)	Max altezza di Caduta (mm)
tappeto erboso/strato superficiale			< o = 1000
Trucioli di legno	20 a 80 misura granello	300	< o = 3000
Corteccia trinciata	5 a 30 misura granello	300	< o = 3000
Sabbia (c)	0,2 a 2 misura granello	300	< o = 3000
Ghiaia (c)	2 a 8 misura granello	300	< o = 3000
Altri materiali	Come testata a HIC (vede EN 1177)		Altezza di caduta critica come testata

(a) Materiali correttamente preparati per l'uso di giochi per bambini (b) vede nota EN 1177:1997. 4.1.3 (c) NON sedimento o argilla

**NOTA:** Si consiglia di utilizzare il contenimento, come ad esempio scavare e lungo il perimetro con il paesaggio bordatura per la riemersione dei materiali.

Impianti di piastrelle di gomma o di versare-in-place soluzioni (diverse dai materiali sciolti di riempimento) generalmente richiedono un professionista e non sono progetti "fai-da-te".

Quando emersione deve essere utilizzato, si raccomanda di utilizzare materiali di rivestimento parco giochi (diversi materiali sciolti di riempimento) che conformano alle norme di sicurezza ASTM 1292 (Standard Specificazione di Impatto Attenuation of Surfacing Materials within the Use Zone of Playground Equipment).

## Manutenzione della struttura

**Per giocare in tutta sicurezza nella struttura di gioco Rainbow Play Systems e mantenerla anche negli anni successivi, è importante seguire le seguenti istruzioni.**

- 1. All'inizio e alla fine di ogni periodo di utilizzazione e due volte al mese**, controllate e stringete, se necessario (ma non stringete eccessivamente per evitare di causare incrinature nel legno), tutte le viti e i bulloni. I copri-bullone devono essere strette a una velocità 6,78 Newton per metro. Per garantire un fissaggio adeguato, gli attrezzi usati sugli elementi oscillanti devono essere controllati almeno due volte al mese. **lire i tutti le parte ricop**
- 2. All'inizio della stagione e due volte al mese**, controllate tutte le coperture di bulloni e le punte acuminate, per accertarvi che siano al loro posto. Rimpiazzate se necessario.
- 3. All'inizio della stagione e due volte al mese**, rastrellare e controllare la profondità del rivestimento protettivo fatto di materiali di riempimento, per prevenire un'eccessiva compattazione e mantenere una profondità adeguata. Raschiare o rimpiazzare se necessario.
- 4. All'inizio della stagione**, controllate che le parti di legno non siano consumate o scheggiate. Contrassegnate le parti scheggiate. Rimpiazzate le parti consumate.
- 5. All'inizio di ogni stagione**, controllare tutta la struttura e Palo Altalena. Assicurare la struttura è a livello, se non è a livello aggiustare la struttura per rendere livello.
- 6. All'inizio della stagione**, pulire i teli con acqua e sapone.
- 7. All'inizio della stagione**, pulire i tutti le parte ricoperto in vinile.
- 8. Una volta al anno**, consigliamo dare un mano di pittura protettiva. Contrassegnate le parti scheggiate prima di cominciare. Scegliate un prodotto non-tossico e child safe.
- 9. Lubricate tutte** le parti metalliche mobili durante il periodo di utilizzazione.
- 10. Controllate** tutte le parti mobili (sedile per altalene, corde, catene) per uso eccessivo o deterioramento e sostituire quando necessario.
- 11. Controllate** tutti i ganci, placce girevole per pneumatico, S ganci, occhielli, ecc. per uso eccessivo o deterioramento e sostituire quando necessario.
- 12. Controllate** che le parti metalliche non siano arrugginite. Se necessario, cospargete o ripitturate usando una vernice di base senza piombo, in conformità con i requisiti del CFR (Codice di Norme Federali), Titolo 16, Parte 1303.
- 13. Controllate** i ganci a 'S' sulle catene siano chiusi correttamente. Lo spazio deve essere meno di 1 mm. Stringere/chudere come necessario.
- 14. Rimuovete** i sedili di plastica delle altalene e mettetele al riparo in luoghi chiusi o non usate quando la temperatura scende sotto i 2°. Reinstallate tutte le parti di plastica rimosse durante la stagione invernale.
- 15. Quando siete pronti per eliminare la struttura**, assicurare tutto il metallo, plastica e componenti in legno siano disposti nel modo coretto e conforme con le regole della zona propria.



**Forma di Controllo ad Alta Frequenza (Quotidiana o Periodico)**

Manuale d'Uso per la Forma di Controllo ad Alta Frequenza

Nome sito/ID#:

Nome Ispettore:

Data:

Ora Inizio/Fine:

Nome Operario:

Data:

Ora Inizio/Fine:

**Utilizzare il Seguento Codici:****1 = OK****2 = MANUTENZIONE RICHIESTA****3 = RICHIESTA PER RIPARAZIONE****4 = RESPONSABILE NOTIFICATO E ORDINE PER LAVORO****X = COMPLEZIONE ORDINE LAVORO**

Oggetti dell'Ispezione Generale	Codice	Commenti Ispettore	Commenti Riparazione
1) Vandalismo: danni, graffiti, vetro, spazzatura, aghi, etc.			
2) Bulloneria allentati o mancati			
3) Catene (piegato, contorto o rotto)			
4) Maniglie sicuri			
5) Seggiolini (tagliati, crepati, mancanti)			
6) Legno (marcio, crepati o mancanti)			
7) Rimuovere oggetti estranei (corde, catene, legno, ecc.)			
8) Spazzare passarelle, piattaforme, scale			
9) Fondazione in calcestruzzo a vista			
10) Acqua Stagnante			
11) Oggetti in materiale di superficie			
12) Rastrelle a livello materiale di superficie			
13) Necessari materiale di superficie per:			
• Altalene			
• Scale/Parete			
• Palo dei Pompieri			
• Scivolo			
• Oltre			

**Solo per uso ufficio:**

\* Recensione di Responsabile del Parco \_\_\_\_\_ Data: \_\_\_\_\_

\* Recensione di Parchi e Pianificazione \_\_\_\_\_ Data: \_\_\_\_\_

**IMPORTANTE:** Questa informazione è stata preparata di assistere l'avvocato del responsabile del parco gioco in difesa potenziale contenzioso. NON rilasciare a qualsiasi persona, tranne un funzionario dell'agenzia o rivendicazione ufficiale o agente della polizia

\* USARE IL RETRO DEL MODULO PER ULTERIORE COMMENTI

\* SEGNALARE TUTTO VANDALISMO AL RESPONSABILE O SUPERVISORE DI MANUTENZIONE

# Manutenzione

## Manuale d'Uso per la Forma di Controllo ad alta Frequenza

1. Il nome or #ID del gioco dovrebbe essere scritto in alto su ogni foglio.
2. Il nome del ispettore dovrebbe essere scritto in alto su ogni foglio.
3. La data del controllo dovrebbe essere scritto in alto su ogni foglio.
4. L'ispettore dovrebbe essere scrivere l'ora della ispezione, i.e. inizio/fine.
5. La persona che fa in seguito qualsiasi riparazione dovrebbe scrivere il loro nome sul foglio originale.
6. La persona che fa in seguito qualsiasi riparazione dovrebbe scrivere la data corrispondente sul foglio originale.
7. La persona che fa in seguito qualsiasi riparazione dovrebbe scrivere l'ora della ispezione, i.e. inizio/ fine.
8. I codici trovato in alto sul foglio dovrebbero essere usati. Questi codici dovrebbero essere messa nella colonna specificata.
9. Qualsiasi atto di vandalismo nel area del gioco dovrebbe essere notato. Incluso rottura d'attrezzatura, vetro, spazzatura, feci, aghi, etc.
  - Il primo codice (1= OK) deve essere usato dall'ispettore iniziale per indicare la struttura controllata è trovato ad essere soddisfacente
  - Il secondo codice (2= MANUTENZIONE RICHIESTA) deve essere usato dall'ispettore iniziale per indicare la struttura ha bisogno di qualche modifiche che puo essere aggiustata sulla locazione della struttura. (Esempi includono rastrellando materiali d'riempimento sciolti rimettendo al posto originale, togliendo spazzatura, snodando le catene dell'aseggiolino o togliendo il seggiolino dal palo speriore).
  - Il terzo codice (3= RICHIESTA PER RIPARAZIONE) deve essere usato dall'ispettore iniziale per indicare il bisogno di un assistenza addizionale ma non ad un livello di sicurezza urgente. (Esempi includono scheggiatura della pittura, graffiti, vandalismo o pezzi di legno rotti della struttura).
  - Il quarto codice (0= RESPONSABILE NOTIFICATO E ORDINE PER LAVORO RICHIESTA) deve essere usato dall'ispettore iniziale per indicare il bisogno per una riparazione che non può essere fatto sulla locazione della strutture e che posa un rischio con la sicurezza della struttura. Il codice '0' deve essere usato vicino un codice 3 (i.e. codice 3 con un cerchio) e il responsabile del parco deve essere notificato subito se un interesse immediato esiste. Esempi includono componenti rotti, componenti mancati, o se la stture non ha l'integrità. In certi casi, la struttura deve essere messo fuori servizio.
  - Il quinto codice (X = CONCLUSIONE ORDINE LAVORO) deve essere usato per indicare che un lavoro è stato completo dal ispettore iniziale o un altro. Il codice X deve essere scritto sopra codici 2, 3 o 0.
10. Brevemente ispezionare l'attrezzo per bulloneria allentato o mancante.
11. Brevemente ispezionare catene dell'altalene per nodi, twists o catene rotte.
12. Brevemente ispezionare tutto il pavimento o piattafome per determinare se sono sicuri
13. Brevemente ispezionare le sedie dei seggiolini per crepe o tagli.
14. Brevemente ispezionare i componenti in legno e strutture per pezzi mancanti, putrefazione o crepe severe.
15. Brevemente ispezionare oggetti estranei tipo corde, catene, giocattoli e rimuovere dal sito dal gioco.
16. Brevemente ispezionare le passerelle, scale, piattafome e spazzare materiali di superficie sciolti.
17. Brevemente ispezionare la superficie dove il gioco è posizionato/fissato. Attenzione al basamento in calcestruzzo se esposto.
18. Brevemente ispezionare le aree sotto il gioco. Attenzione all'acqua stagnante o una quantità

# Manutenzione

## Manuale d'Uso per la Forma di Controllo ad alta Frequenza

ccessivo di unidità.

19. Brevemente ispezionare il materiale di superficie sciolto per vetro, metallo giochi, etc.
20. Brevemente ispezionare la zona sotto i componenti che possono avere il effetto 'kick out' e rastrellare del materiale in superficie.
21. Elencare tutte le aree col effetto 'kick out' come sotto altalene e fine dello scivolo. Brevemente ispezionare la zona sotto i componenti che possono avere il effetto 'kick out' e rastrellare del materiale in superficie.
22. La colonna dei cicli è usato dal ispettore originale e la persona che fa in seguito qualsiasi riparazione deve indicare il codice addatto.
23. Commenti della ispezione devono essere specifici per il problema in azione.
24. La colonna delle riparazione è usato dal ispettore originale e la persona che fa in seguito qualsiasi riparazione deve indicare il codice addatto. Questi codice che richiedono azioni correttivi devono essere segnati con un X quando riparato.
25. Questa sezione dovrebbe essere compilato dal sovrintendente del parco o persone con posizione simile. Dovrebbe essere siglato e datato. Questa persona sarà responsabile per l'ordine di lavoro/ riparazione seguente. Nel caso un grave problema di sicurezza è notato, questa persona dovrebbe essere telefonato/contattato subito per l'istruzione immediato.
26. Questa sezione dovrebbe essere compilato dal sovrintendente del parco o persone con posizione simile. Dovrebbe essere siglato e datato dalla persona generalmente responsabile per la sicurezza del parco e riportato alla persona responsabile per seguente riparazione o metter in archivio.
27. Questa informazione importante è designato prevenire qualsiasi persona nella vostra agenzia di rilasciare a fonti esterne senza consenso della vostra agenzia.
28. L'ispettore quando necessari dovrebbe usare il lato retro del foglio per spiegare in dettaglio la situazione della sicurezza/stato del gioco.
29. Tutto il vandalismo o altre preoccupazione serie notato durante Ispezione di Alta Frequenza deve essere subito segnalato al responsabile.

**\*NOTA: Questo foglio dovrebbe essere usato durante ispezione iniziale e fotocopiato e portato al sito del gioco per completare la scheda.**

**\*NOTA: Si prega di consultare documento prEN1176-7, attrezzatura per parchi giochi e pavimentazione per l'ulteriore informazione sul installazione, ispezione e manutenzione e operazione.**

Informazione ottenuta da: NRPA/NPSI/PDRMA

# Area Totale della Struttura

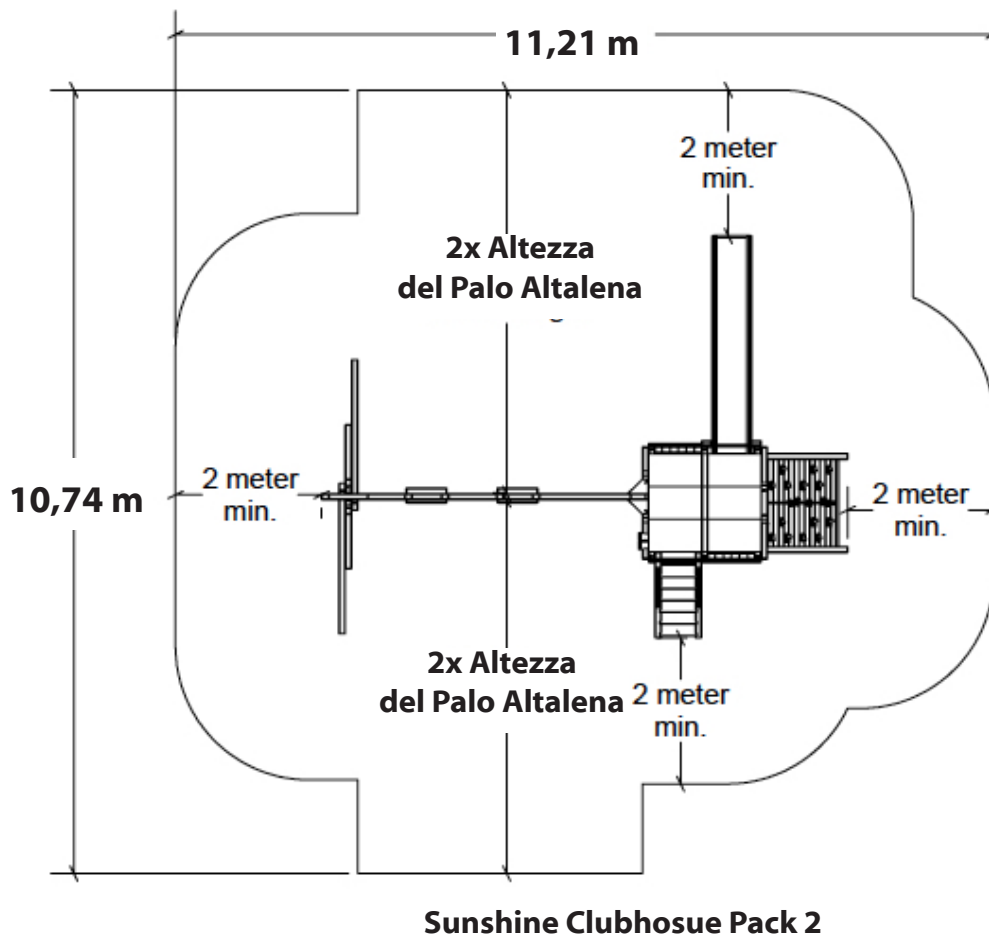
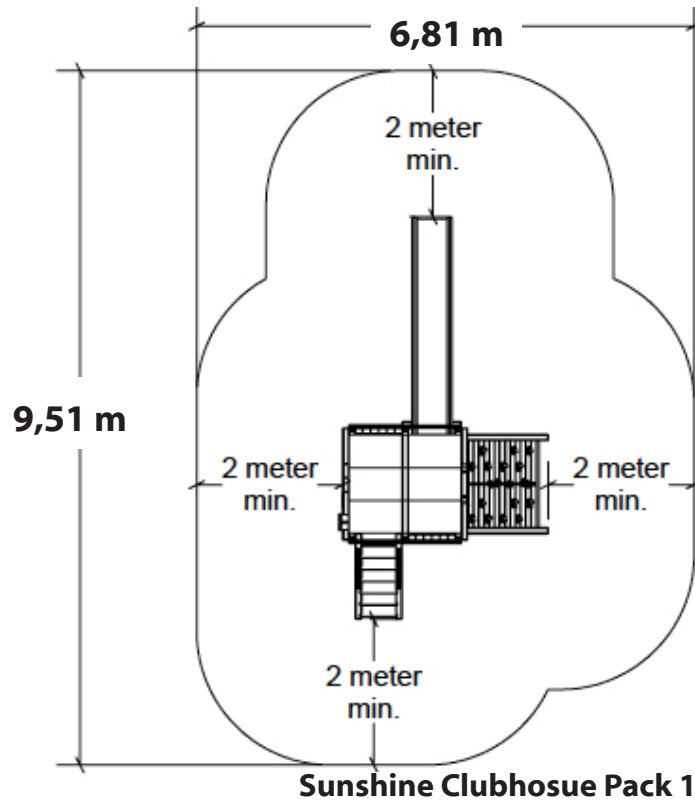

## Area Totale della Struttura

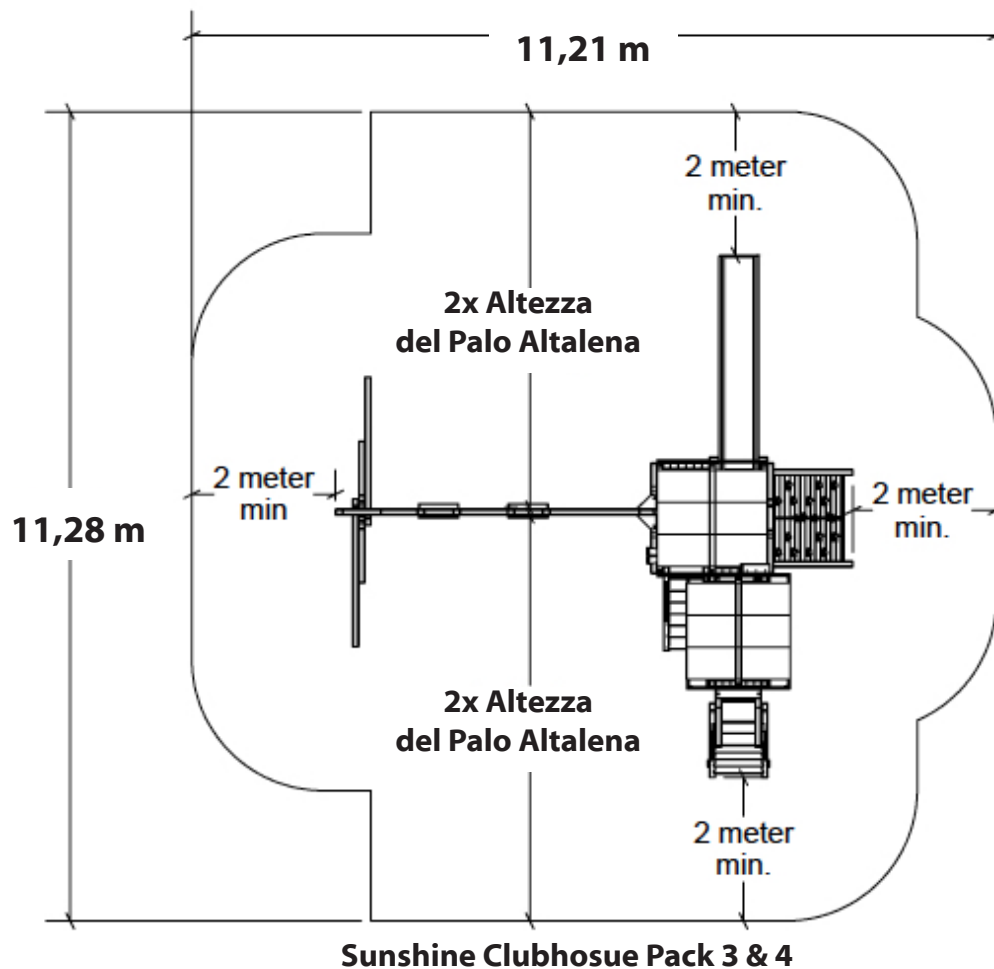

## ATTREZZI INDISPENSABILI PER L'ASSEMBLAGGIO

- Metro graduato
- Livella a bolla d'aria
- Squadra da carpentiere
- Martello da carpentiere
- Morsetto di legno
- Trapano standard o senza fili con #2 e #3 punte Phillips
- Pistola chiodatrice elettrica o cricchetto da 6,35 mm o da 9,53 mm
- Chiave dinamometrica
- Punta di trapano da 3,2 mm
- Punta di trapano da 6,35 mm
- Punta di trapano da 1,1 cm
- Chiave inglese ad apertura variabile (Chiave di Crescent)
- Chiave a bussola profonda 1,1 cm
- Chiave a bussola profonda 1,27 cm
- Chiave a bussola profonda 1,4 cm
- Pinza a pressione
- Scaletta 2,40 m
- Occhiali di sicurezza
- Assistente adulto

# Strumenti per l'assemblaggio

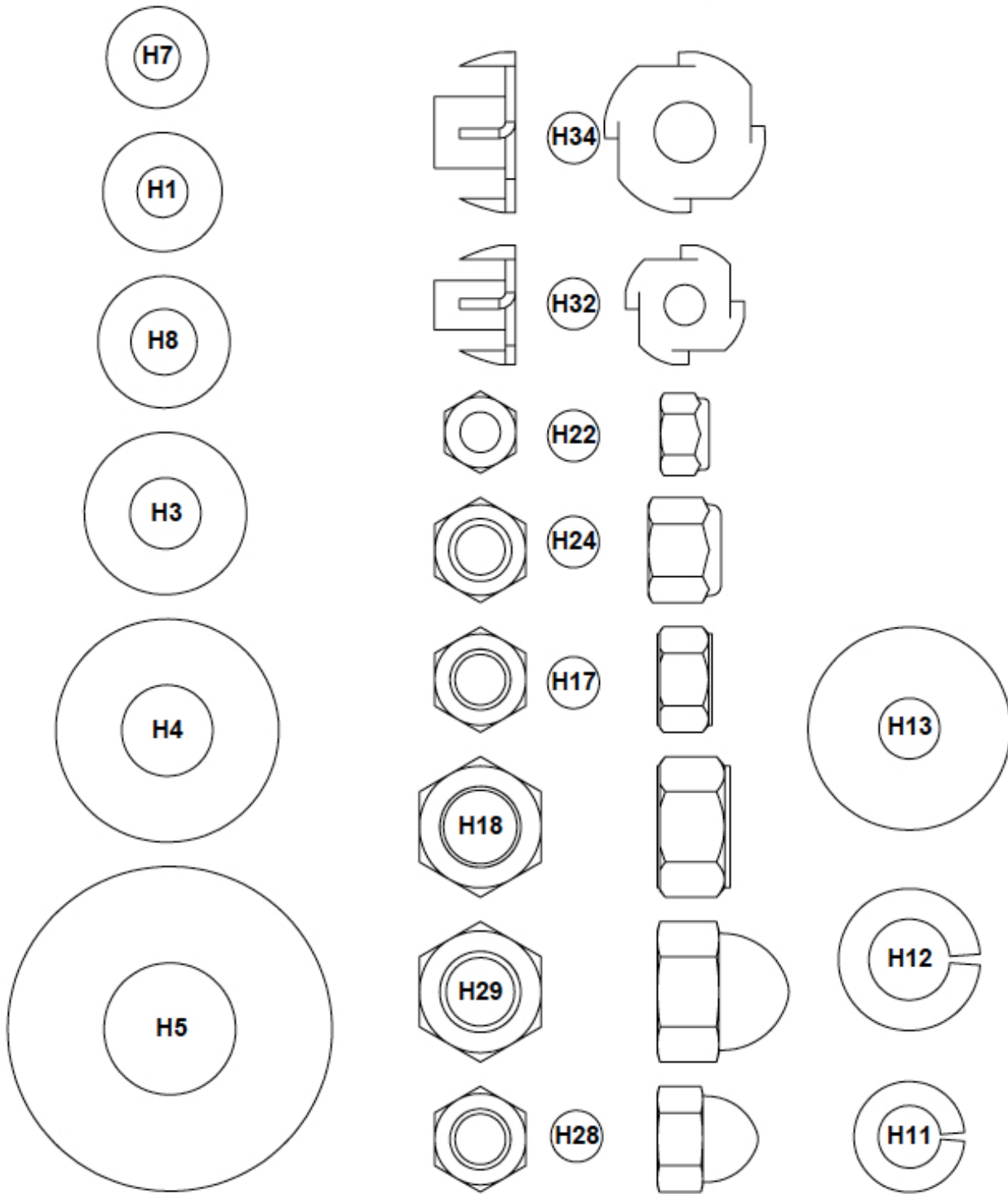

- 0 —
- 1 —
- 2 —
- 3 —
- 4 —
- 5 —
- 6 —
- 7 —
- 8 —
- 9 —
- 10 —
- 11 —
- 12 —
- 13 —
- 14 —
- 15 —
- 16 —
- 17 —
- 18 —
- 19 —
- 20 —
- 21 —
- 22 —
- 23 —
- 24 —

# Strumenti per l'assemblaggio

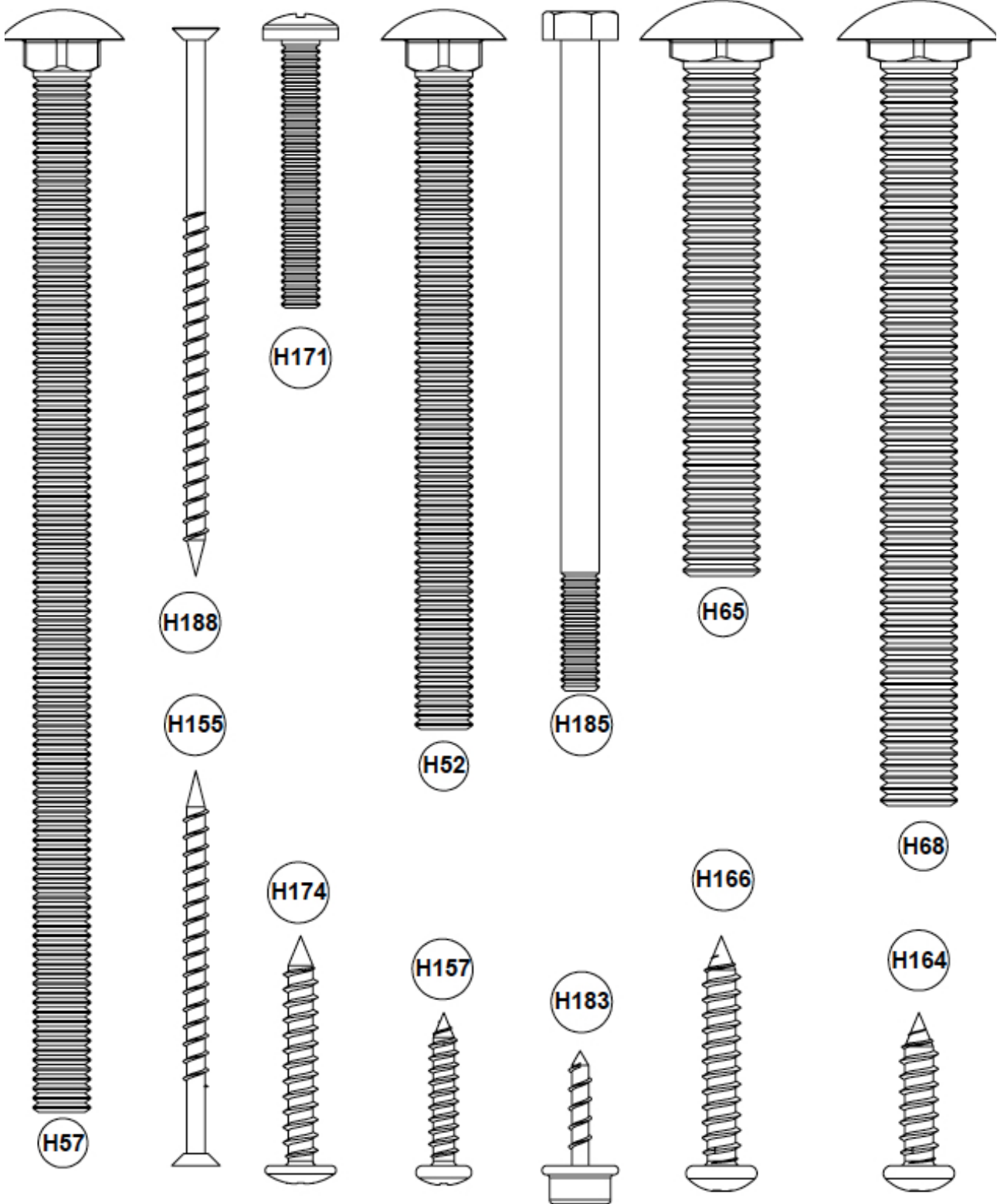

# Strumenti per l'assemblaggio

\*NOTA: La lunghezza delle filature può essere diversa rispetto al disegno

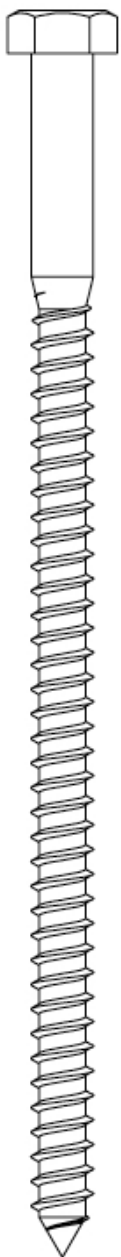

H121

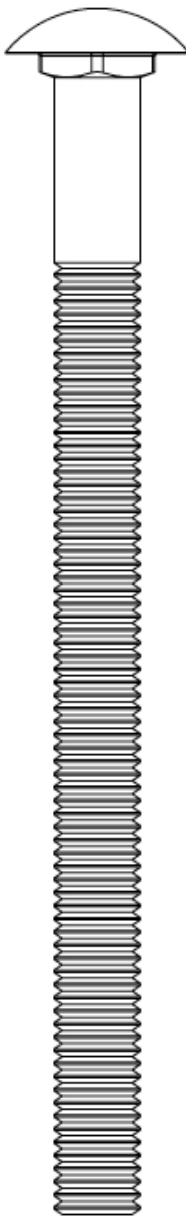

H71

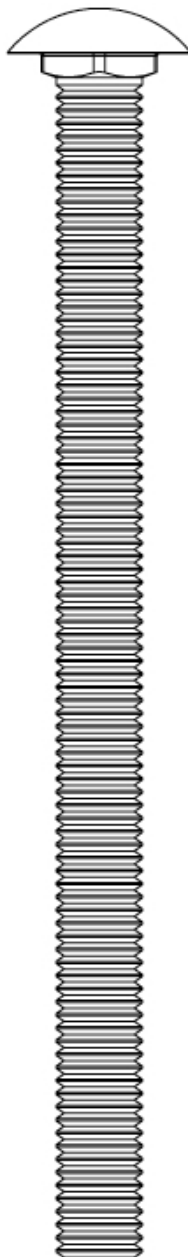

H72

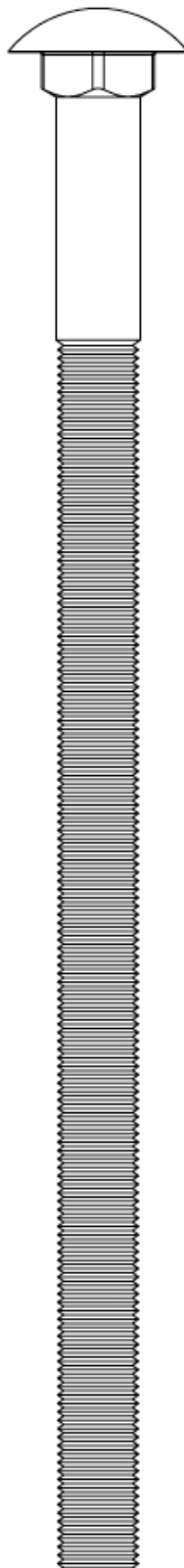

H76



H140

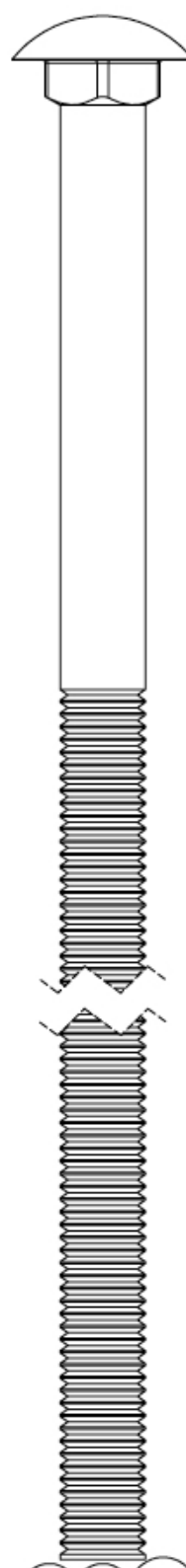

H78

H86

H209

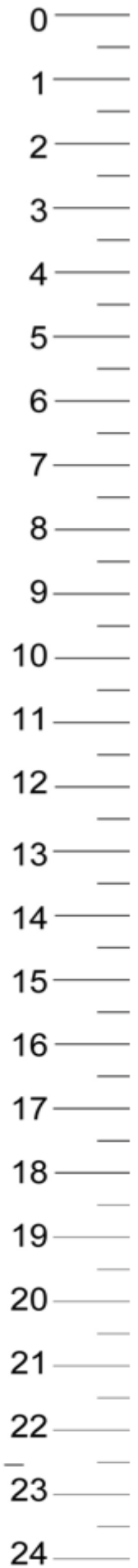



# Strumenti per l'assemblaggio

\*NOTA: La lunghezza delle filature può essere diversa rispetto al disegno

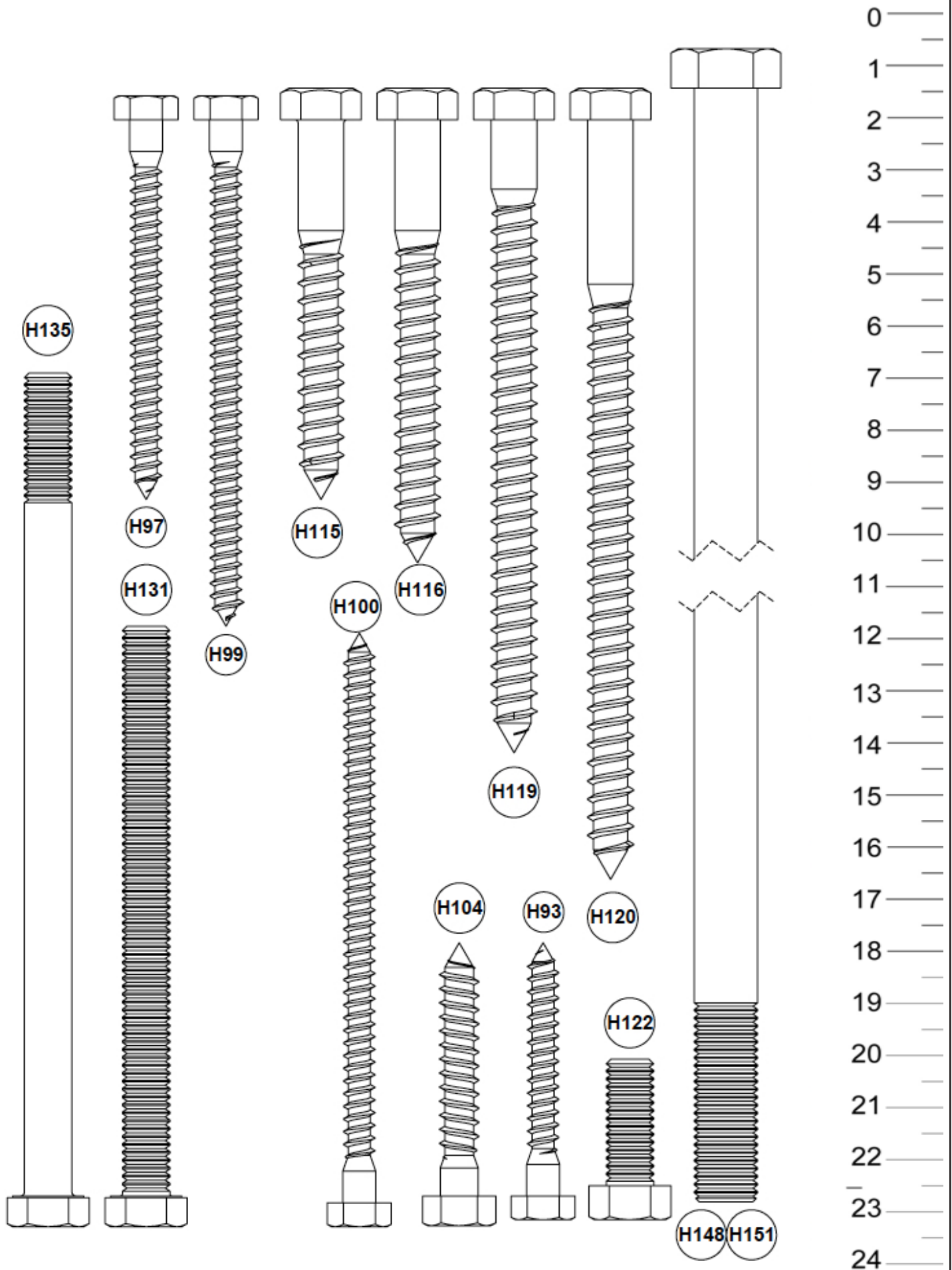

## Clubhouse Base

RIF.	DESCRIZIONE	DIMENSIONE	QUANTITÀ	TROVATO
H1	Rondella piatta	6,35 mm	70	5-46-0909
H3	Rondella piatta	9,53 mm	64	5-46-0909
H4	Rondella piatta	12,7 mm	10	5-46-0909
H5	Rondella piatta	19 mm	10	5-46-0909
H11	Rondella di protezione	9,5 mm	10	5-46-0909
H12	Rondella di protezione	12,7 mm	10	5-46-0909
H18	Dado standard	12,7 mm	10	5-46-0909
H29	Copri bullone	12,7 mm	10	5-46-0909
H34	\$ Prong T-Nut	9,5 mm	10	5-46-0909
H71	Bullone a testa tonda	12,7 mm x 17 cm	10	5-46-0909
H93	Tirafondo	6,35 mm x 5,08 cm	18	5-46-0909
H97	Tirafondo	6,35 mm x 7,6 cm	30	5-46-0909
H99	Tirafondo	6,35 mm x 10,16 cm	22	5-46-0909
H116	Tirafondo	9,53 mm x 8,89 cm	48	5-46-0909
H119	Tirafondo	9,53 mm x 12,7 cm	8	5-46-0909
H131	Bullone Esagonale	9,53 mm x 11,43 cm	10	5-46-0909
H155	Vite per legno Phillips	n° 8 x 6,35 cm	4	5-46-0320
H157	Vite per legno Phillips	n° 10 x 2,5 cm	8	5-46-0909
N83	Placca Rainbow		1	5-21-0891
N82	Staffe per Scala		1	5-21-0891

**3067**

1 @ Asse di Chiusura per Parete Rocciosa  
5 cm x 5 cm x 136 cm (1-03-1067)

**4730**

1 @ Asse di Chiusura per Pavimento  
5 cm x 10 cm x 154 cm (1-04-0730)

**4731**

2 @ Fascia 8 Fori per Pavimento, 10 cm x 10 cm x 154 cm (1-06-0731)

**6551**

2 @ Montanti Centrali, 10 cm x 10 cm x 38,5 cm (1-06-0651)

**6636**

1 @ Trave Superiore con Fori, 10 cm x 10 cm x 154 cm (1-06-0636)

**7690**

2 @ Palo Portante, 10 cm x 10 cm x 154 cm (1-06-0690)

**6057**

2 @ CH LL Montante Centrale, 10 cm x 10 cm x 147 cm (1-06-10570)

**6056**

4 @ 62" DH Montanti Angolari, 10 cm x 10 cm x 284 cm (1-06-1056)

**6637**

4 @ CH Braccio Accessorio, 10 cm x 10 cm x 266 cm (1-06-0637)

**A013**

1 @ Scala (1-20-1013)

**3068**

1 @ Asse di Chiusura per Scala  
5 cm x 5 cm x 51,5 cm (1-03-1068)

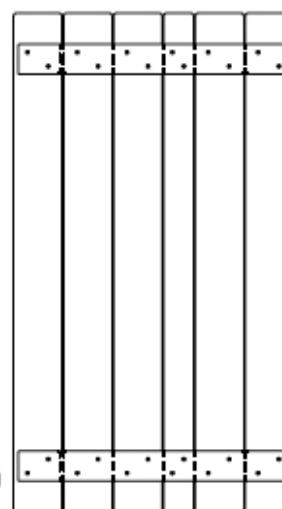

**A117**

2 @ Pannello Pavimento (1-20-1117)

## Clubhouse Base

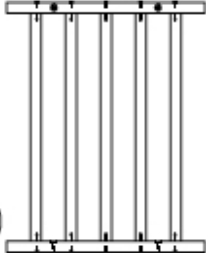

**A959**

3 @ EU anello Ringhiere, (1-20-0959)

**4732**



2 @ Fascia a 6 Fori, 5 cm x 15 cm x 154 cm (1-04-0731)

**6001**



2 @ Fascia a 6 Fori, 4 cm x 17 cm x 154 cm (1-16-0001)

**4721**



1 @ Fascia a 4 Fori, 5 cm x 15 cm x 154 cm (1-04-0721)

**6000**



2 @ Fascia a 4 Fori, 4 cm x 17 cm x 154 cm (1-16-0000)

(1-16-0000)

**3410**



3 @ Asse di Supporto per Pannello Ringhiere, 5 cm x 10 cm x 63,5 cm (1-03-0410)

**6001**



5 @ Supporto Angolare Sinistro  
10 cm x 10 cm x 48 cm (1-06-0001)

**6002**



5 @ Supporto Angolare Destro  
10 cm x 10 cm x 48 cm (1-06-0002)

### Telo per Clubhouse

RIF.	DESCRIZIONE	DIMENSIONE	QUANTITÀ	TROVATO
H183	Vite per Telo	n° 10 x 2,54 cm	8	Rottolato nelo Telo
H70	Telo per Clubhouse	134,3 x 257,8 cm	1	5-22-0126

**3784**

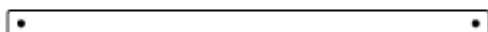

3 @ Asse per Telo Universale, 5 cm x 10 cm x 154 cm (1-03-0784)

**6459**



2 @ Palo Centrale per Clubhouse, 5 cm x 10 cm x 217 cm (1-04-0459)

### Maniglie di Sicurezza

RIF.	DESCRIZIONE	DIMENSIONE	QUANTITÀ	TROVATO
H3	Rondella piatta	9,53 mm	4	5-46-0756
H104	Tirafondo	7,94 mm x 5 cm	4	5-46-0756
N213	Maniglie di Sicurezza		2	5-46-0695

## Palo Altalena Euro Commerciale

RIF.	DESCRIZIONE	DIMENSIONE	QUANTITÀ	TROVATO
H3	Rondella Piatta	9,5 mm	5	5-46-0563
H4	Rondella Piatta	12,7 mm	12	5-46-0563
H5	Rondella Piatta	19 mm	10	5-46-0563
H12	Rondella di sicurezza	12,7 mm	11	5-46-0563
H18	Bullone Standard	12,7 mm	11	5-46-0563
H29	Copribullone	12,7 mm	11	5-46-0563
H65	Bullone a testa tonda	12,7 mm x 89 mm	2	5-46-0563
H72	Bullone a testa tonda	12,7 mm x 177 mm	7	5-46-0563
H76	Bullone a testa tonda	12,7 mm x 228 mm	2/1	5-46-0563/5-46-0634
H78	Bullone a testa tonda	12,7 mm x 254 mm	3	5-46-0563
H209	Bullone a testa tonda	12,7 mm x 457 mm	1	5-46-0563
H116	Tirafondo	9,5 mm x 88,9 mm	2	5-46-0563
H119	Tirafondo	9,5 mm x 127 mm	3	5-46-0563
H151	Bullone esagonale	12,7 mm x 304 mm	1	5-46-0563
N56	Staffe Triangolare per Palo Altalena		1	5-21-0597
N55	45° Supporto		2	5-21-0597
N46	90° Supporto		2	5-21-0597

**6007**  1 @ Blocco Inferiore Palo Altalena  
10 cm x 10 cm x 48 cm (1-06-0007)

**6008**  1 @ Blocco Superiore Palo Altalena  
10 cm x 10 cm x 48 cm (1-06-0008)

**7905**  2 @ Gamba Palo Altalena, 10 cm x 15 cm x 320 cm (1-07-0905) 17,8 kg

**7906**  1 @ Palo di Sostegno per Palo Altalena  
10 cm x 15 cm x 198 cm (1-07-0906)

**7711**  1 @ Blocco Alzata per Palo Altalena  
10 cm x 15 cm x 70 cm (1-07-0711)

**7600**  1 @ 2 Pos. Palo Altalena, 10 cm x 15 cm x 457 cm (1-06-0600)

**6642**  1 @ 2 Pos. Rinforzo Palo Altalena, 10 cm x 15 cm x 457 cm (1-06-0642)

## Clubhouse Tavolo Picnic

RIF.	DESCRIZIONE	DIMENSIONE	QUANTITÀ	TROVATO
H1	Rondella piatta	6,35 mm	12	5-46-0037
H3	Rondella piatta	9,53 mm	12	5-46-0037
H97	Tirafondo	6,35 mm x 7,6 cm	12	5-46-0037

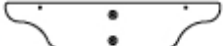
**6004**  2 @ Supporto per Tavolo Picnic  
4,4 cm x 17 cm x 79 cm (1-16-0004)

**6005**  2 @ Supporto Sinistro per Tavolo  
4,4 cm x 17 cm x 30 cm  
(1-16-0005)

**6006**  2 @ Supporto Destro per Tavolo  
4,4 cm x 17 cm x 30 cm  
(1-16-0006)

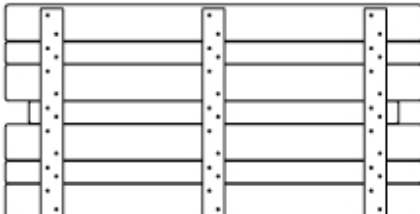
**A129**  1 @ Tavolo Picnic  
(1-20-1129)

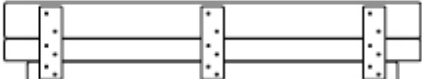
**A128**  2 @ Seduta per Tavolo Picnic (1-20-1128)

## Parete Rocciosa

RIF.	DESCRIZIONE	DIMENSIONE	QUANTITÀ	TROVATO
H3	Rondella Piatta	9,5 mm	6	5-46-0801
H4	Rondella Piatta	12,7 mm	2	5-46-0801
H7	Rondella SAE	6,35 mm	32	5-46-0690
H11	Rondella di protezione	9,5 mm	2	5-46-0801
H17	Bullone Standard	12,7 mm	2	5-46-0801
H28	Copribullone	12,7 mm	2	5-46-0801
H32	Dadi del T con 4 poli	6,35 mm	16	5-46-0690
H52	Bullone a testa tonda	12,7 mm x 11,43 cm	2	5-46-0801
H116	Tirafondo	9,53 mm x 8,89 cm	4	5-46-0801
H166	Philips Pan Head	6,35 mm x 3,81 cm	16	5-46-0690
H171	Vite meccanica Phillips	6,35 mm x 4,44 cm	16	5-46-0690
N60	Corda	4,1 m	1	Sciolto
N82	Support1 per Scala		2	Sciolto
N156	Rocce		16	5-24-0261/0262

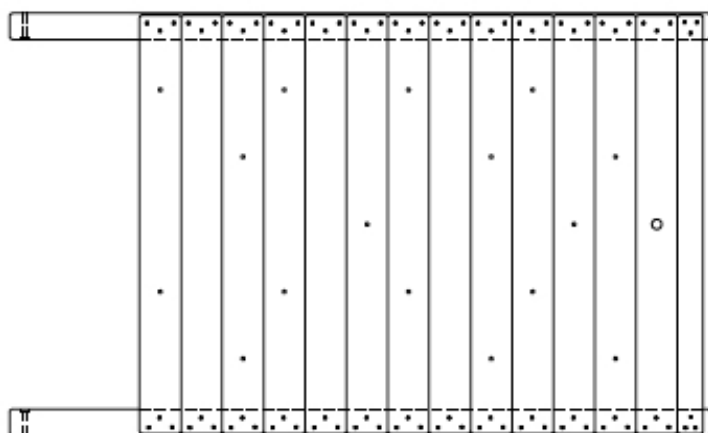

1 @ Parete Rocciosa (1-20-1189)

6019

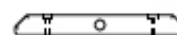

1 @ Blocco per Fissare Corda  
10 cm x 10 cm x 53 cm (1-06-0019)

### Clubhouse Parete Rocciosa Add-On

RIF.	DESCRIZIONE	DIMENSIONE	QUANTITÀ	TROVATO
H1	Rondella piatta	6,35 mm	2	5-46-0101
H3	Rondella piatta	9,53 mm	8	5-46-0239
H97	Tirafondo	6,35 mm x 7,6 cm	8	5-46-0101
H119	Tirafondo	9,5 mm x 127 mm	3	5-46-0239

3784



1 @ Asse per Telo Universale, 5 cm x 10 cm x 154 cm  
(1-03-0784)

6657



1 @ Blocco di Chiusura, 10 cm x 10 cm x 154 cm  
(1-06-0657)

6842



2 @ EU Clubhouse Montabti, 10 cm x 10 cm x 87,3 cm

### Blocco Scivolo Euro Comm

RIF.	DESCRIZIONE	DIMENSIONE	QUANTITÀ	TROVATO
H3	Rondella piatta	9,53 mm	6	5-46-0679
H11	Rondella di protezione	9,53 mm	2	5-46-0679
H17	Dado standard	9,53 mm	2	5-46-0679
H18	Dado standard	12,7 mm	2	5-46-0679
H28	Copri bullone	9,53 mm	2	5-46-0679
H57	Bullone a testa tonda	9,53 mm x 17,7 cm	2	5-46-0679
H119	Tirafondo	9,53 mm x 12,7 cm	4	5-46-0679
N177	Scivolo		1	Sciolto

7412



2 @ EU Blocco per Scivolo, 10 cm x 15 cm x 43 cm (1-06-0412)

## Monkey Bar

RIF.	DESCRIZIONE	DIMENSIONE	QUANTITÀ	TROVATO
H3	Rondella Piatta	9,5 mm	10	5-46-0612
H4	Rondella Piatta	12,7 mm	6	5-46-0612
H5	Rondella Piatta	19 mm	4	5-46-0612
H12	Rondella di sicurezza	12,7 mm	5	5-46-0612
H13	Rondella Fender	9,5 mm x 3,18	4	5-46-0695
H18	Bullone Standard	12,7 mm	5	5-46-0612
H29	Copribullone	12,7 mm	5	5-46-0612
H71	Bullone a testa tonda	12,7 mm x 171 mm	4	5-46-0612
H104	Tirafondo	8 mm x 50 mm	4	5-46-0640
H116	Tirafondo	9,5 mm x 88,9 mm	8	5-46-0612
H119	Tirafondo	9,5 mm x 127 mm	2	5-46-0612
H148	Bullone esagonale	12,7 mm x 228 mm	1	5-46-0612
N213	Maniglie 91 cm		2	5-24-0274

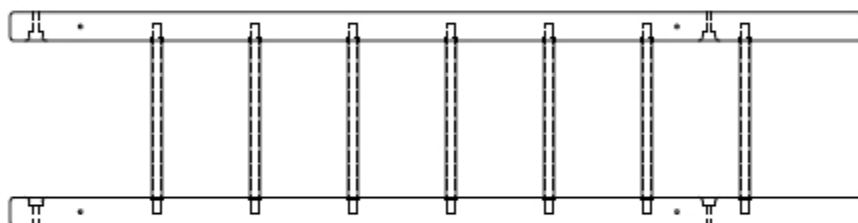

**A469**

1 @ Monkey Bar (1-04-0469)

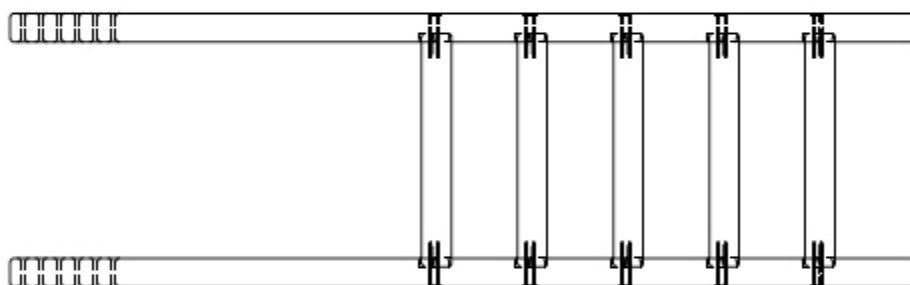

**A122**

1 @ Supporto Monkey Bar (1-20-1122)

**6694**

1 @ Palo di Sostegno a Terra per Monkey Bar, 10 cm x 10 cm x 86 cm (1-04-0694)

**7722**

1 @ Supporto Destro per Monkey Bar  
10 cm x 15 cm x 45,7 cm (1-07-0722)

**7723**

1 @ Supporto Sinistro per Monkey Bar  
10 cm x 15 cm x 45,7 cm (1-07-0723)

## Monkey Bar & Blocco Supporto

RIF.	DESCRIZIONE	DIMENSIONE	QUANTITÀ	TROVATO
H3	Rondella Piatta	9,5 mm	4	5-46-0239
H119	Tirafondo	9,5 mm x 127 mm	4	5-46-0239

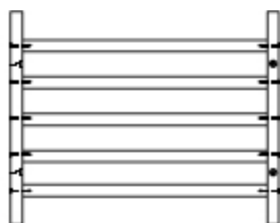

**A958**

1 @ Pannello Ringhiere Universale (1-20-0958)

**6696**

2 @ Blocco di Chiusura, 10 cm x 10 cm x 56 cm  
(1-06-0696)

## 4x10 Bulloneria per Altalena 4x10 (per paio)

RIF.	DESCRIZIONE	DIMENSIONE	QUANTITÀ	TROVATO
H3	Rondella Piatta	9,5 mm	4	5-46-0449
H11	Rondella di protezione	9,5 mm	4	5-46-0449
H24	Dado nylock	9,5 mm	4	5-46-0449
H28	Copribullone	9,5 mm	4	5-46-0449
H140	Bullone esagonale	9,5 mm x 254 mm	4	5-46-0449
N84	Binocoli e Base		2	5-27-0006
N27	Moschettoni		2	5-27-0006
N29	Bullone a Cerchio	9,5 mm	4	5-27-0006

## Maniglie Grab-n-Go

RIF.	DESCRIZIONE	DIMENSIONE	QUANTITÀ	TROVATO
H13	Rondella Piatta	12,7 mm x 32 mm	2	5-46-0695
H104	Tirafondo	6,4 mm x 50,8 mm	2	5-46-0695
N236	Maniglia Grab-n-Go		1	5-24-0276

## Timone

RIF.	DESCRIZIONE	DIMENSIONE	QUANTITÀ	TROVATO
H120	Tirafondo	9,5 mm x 152,4 mm	1	Sacchetto Timone
H104	Tirafondo	6,4 mm x 50,8 mm	2	Sacchetto Timone
N5/N72	Maniglia di Sicurezza		1	Sacchetto Timone

## Binocolo

RIF.	DESCRIZIONE	DIMENSIONE	QUANTITÀ	TROVATO
H1	Rondella Piatta	6,4 mm	2	Sacchetto Binocolo
H8	SAE Rondella	9,5 mm	1	Sacchetto Binocolo
H22	Dado nylock	6,4 mm	1	Sacchetto Binocolo
H115	Tirafondo	9,5 mm x 76,2 mm	1	Sacchetto Binocolo
H185	Bullone esagonale	6,4 mm x 114 mm	1	Sacchetto Binocolo
N84	Binocoli e Base		1	Sacchetto Binocolo

## Passaggio 1

## Assemblaggio Muri Clubhouse

**\* SUGGERIMENTO: Pre-forare i fori con una punta da 6 mm.**

1. Usando un martello inserite le Viti a T (H34) nei fori in basso sui Pali Angolari (6056) e Pali Centrali (6057) e fissate le Fascie della Sabbiera (6001) usando la bulloneria (H3) (H11) (H34) (H116) (H131).

**\* NOTA: I fori di invito sui Pali Angolari (6001) devono essere rivolti verso l'interno quando installati correttamente.**

**\* NOTA: I fori di invito posizionati nella parte finale della Fascia della Sabbiera (431) (428) devono essere rivolti verso il basso (come mostrato).**

2. Fissate l'Asse per Telo (3784) nella parte finale dei Pali Angolari (6056) usando la bulloneria (H1) (H97).

**\* NOTA: Se installando il Tetto in Legno NON installare l'Asse per Telo (3784).**

3. Fissate i Pali Portanti (7690) con i Pali Angolari (6056) usando la bulloneria (H4) (H12) (H18) (H29) (H71) (H5).

4. Fissate la Trave Superiore con i Fori (6636) ai Pali Angolari (6056) e ai Pali Centrali usando la bulloneria (H4) (H12) (H18) (H29) (H71) (H5).

**\* NOTA: I fori di invito sulla Trave Superiore con i Fori (6636) devono essere rivolti verso il basso.**

5. Misurate 154 cm sul Braccio Accessorio (6637) e tagliate l'eccesso (come mostrato in Inset B). Questo sarà la Trave Superiore per la fase #6.

6. Fissate il Braccio Accessorio (6637) (appena tagliato) ai Pali Angolari (6056) e ai Pali Centrali (6651) usando la bulloneria (H4) (H12) (H18) (H29) (H71) (H5).

7. Fissate i Pali Portanti (7690) ai Pali Centrali (6057) usando la bulloneria (H3) (H119).



# Passaggio 1

# Assemblaggio Muri Clubhouse cont.

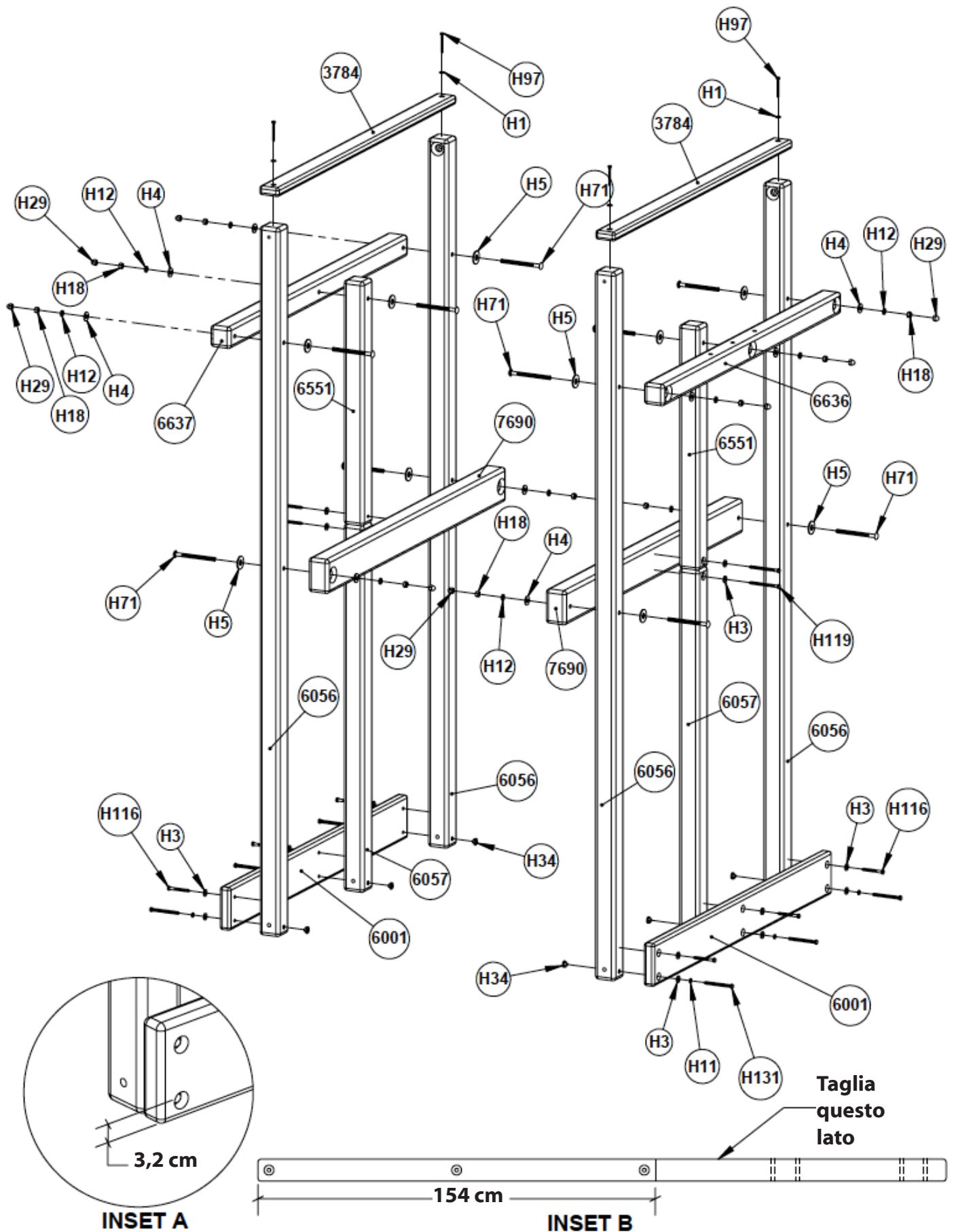

## Passaggio 2

## Assemblaggio delle Fasce

\* **NOTA:** Durante l'assemblaggio controllate periodicamente che la struttura sia in posizione diritta.

1. Usate un martello gommato per inserire le Viti a T (H34) nei fori in basso sui Pali Angolari (6056) e fissate le Fasce della Sabbiera (6000) usando la bulloneria (H3) (H11) (H34) (H116) e (H131).

\* **NOTA:** I fori in fondo sulla Fascia della Sabbiera (6000) dovrebbero essere imbullonato attraverso i Pali Angolari (6056) usando la bulloneria (H3) (H11) (H34) e (H131). Mentre i fori in alto della Fascia della Sabbiera (6000) sono lag bolted dentro i Pali Angolari (6056) usando la bulloneria (H3) (H116).

\* **NOTA:** I fori della Fascia della Sabbiera devono essere sfalsati come mostrato nel INSET A.

\* **NOTA:** I lati e fondi delle Fascia della Sabbiera (6000) dovrebbero essere a filo con i Pali Angolari quando installati correttamente.

2. Misurate 3,5 cm dall'alto del Palo Portante (7690) e fissate le Fasce del Pavimento 8 Fori (4731) ai Pali Angolari (6056) usando la bulloneria (H3) (H116).
3. Misurate su 2,3 cm dall'alto della Trave Superiore con Fori (6636) e fissate le Fasce a 6 Fori (4732) ai Pali Angolari (6056) usando la bulloneria (H3) (H116).

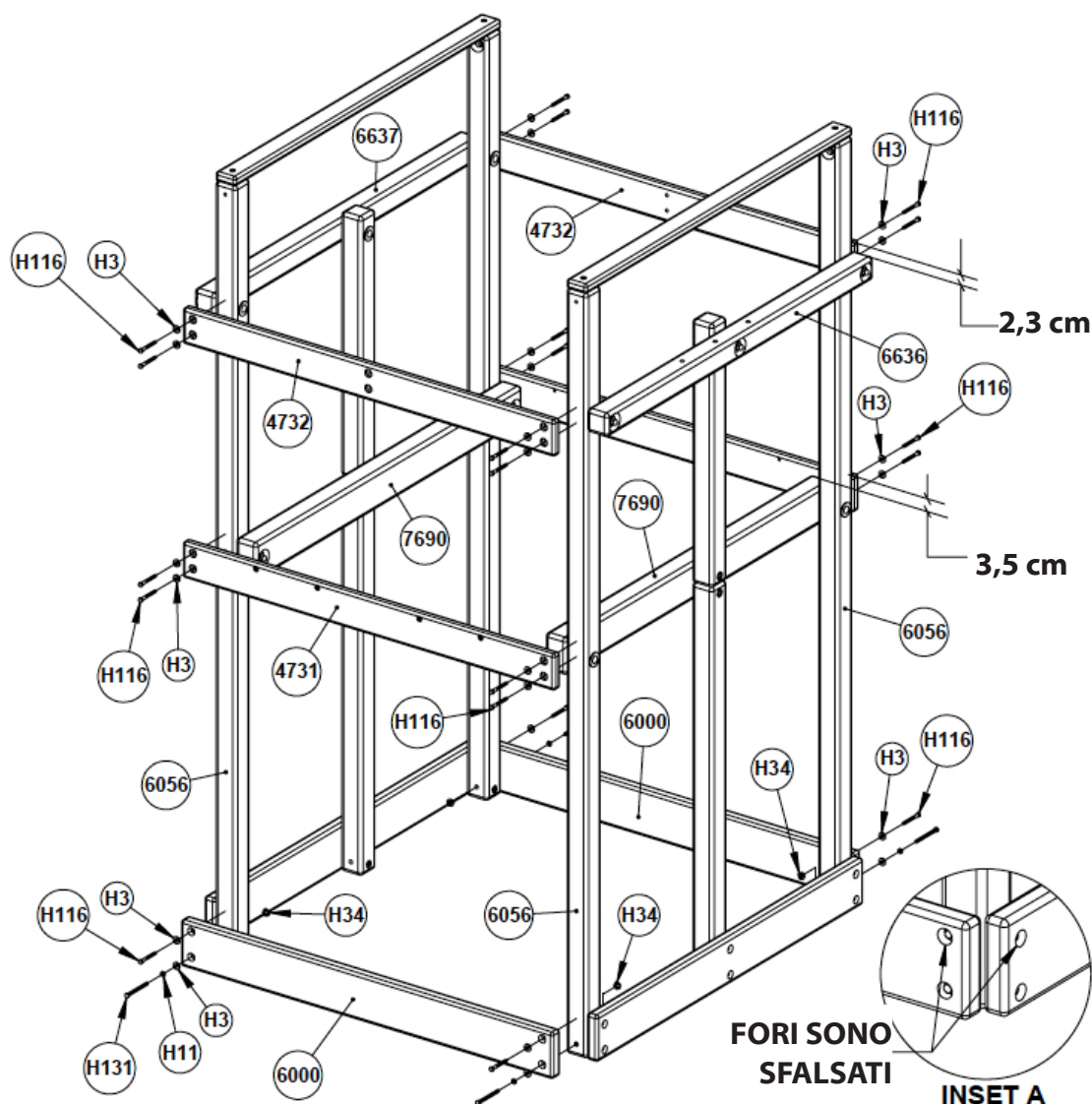

## Passaggio 3

## Assemblaggio del Pavimento e Supporti

1. Fissate i Supporti Angolari Sinistri (6001) e i Supporti Angolari Destri (6002) contro i Pali Angolari (6056) e ai Pali Portanti (7690) usando la bulloneria (H3) (H116).

**\* NOTA: La superficie tra i Supporti Angolari Sinistri e Destri (6001) (6002), i Pali Angolari (6056), i Pali Portanti (7690) non devono avere degli spazi tra loro.**

2. Posizionate i Panelli per Pavimenti (A117) sopra i Pali Portanti (7690) e fissate usando la bulloneria (H1) (H99).

**\* NOTA: I Panelli per Pavimenti (A117) devono essere orientati con i 3 2x6 assi rivolti verso le Fasce del Pavimento (4731) quando installati correttamente (come mostrato nel disegno).**

3. Fissate i Panelli per Pavimenti (A117) ai Pali Portanti (7690) usando la bulloneria (H1) (H99).

4. Misurate 77,5 cm dal basso dei Pali Angolari (6056) sullo stesso lato del Trave Superiore con Fori (6636) e fissate la Fascia a 6 Fori (4732) usando la bulloneria (H3) (H116).

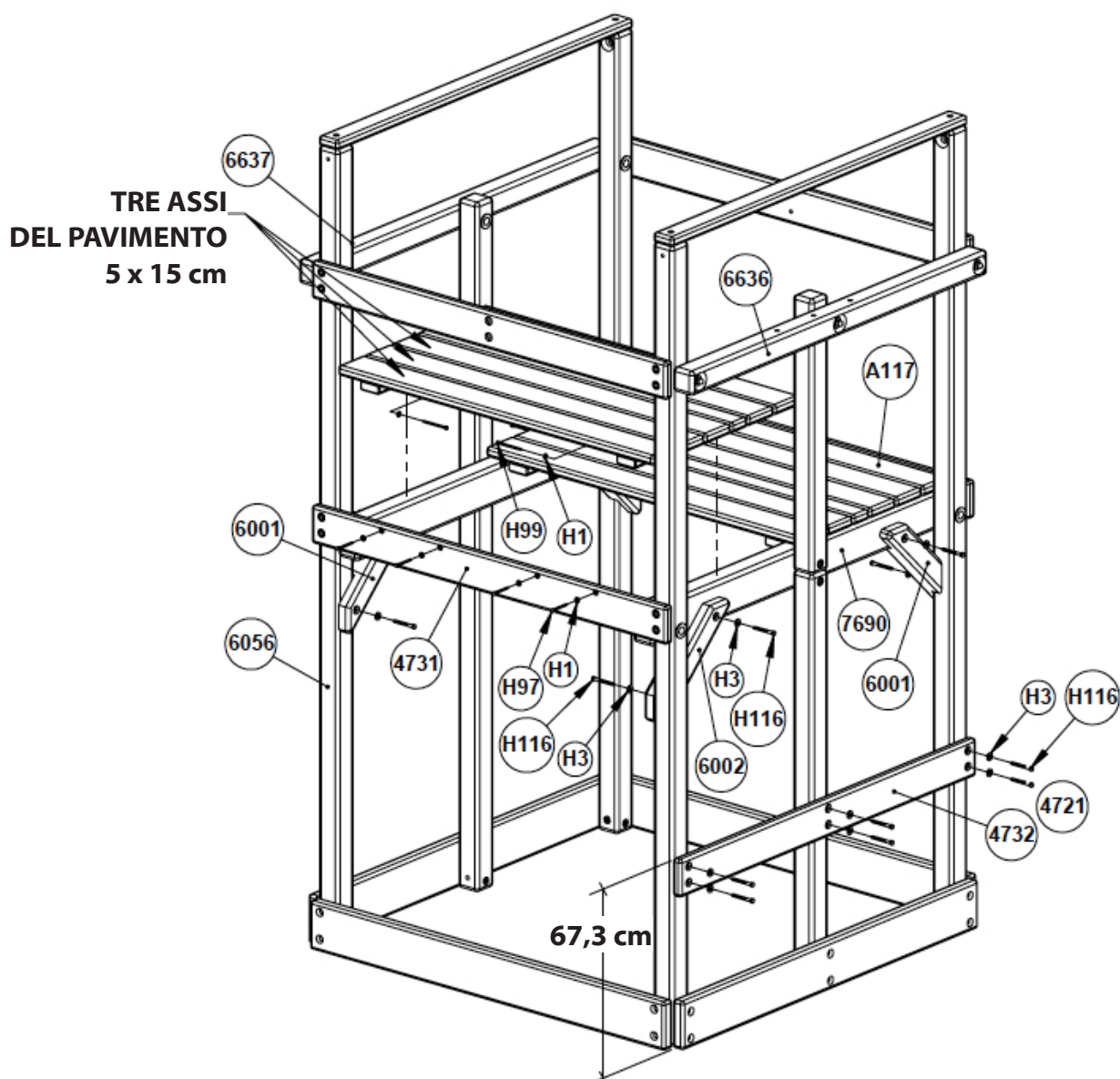

## Passaggio 4

## Assemblaggio delle Ringhiere

1. Fissate l'Asse di Supporto per Pannello Ringhiere (3410) per le due Ringhiere (A959) che saranno fissate ai Pali Portanti (7690) (come mostrato nel disegno INSET A) usando la bulloneria (H1) (H97).

**\* NOTA: Verificate che i fori dell'Asse di Supporto per Pannello Ringhiere (3410) siano orientati come mostrato nel INSET A.**

2. Centrate e fissate l'Asse di Supporto per Pavimento (4730) al fondo dei Pannelli del Pavimento (A117) usando la bulloneria (H1) (H93).

3. Posizionate i Pali Centrali (6459) al centro delle Fasce a 6 Fori (4732), alla parte alta dei Pannelli Pavimento (A117) e fissate usando la bulloneria (H3) (H116) (H119).

**\* NOTA: Se installando il Tetto in Legno, fissate i Pali Centrali Corti (6460) invece dei Pali Centrali (6459).**

4. Posizionate i Pannelli Ringhiere (A959) nella posizione desiderata e fissarli usando la bulloneria (H1) (H93) (H97) (H99).

**\* NOTA: Le Ringhiere (A959) con l'Asse di Supporto per Pannello Ringhiere (3410) devono essere posizionati sui lati dove ci sono i Pali Portanti (7690). Le Ringhiere senza l'Asse di Supporto per Pannello Ringhiere (3410) devono essere posizionati dove ci sono le Fasce (4731).**

5. Fissate l'Asse per Telo (3784) al Palo Centrale (6459) usando la bulloneria (H1) (H97).

**\* NOTA: Se installando il Tetto in Legno non installare l'Asse per Telo (3784).**

**\* NOTA: Nel passaggio 20, è richiesta di rimuovere un ringhiere vicino allo Scivolo per installare una maniglia. Se sapete già la posizione dello Scivolo, per evitare un lavoro in più, non installare adesso il ringhiere.**

# Passaggio 4

# Assemblaggio delle Ringhiere cont.

**INSET A**

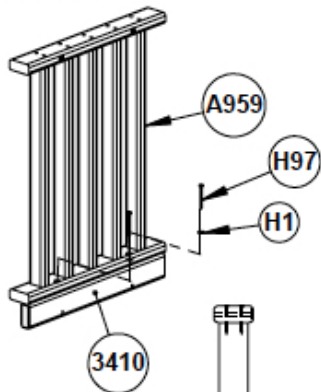

**INSET B**

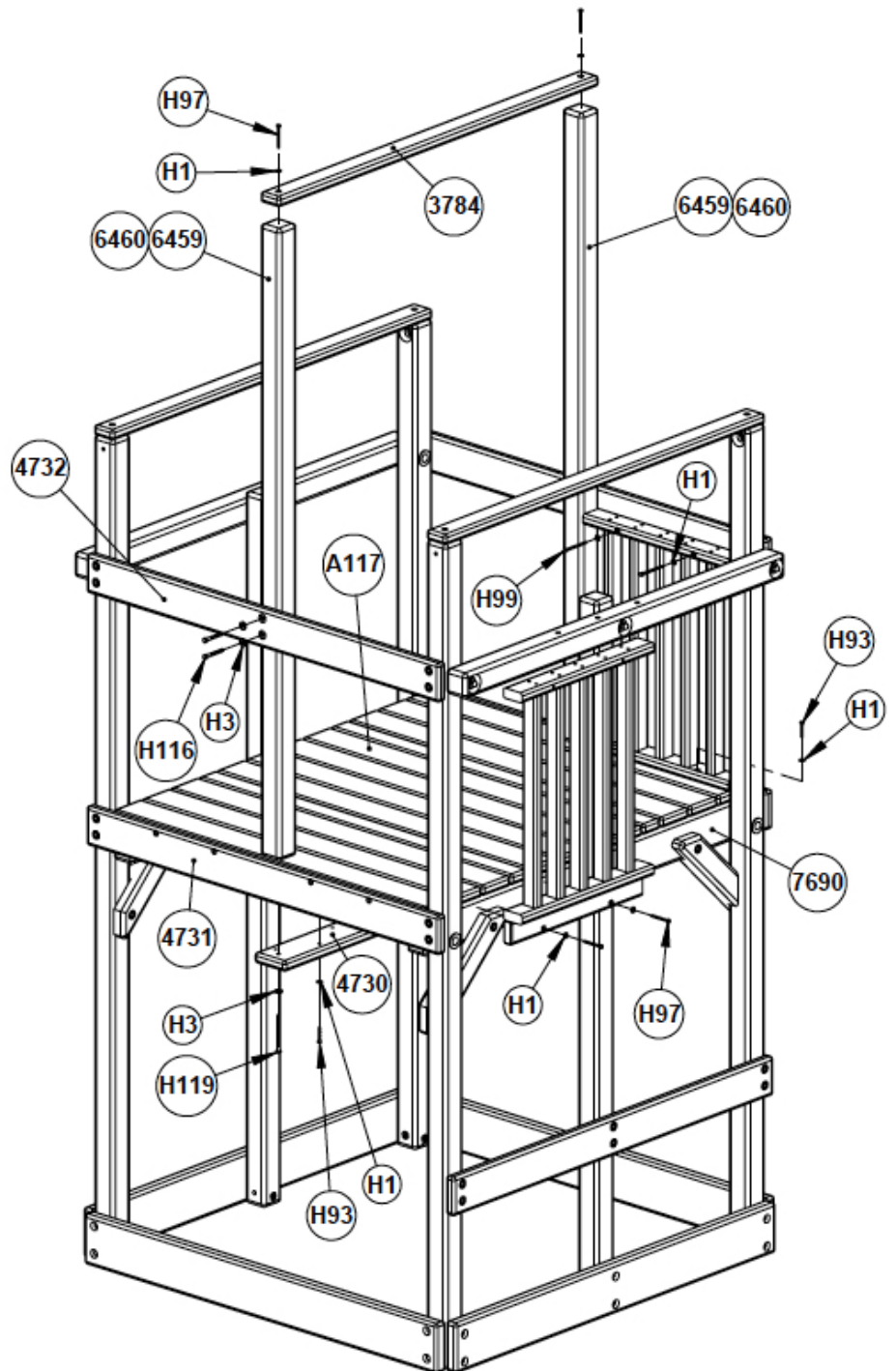

## Passaggio 5

## Assemblaggio del Telo

**\* NOTA: Prima di tutto, mettete i bottoni su ogni lato e tirare il telo sopra L'Asse del Telo e rimuovere tutte le rughe.**

1. Posizionate regolarmente il telo (N70) sopra le Assi del Telo (3784).
2. Segnate la posizione dei bottoni utilizzando un martello gommato e facendo in modo di lasciare un segno su le Assi del Telo (3784) (come mostrato nel INSET A).
3. Installate le Viti per Telo (H183) nel centro dei segni lasciato dal martello. Ripetete le fasi n.2 e n.3 lungo tutto l'Asse del Telo (3784) (tirare il telo per evitare le rughe).
4. Agganciate il Telo (N70) alle Viti per Telo (H183). Tirate il Telo (N70) sopra le altre Assi del Telo (3784). Ripetete n.2, n.3 per l'altro lato del telo e fissarlo in posizione.

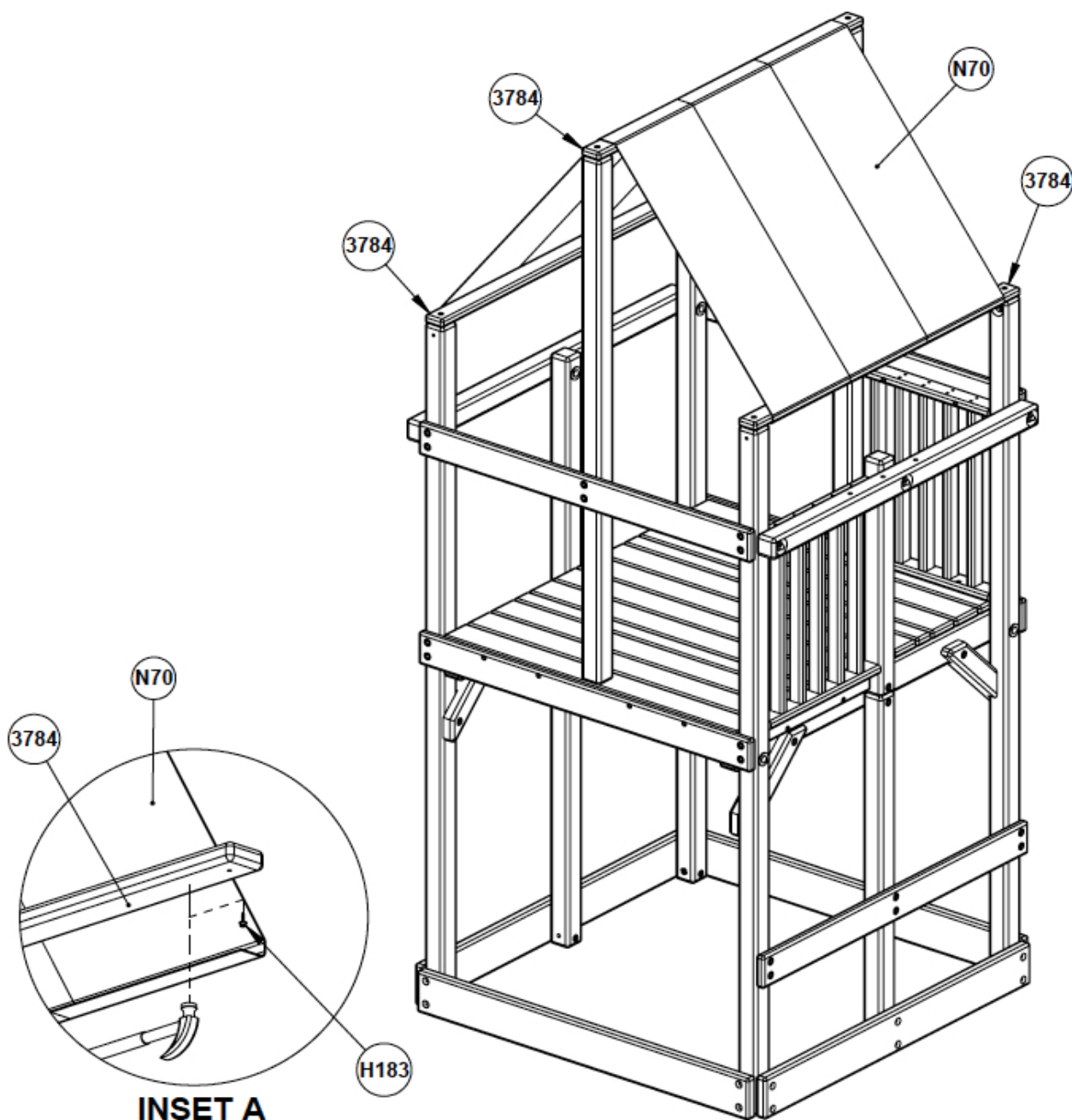

## Passaggio 6

## Installazione della Scala

1. Sul lato posteriore della Scala (A013) centrate e fissate l' Asse di Chiusura per Scala (3068) al lato posteriore del primo gradino della Scala usando la bulloneria (H155) (come mostrato nel INSET A).
2. Fissate Scala ai Pali usando la bulloneria (H3) (H119).

**\* NOTA: Il primo gradino della Scala deve essere a filo con il pavimento quando installato correttamente.**

3. Fissate i Supporti della Scala (N82) alla Scala e ai Pali usando la bulloneria (H116).
4. Fissate le Maniglie della Scala (N213) alla Scala (A013) e ai Angolari usando la bulloneria (H113) (H104). Le Maniglie della Scala devono installati circa 20 giu dalla bordo superiore della Scala.

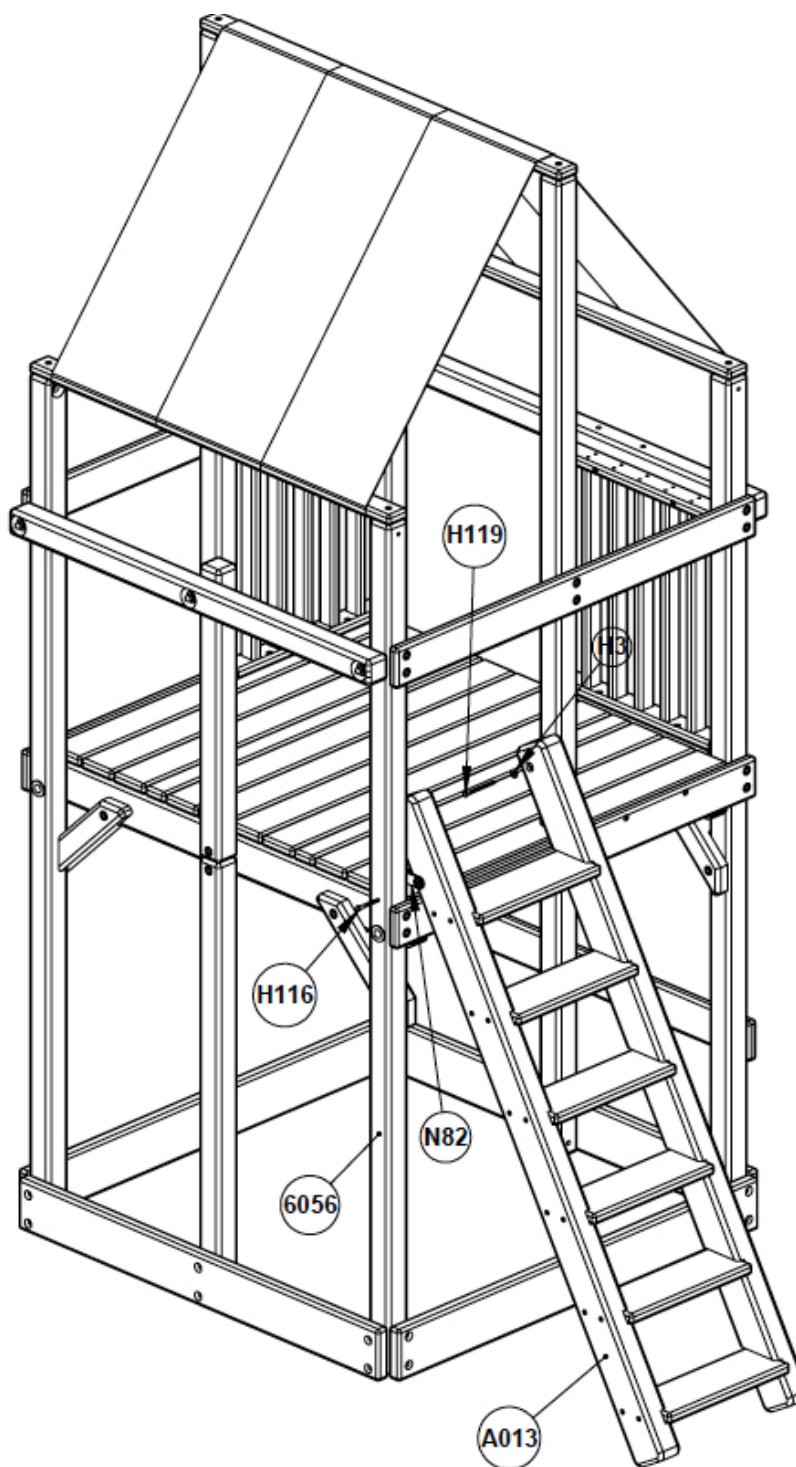
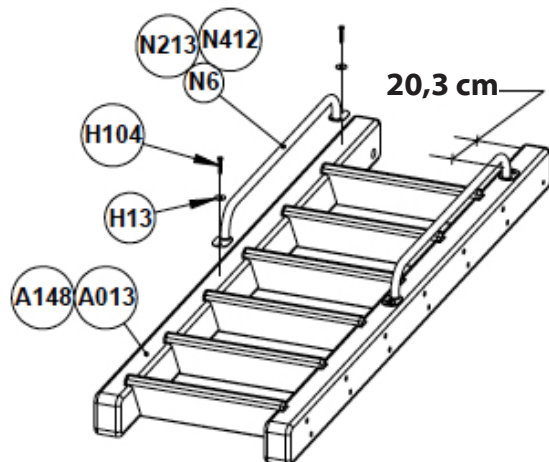
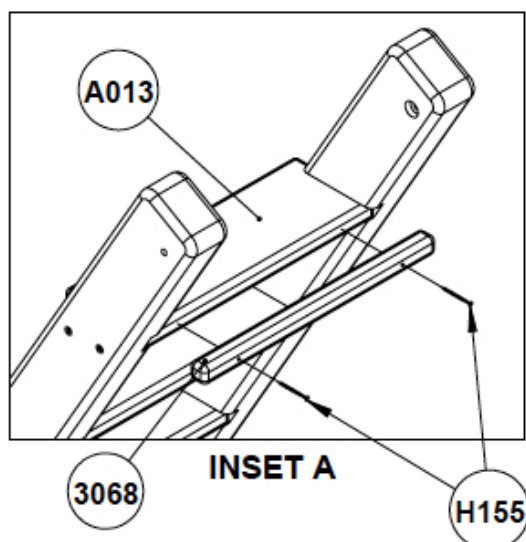

## Passaggio 7

## Installazione dello Scivolo

1. Avvitare le 3 viti allo Scivolo prima di mettere in posizione nella apertura.
2. Posizionare lo Scivolo nel centro della apertura (come nel disegno) e premere leggermente contro il pavimento così ogni vite lascia suo segno sul pavimento. Togliere le viti.
3. Con un trapano elettrico, fare i fori dove i 3 viti hanno lasciato i segni.
4. Posizionare lo Scivolo in posizione usando la bulloneria (come mostrato nel disegno).

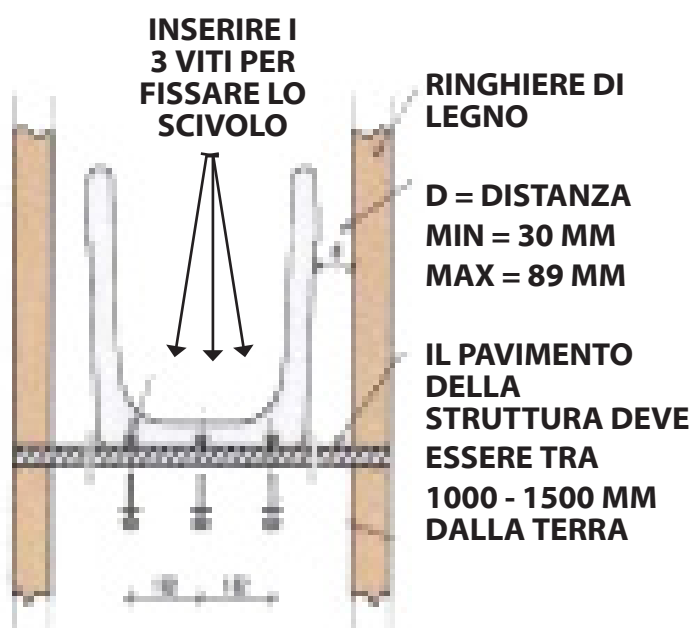



## Passaggio 7

## Installazione dello Scivolo cont.

1. Orientate i Blocchi di Chiusura per lo Scivolo (7412) (come mostrato nel disegno) e fissare allo Scivolo (N177) usando la bulloneria (H3) (H11) (H17) (H28) (H57).
2. Posizionare lo Scivolo in posizione nella apertura così lo scivolo resta sul pavimento e fissare usando la bulloneria (come mostrato nel disegno) usando la bulloneria (H3) (H119).

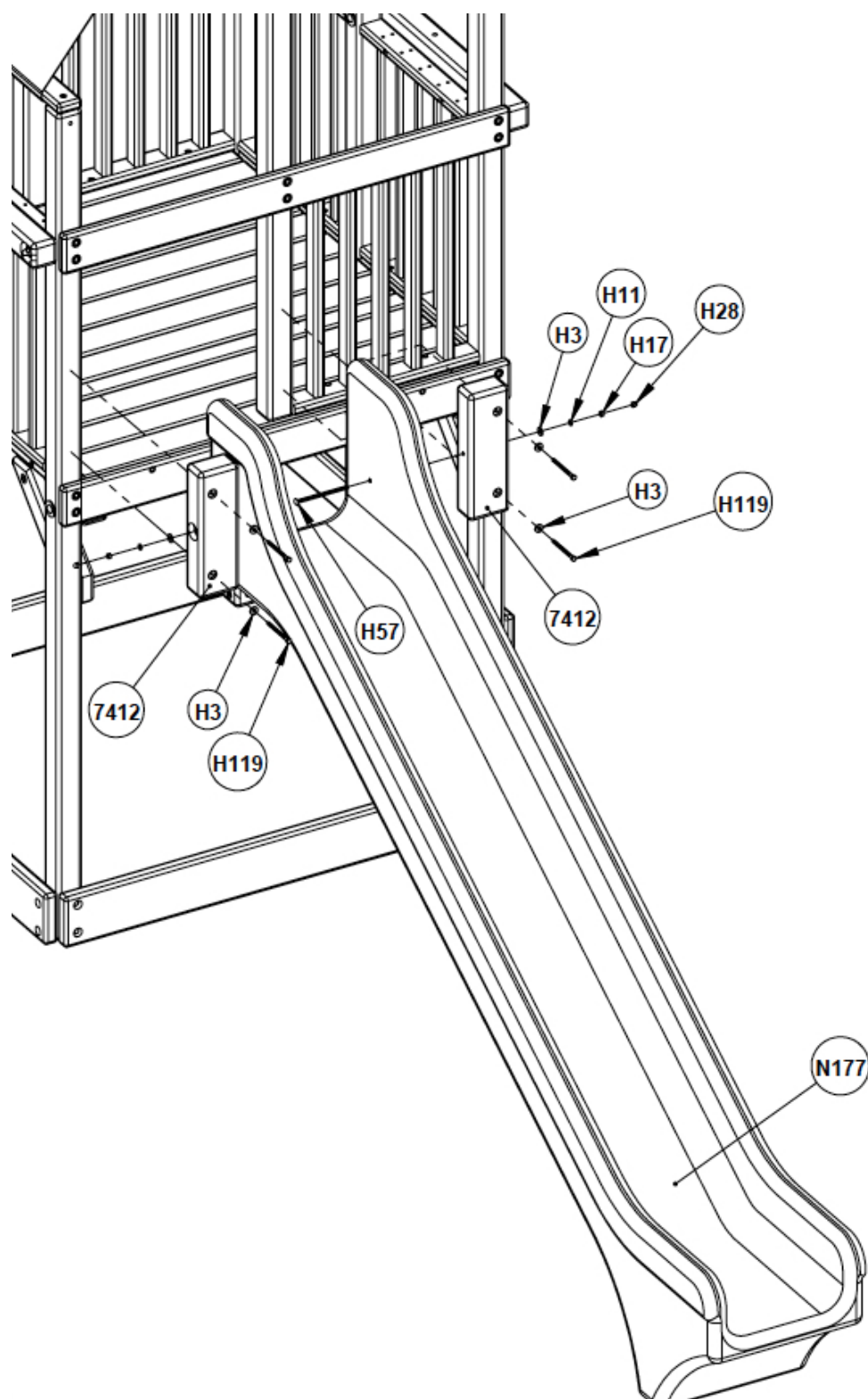

## Passaggio 8

## Installazione del A-Frame

1. Fissate insieme il Blocco di Supporto Inferiore per Altalena (6007), il Blocco di Supporto Superiore per Altalena (6008) e entrambi i Supporti a 90° (N46) usando la bulloneria (H4) (H12) (H18) (H29) (H72) e (H5).

**\* NOTA: I fori nelle Staffe di Supporto e tutti i pezzi ricoperto con il vinile giallo devono essere puliti con un taglierino prima di installare.**

2. Fissate le Gambe del Palo Altalena (7905) al assemblaggio Blocco di Supporti usando entrambi i Supporti a 45° (N55) e la bulloneria (H4) (H12) (H18) (H29) (H151).

**\* NOTA: Posizionare l'assemblaggio per terra con le Gambe del Palo Altalena (7905) in direzione opposte. Non stringere ancora la bulloneria.**

**\* NOTA: I fori sfalsati sulle Gambe del Palo Altalena devono essere rivolti in alto.**

3. Fissate l'Alzata Altalena (7711) e Staffe Triangolare per Palo Altalena (N56) alla Trave Superiore con Fori (6011) usando la bulloneria (H4) (H12) (H18) (H29) (H76) e (H5).

**\* NOTA: NON stringere ancora la bulloneria (H76).**

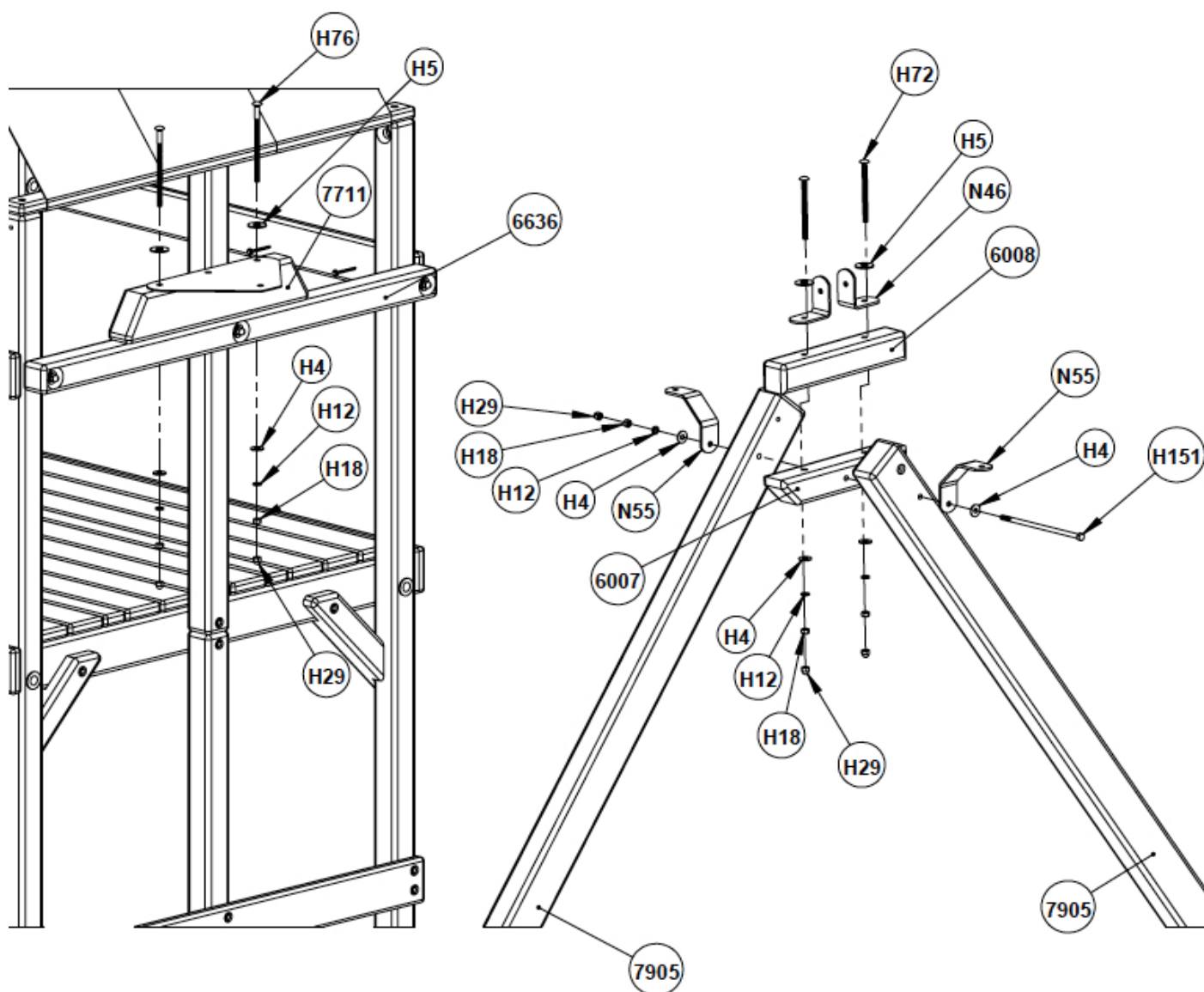

## Passaggio 9

## Installazione Palo Altalena

1. Fissate l'Agganci per Ganci Altalene (N26) al Palo Altalena (7600) e il Rinforzo per Palo Altalena (6642) usando la bulloneria (H3) (H11) (H24) (H28) (H140) e (N29).  
**\* SUGGERIMENTO: Usare pinze che bloccano per stringere la bulloneria (H140).**
2. Posizionate la Placca Rainbow (N83) nella posizione indicata nel disegno a fissate al Palo Altalena usando la bulloneria (H157) (come mostrato nel DETAIL A).
3. Posizionate il Palo Altalena in posizione tra i Supporti a 90° (N46) e fissate usando la bulloneria (H4) (H12) (H18) (H29) (H78) (H5) attraverso entrambi Supporti a 45° (N55).
4. Fissate entrambi Supporti a 90° (N46) al Palo Altalena (7600) usando la bulloneria (H116) e Bullone a Cerchio (N29).
5. Alzate l'assemblaggio del Palo Altalena nella posizione sopra la Staffe Triangolare per Palo Altalena (N56) e fissare usando la bulloneria (H4) (H12) (H18) (H29) (H78) (H209) e (H5)  
**\* NOTA: Per facilitare l'assemblaggio, inserire la bulloneria (H209) attraverso il Palo Altalena (7600) e Rinforzo per Palo Altalena (6642) e poi inserire la bulloneria (H78). NON stringere completamente la bulloneria a questo punto.**
6. Alzate l'assemblaggio finché le Gambe del Palo Altalena tengono livello la posizione del Palo Altalena.  
**\* ATTENZIONE: Le Gambe chiuderanno quando il Palo Altalena sarà alzato in posizione.**  
**\* SUGGERIMENTO: Usare almeno due persone per alzare l'assemblaggio del Palo Altalena.**  
**\* ATTENZIONE: Gambe sono molto instabile finché il Membro Traversale del Altalena è fissato.**  
**\* NOTA: Stringere la bulloneria (H151) che attraversa le Gambe del Palo Altalena (7905) e Blocco di Supporto per Altalena e tutte le bullonerie dalla Staffa Triangolare per Palo Altalena (N56) a questo punto.**
7. Posizionate il Membro Traversale del Altalena (7906) a livello sulle Gambe del Palo Altalena e forare attraverso le Gambe (7905) usando una punta da trapano da 14 mm. Fissare il Membro Traversale del Altalena usando la bulloneria (H4) (H12) (H18) (H29) (H72) e (H5).
8. Fissate le Gambe del Palo Altalena (7905) al Blocco di Supporto usando la bulloneria (H3) (H119).
9. Fissate i Moschettoni (N27) ai Ganci Altalene (N26).
10. Fissate gli Accessori ai Moschettoni (N26).

# Passaggio 11

# Installazione Palo Altalena cont.

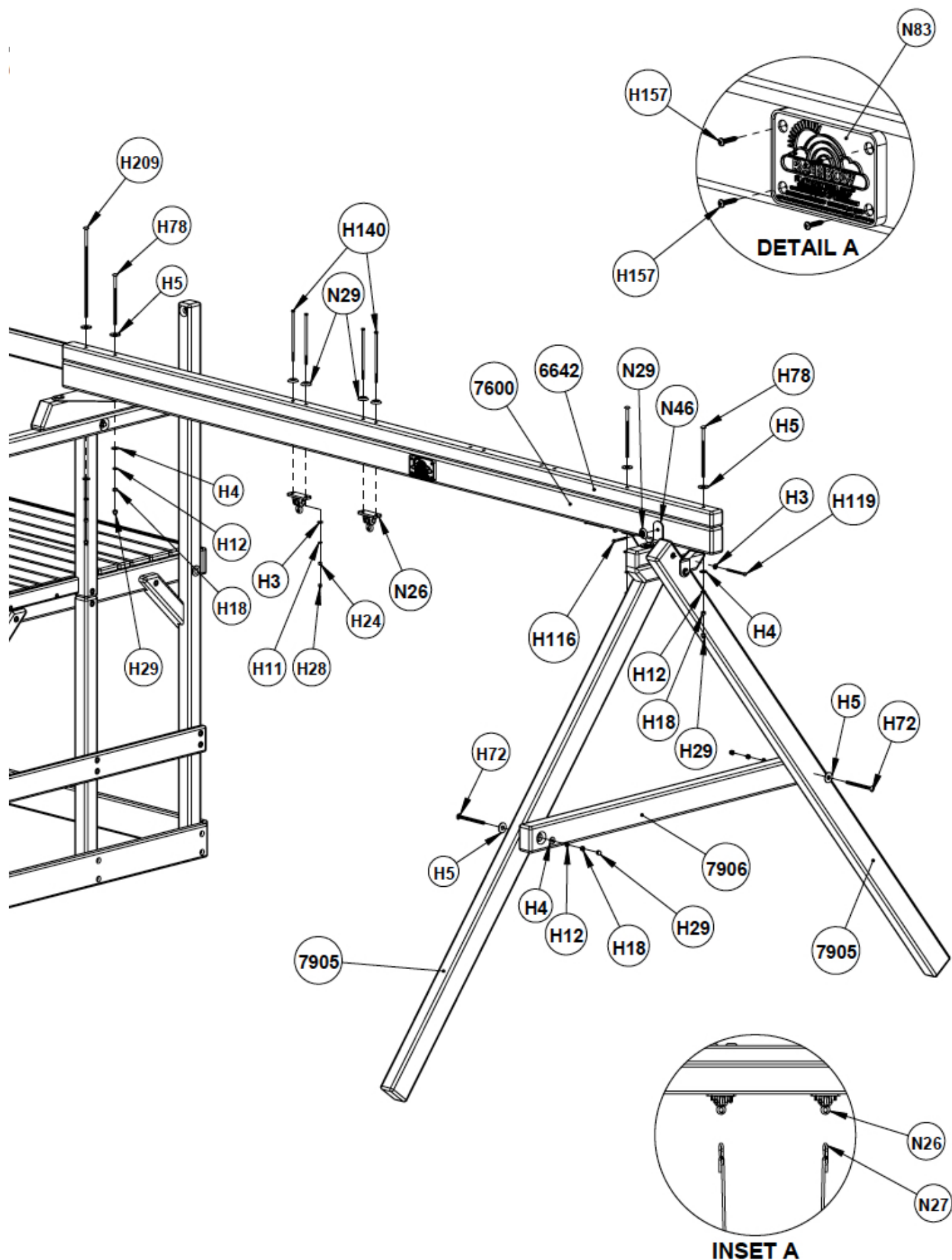

## Passaggio 12 Installazione del Tavolo Picnic

1. Misurate su 37 cm sui Pali Angolari (6056) e fissate il Supporto Panchina Sinistro (6005) e il Supporto Panchina Destro (6006) usando la bulloneria (H3) (H116). I lati dei Supporti Panchina (6006) devono essere a filo con i Pali Angolari (6056).
2. Misurate su 74 cm sui Montanti Centrali (6057) e fissate il Supporto per Tavolo Picnic (6004) usando la bulloneria (H3) (H116).
3. 3. Ripetete #1 e #2 per lato opposto.

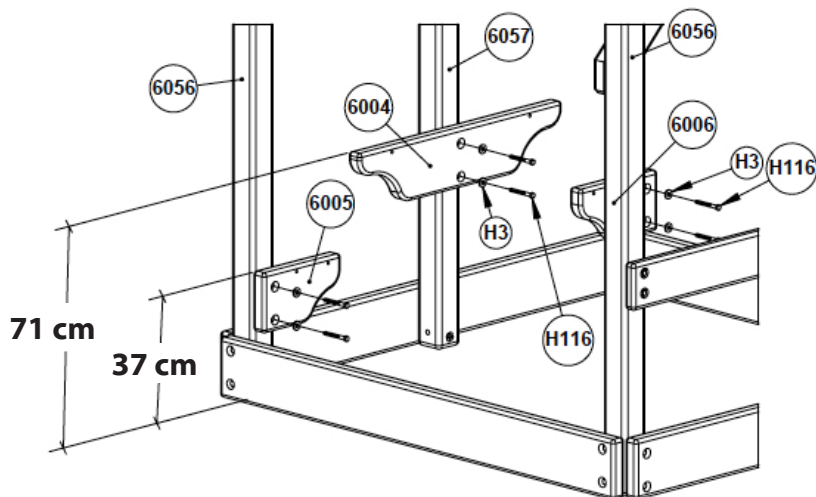

## Passaggio 13 Installazione del Tavolo Picnic

1. Posizionate il Tavolo da Picnic (A129) sopra i Supporti del Tavolo Picnic (6004) e fissate usando la bulloneria (H1) (H97).
2. Posizionate le Panchine (A128) sopra i Supporto per Panchine (6006) e fissate usando la ferramanta (H1)(H97).

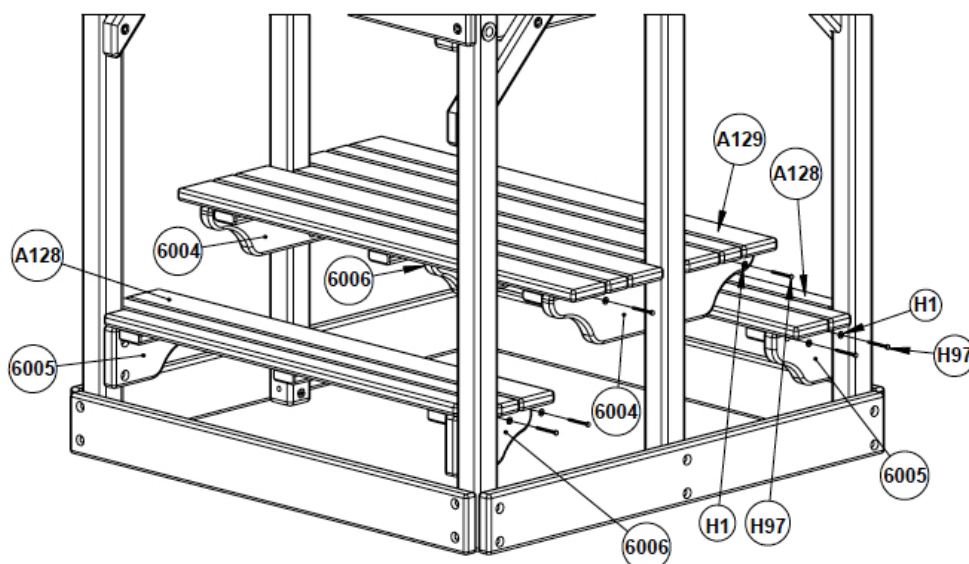

## Passaggio 14      Installazione delle Rocce

1. Usate un martello per inserire la bulloneria T-nut (H32) nei fori sul lato **POSTERIORE** della Parete Rocciosa.

**\* NOTA: Il disegno INSET A mostra il modo corretto per inserire la bulloneria (H32) alle rocce (N156).**

2. Fissate le Rocce (N156) alla Parete Rocciosa usando la bulloneria (H7) (H171) e (H166).

**\* NOTA: La bulloneria (H7) (H171) abbina con la bulloneria T-nut (H32) sul lato POSTERIORE della Parete Rocciosa.**

3. Posizionate il Bastone di Chiusura per Parete Rocciosa (3067) sul lato posteriore della Parete Rocciosa e fissate al primo Asse della Parete Rocciosa usando la bulloneria (H155).

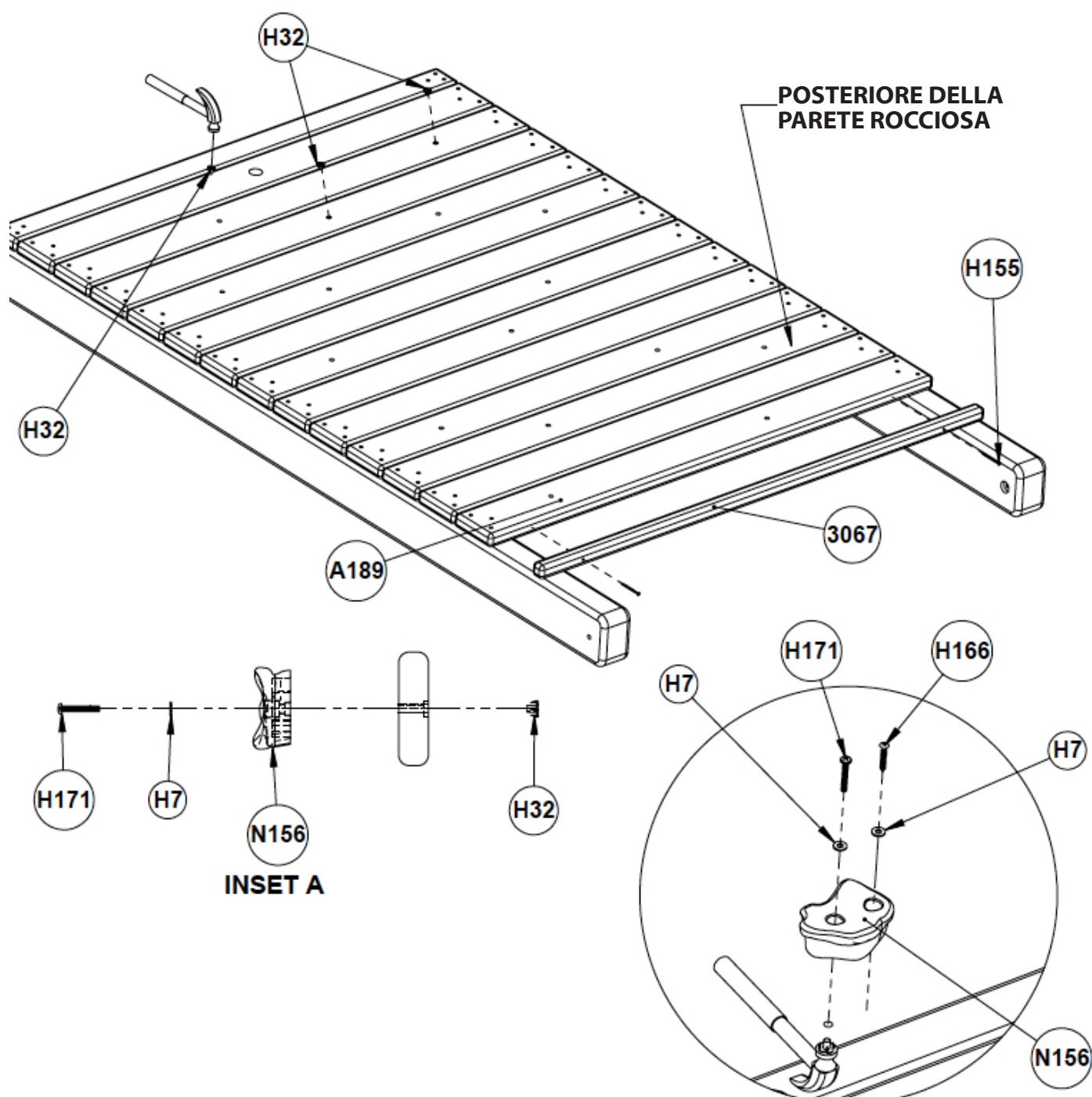

## Passaggio 15

## Installazione della Parete Rocciosa

1. Posizionate il Blocco per Fissare la Corda (6019) centrato sul Trave Superiore e fissate usando la bulloneria (H3) (H119).
2. Posizionate il Blocco per Chiusura (6657) con i fori offset verso il basso, nell'apertura con il top a filo con il Pavimento e fissate al Palo Portante (7690) usando la bulloneria (H3) (H119).
3. Fissate l'Asse per Telo (3784), a filo con il top del Blocco per Chiusura (6657) usando la bulloneria (H1) (H97).
4. Fissate le staffe (N82) ai Montanti Angolari usando la bulloneria (H3) (H119).
5. Fissate il Supporto (N82) ai Pali Angolari e Gambe della Parete Rocciosa usando la bulloneria (H116).

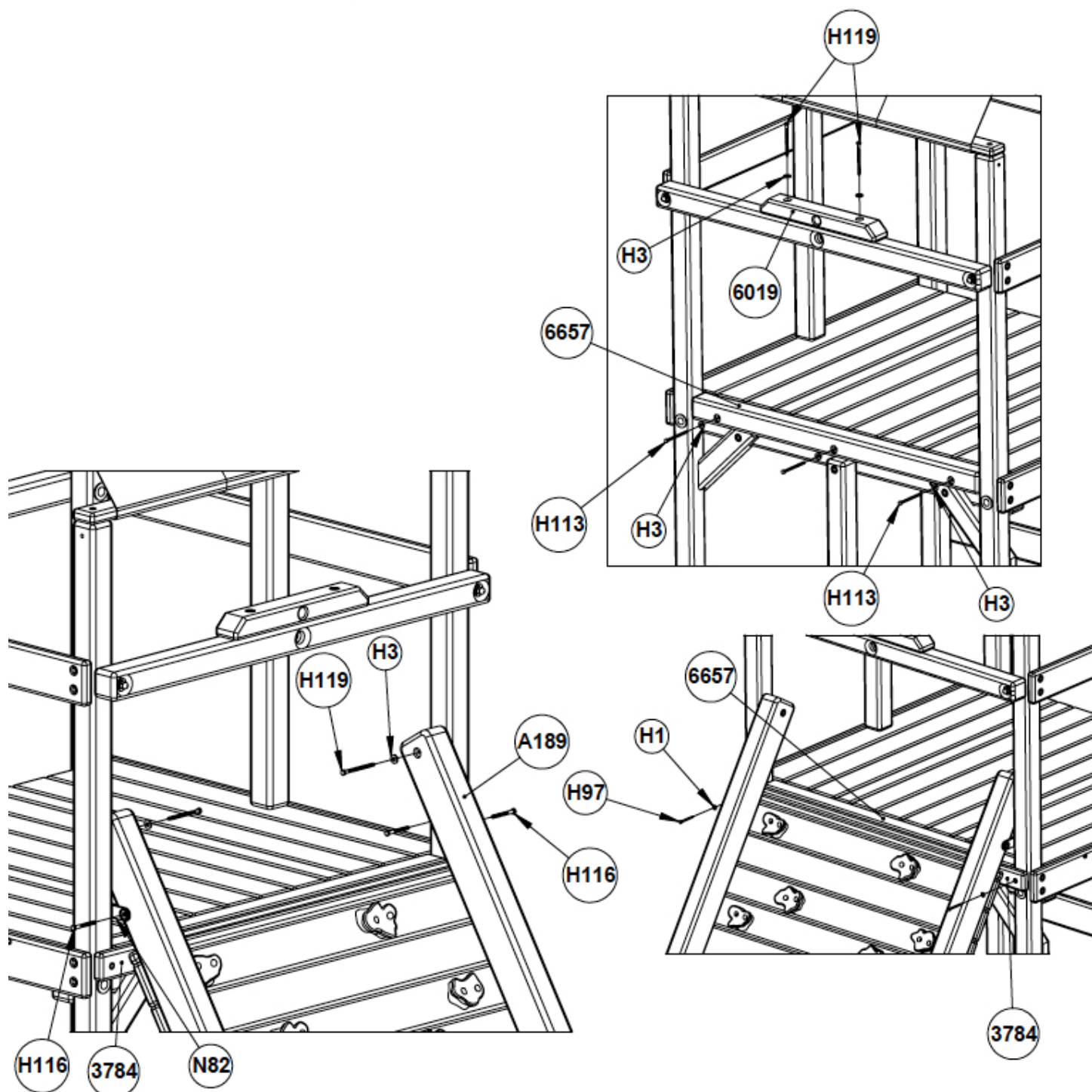

## Passaggio 16 Installazione Filler e Corda per Parete Rocciosa

1. Sul lato superiore del Blocco di Chiusura (6657), misurate 39,5 cm dai Montanti Angolari (6056) e 4,3 cm dal bordo anteriore del Blocco di Chiusura (6657) e trapanate 1,11 cm attraverso i fori (come mostrato nel DETAIL A).
2. Misurate circa 35,7 cm dal lato interno dai Montanti Angolari (6056) e fissate i Montanti per Clubhouse (6842) al Trave Superiore (6637) usando la bulloneria (H3) (H119). Lo spazio tra i Montanti per Clubhouse (6842) deve essere minore o uguale a 48 cm. Dalla parte inferiore, fissate i Montanti per Clubhouse (6842) al Blocco di Chiusura (6657) usando la bulloneria (H3) (H119).
3. Fate passare la Corda (N60) attraverso il foro nel Blocco per Fissare la Corda (6019) e chiudete un doppio nodo. Poi, fate tre nodi singoli equidistanti nella corda (come nel disegno).
4. Fate passare la Corda nel foro in fondo della Parete Rossiosa e sul lato posteriore della Parete Rocciosa chiudete con un doppio nodo. I fori in basso della Parete Rocciosa e chiudere con un doppio nodo.

**\*ATTENZIONE: PER PREVENIRE RISCHIO DI STRANGOLAMENTO, I TRE NODI SULLA CORDA DEVONO ESSERE BEN TIRATI E I DUE NODI ALLE ESTREMITÀ BEN STRETTI. LA CORDA DEVE ESSERE COSÌ BEN TIRATA CHE NON POSSA RIPASSARE SUL STESSO E NON PIÙ DI 30 CM DEVE RIMANERE AD OGNI ESTREMITÀ.**

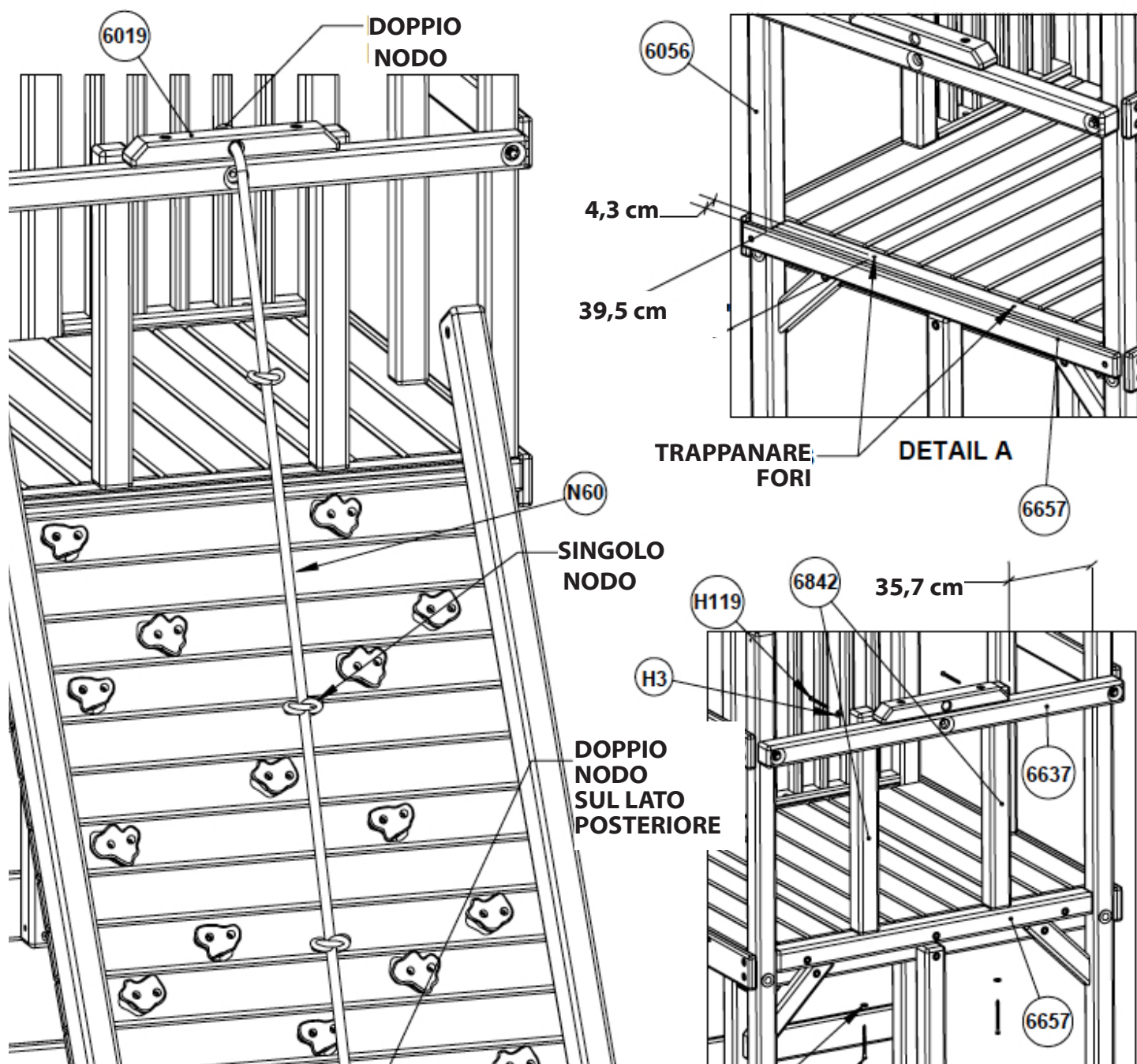



## Passaggio 17      Installazione della Monkey Bar

1. Centrate il Palo di Sostegno a Terra (6694) al Supporto per Monkey Bar (A122) e fissare 3,8 cm in su dalla base dal Supporto per Monkey Bar usando la bulloneria (H3) (H119).
2. Fissate il Supporto per Monkey Bar (A122) al Monkey Bar (A469) usando la bulloneria (H4) (H12) (H18) (H29) (H71) e (H5).
  - \* **NOTA: I fori offset devono essere rivolti verso l'alto.**
  - \* **NOTA: Allineate i fori in fondo del Supporto per Monkey Bar (A122) con i fori nel Monkey Bar (A469).**
  - \* **NOTA: NON stringere ancora la bulloneria.**
3. Alzate la Monkey Bar (A469) e fissate i Supporti per Monkey Bar (7722) (7723) usando la bulloneria (H3) (H116).
4. Alzate l'assemblaggio Monkey Bar nella sua posizione e con i fori allineati fate un foro di 14 mm attraverso i fori del Monkey Bar nel centro del Blocco (6696). Fissate Monkey Bar al Clubhouse usando la bulloneria (H4) (H12) (H18) (H71) e (H5).
  - \* **NOTA: Assicuratevi che Monkey Bar sia a livello.**
5. A questo punto, stringete tutta la bulloneria.
6. Installate i Supporti per Monkey Bar (6696) (nelle posizioni indicati) usando la bulloneria (H3) (H119)
  - \* **NOTA: Quando installati correttamente, i Supporti per Monkey Bar (6696) devono essere stretti contro la Monkey Bar.**
7. Installate il Ringhiere di Sicurezza (A958) nella apertura dove c'è la Monkey Bar usando la bulloneria (H1) (H97) (H100).

*Continuata sulla prossima pagina*

# Passaggio 17

# Installazione della Monkey Bar cont.

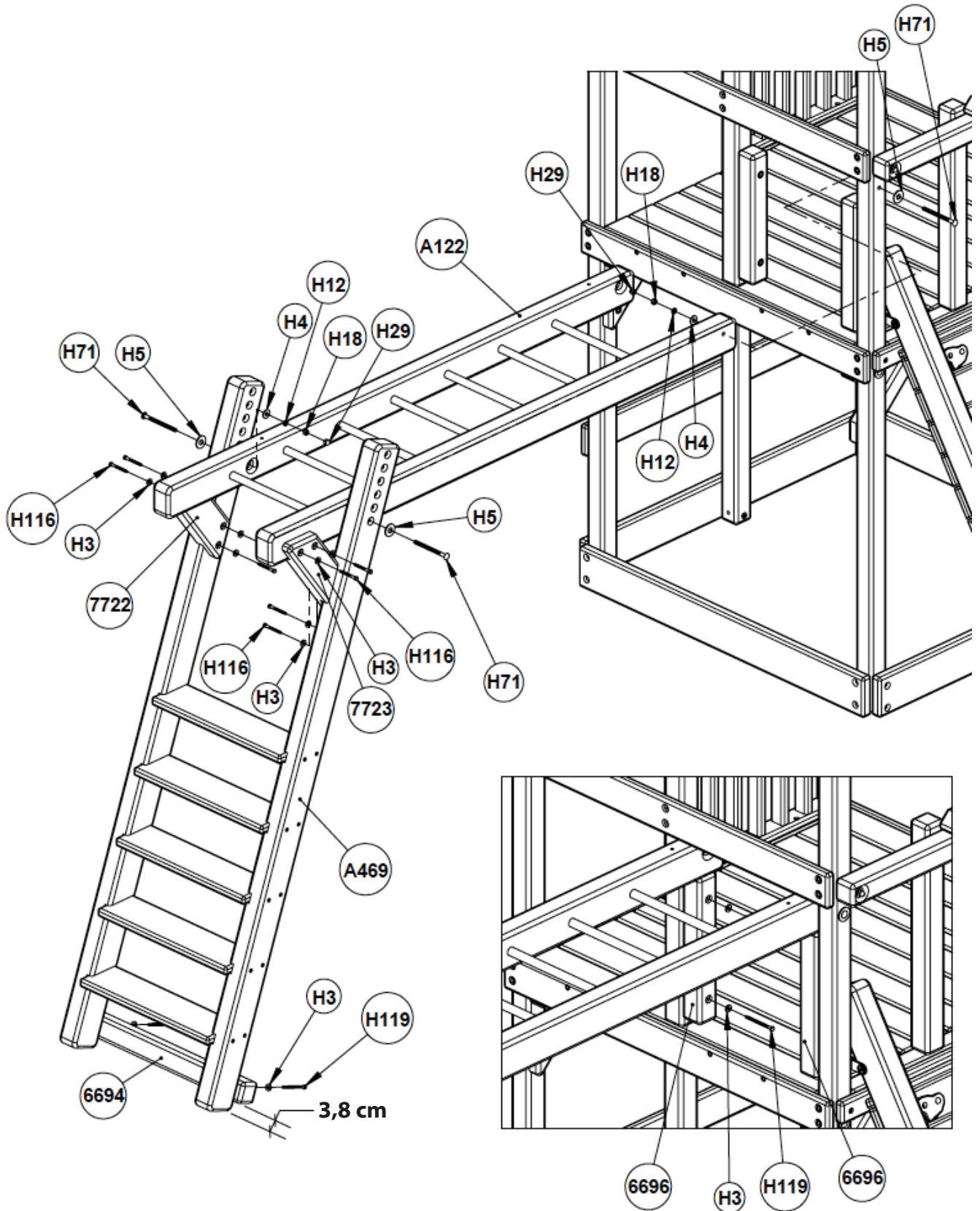

## Passaggio 18      Installazione Maniglie della Monkey Bar

1. Misurare in giù circa 89 cm dalla parte superiore del Supporto Monkey Bar (A49) e fissare le Maniglie (N213) usando la bulloneria (H13) (H104).

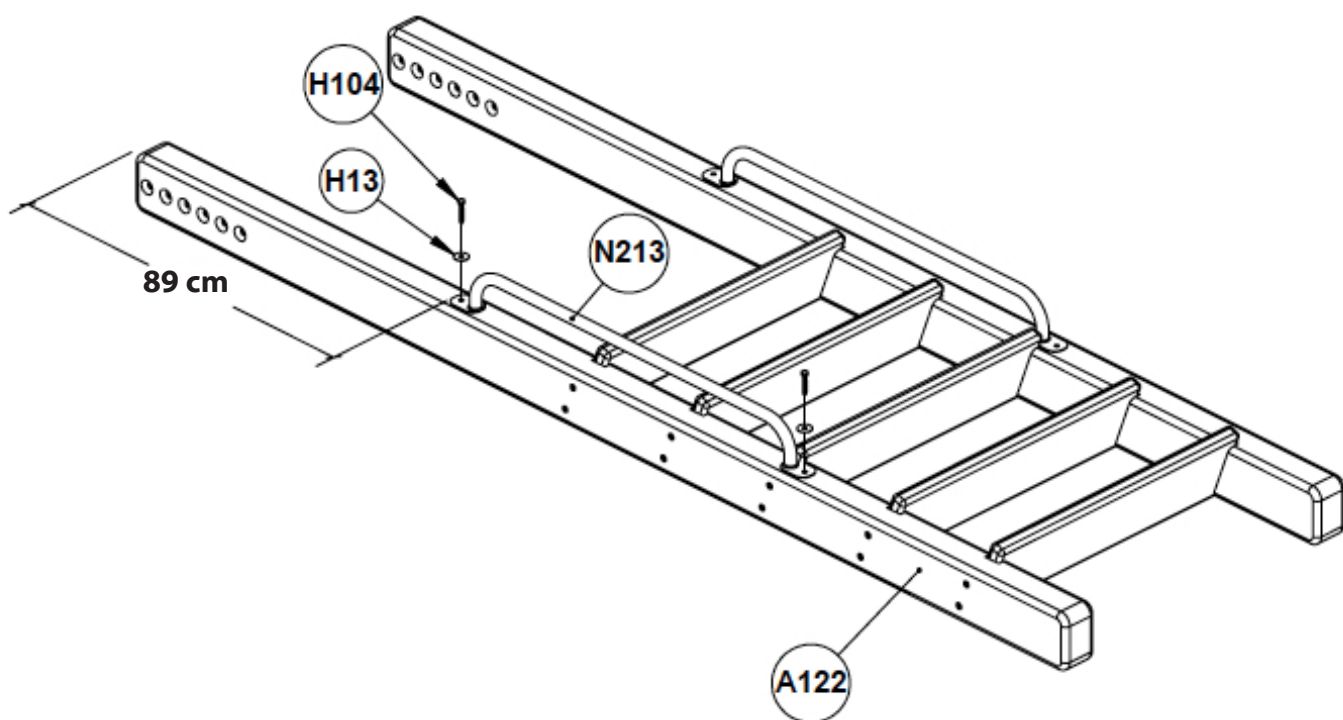

## Passaggio 19

## Installazione Maniglie di Sicurezza

1. Posizionate le Maniglie di Sicurezza (N391) nelle posizione indicati e fissate usando la bulloneria (H104).

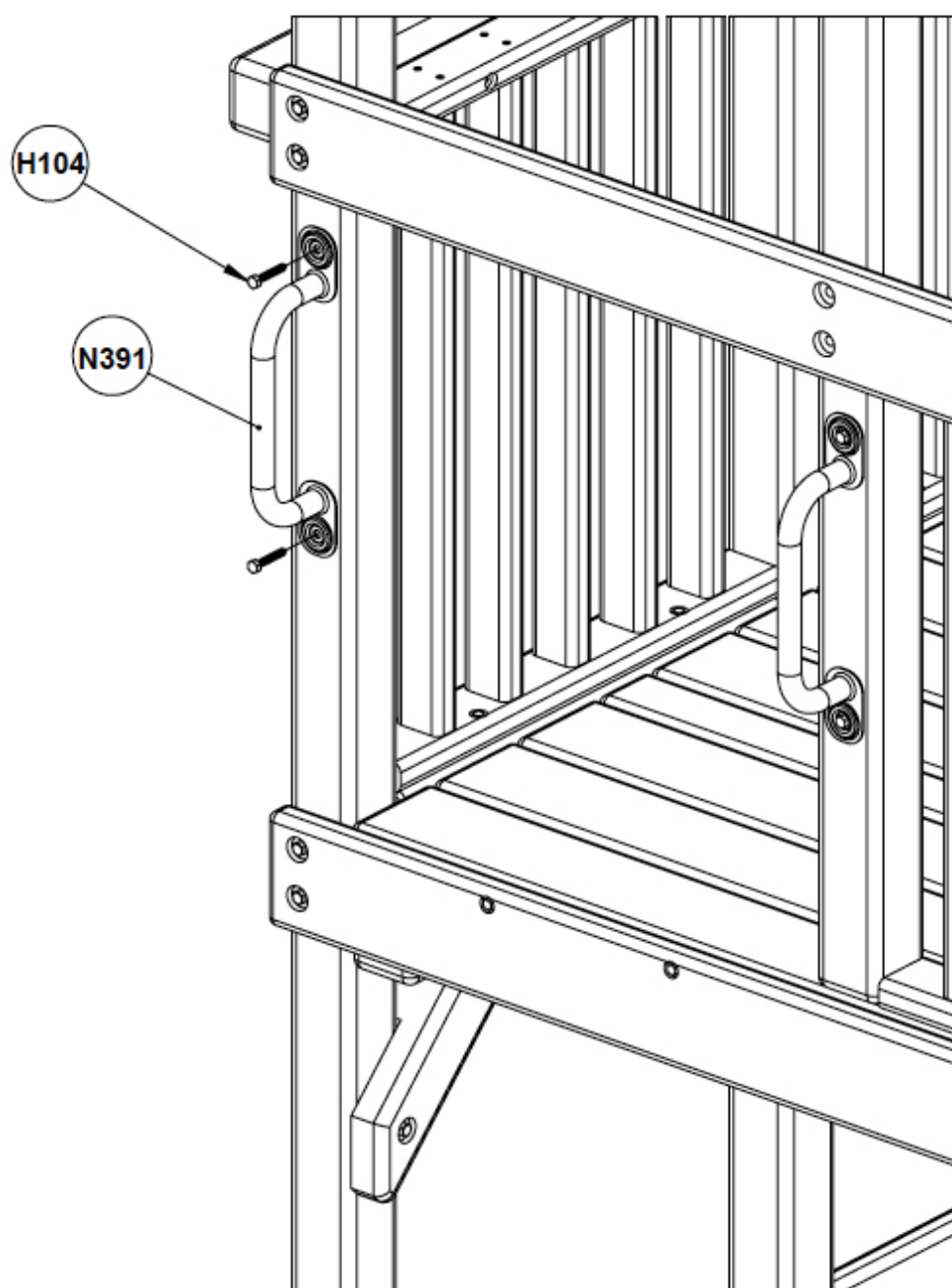

## Passaggio 20      Installazione Maniglie Grab-N-Go

1. Fissate Maniglie Grab-N-Go (N236) ai Pali Angolari (6056) e Palo Centrale (6549) (6460) usando la bulloneria (H13) e (H104). La Maniglie Grab-N-Go (N236) deve essere circa 12,7 cm in giù dalla parte superiore del Palo Angolare (6056).

**\* NOTA: La bulloneria per Maniglie Grab-N-Go non deve toccare la bulloneria precedentemente installate.**

2. Rinstallate Ringhiere.

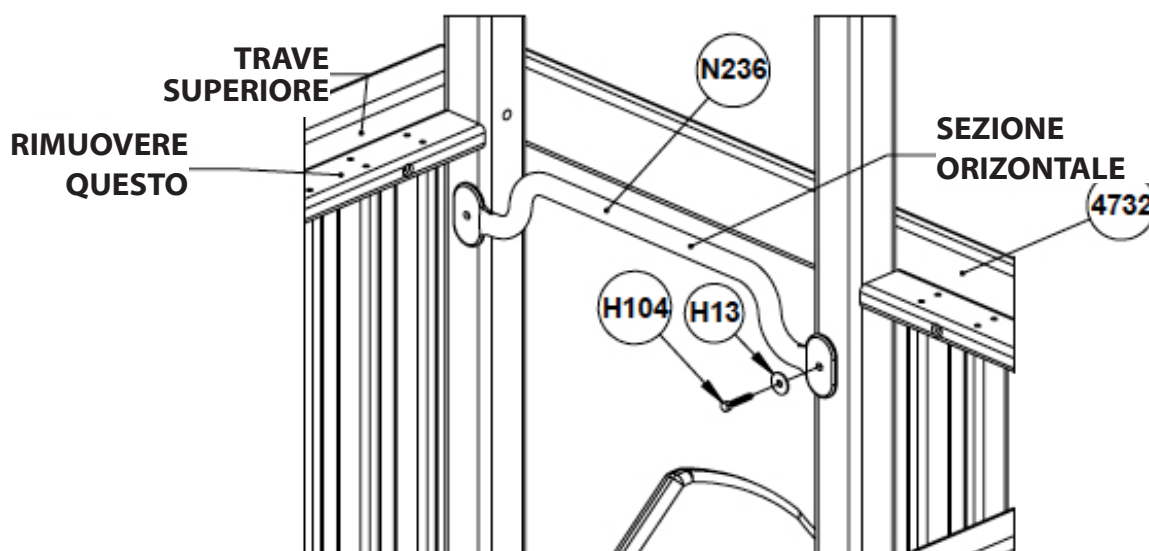

## Passaggio 21      Assemblaggio del Timone

1. Posizionare il Clicker del Timone (N86) nella posizione desiderata e fissare usando la bulloneria (H157).
2. Centrare il Timone (N86) e Coperchio (N86) sopra il Clicker del Timone e fissare tutti i tre a un Palo Angolare o il lato del Palo Altalena usando la bulloneria (H120).

**\* NOTA: Non stringete eccessivamente la bulloneria (H108). Timone (N20) e Base del Telescopio (N19) devono poter ruotare liberamente.**

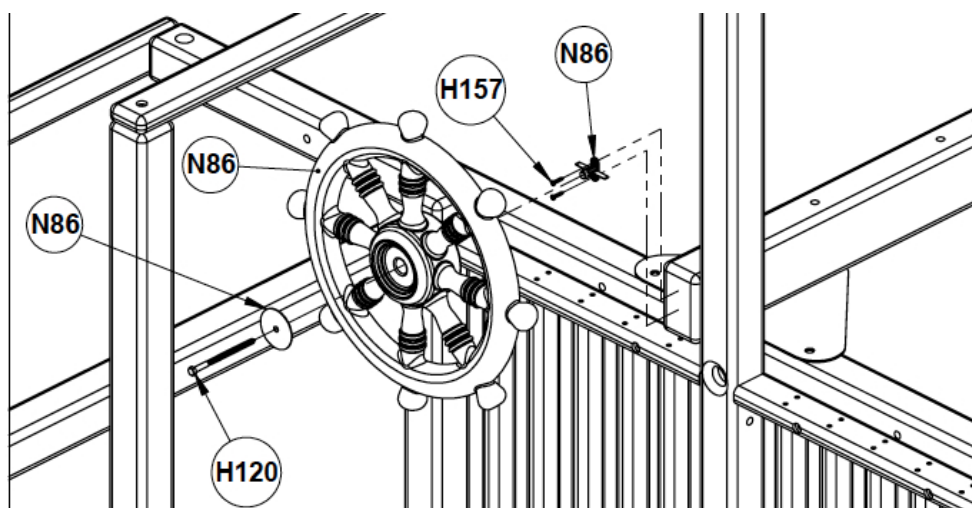

## Passaggio 22      Installazione del Binocolo

1. Posizionate la base del Binocolo sul Trave Superiore e fissate usando la bulloneria (H8) (H115).

**\* NOTA: Non stringete eccessivamente la bulloneria. La base del Binocolo deve poter ruotare liberamente.**

2. Posizionate i Binocoli (N84) nella sua base e fissate usando la bulloneria (H1) (H22) (H185 (come mostrato nel INSET A).

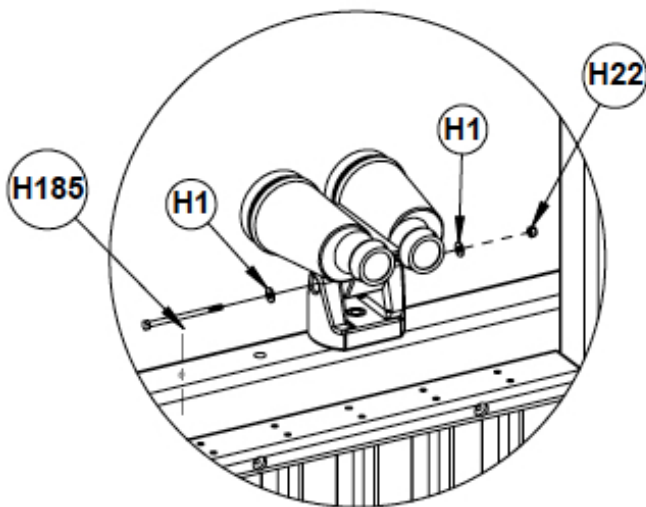

INSET A

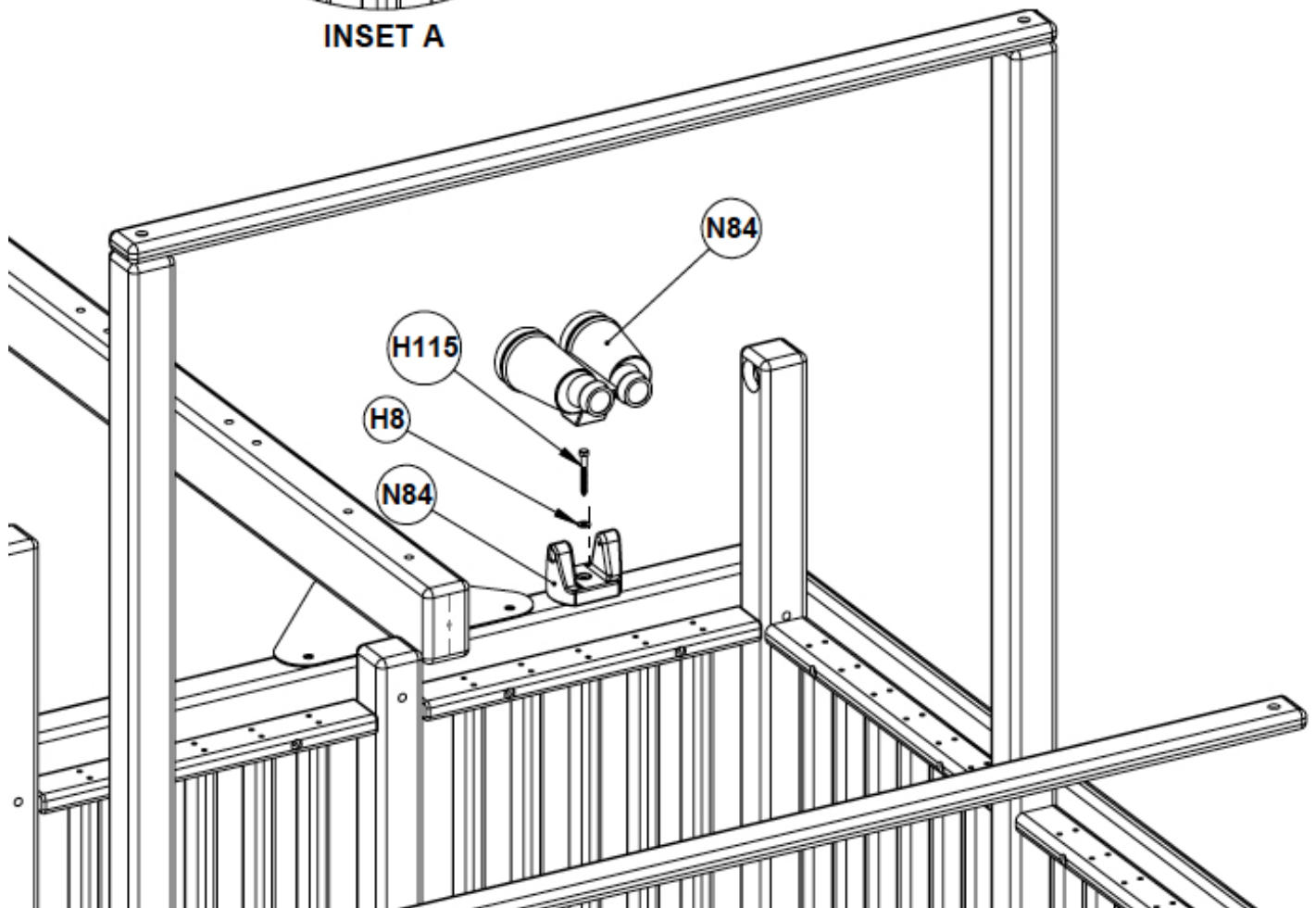

## Rainbow Exclusive Lifetime Warranty

**Rainbow Play Systems, Inc. garantisce all'acquirente originale che il suo sistema di gioco Rainbow® sarà libero difetti di materiale e lavorazione per i seguenti periodi di tempo:**

**GARANZIA A VITA** Rainbow garantisce tutti i componenti del legname Cedar contro i cedimenti strutturali per tutta la vita dell'unità. Controllo stagionale, incrinature superficiali, nodi e nodi sono caratteristiche naturali del legno di cedro e non sono coperti dalla nostra garanzia.

**GARANZIA A VITA** Arcobaleno garantisce tutti gli scivoli, gli scivoli a tubo, i tunnel di scansione, i nidi di corvo, il pannello supporti, grucce girevoli commerciali, placca Rainbow®, girelle a 360 °, bulloneria strutturale, rivestimento plastisol piastre, supporti rivestiti in Plastisol, pioli rivestiti in Plastisol, Trapezio / Triangoli e manici rivestiti in Plastisol per durata dell'unità. Le crepe cosmetiche e lo scolorimento dei nostri componenti in plastica non sono coperti dalla nostra garanzia. La ruggine superficiale sull'hardware strutturale e sui componenti metallici non è coperta da questa garanzia.

**CINQUE ANNI DI GARANZIA** Rainbow garantisce tutti i teloni, la ruota della nave, il disco di corda, il binocolo, il telescopio, il periscopio, megafono, finestra a bolle, lavagna, tasselli per bandiere, alianti, palline di boa, pannello tic-tac-toe, pannello di guida, tubo di conversazione, Ancoraggio della nave, scaffale della nave, serratura della nave, scivolo dell'onda, altalena del pneumatico, sedile dell'oscillazione, oscillazione commerciale del secchio pieno, mezzo secchio altalena, altalena piatta, rocce da parete rocciosa, sacco da boxe, luci solari e tenda oscillante saranno coperti dai nostri cinque anni garanzia. Le crepe cosmetiche e lo scolorimento dei nostri componenti in plastica non sono coperti dalla nostra garanzia.

**GARANZIA CINQUE ANNI** Rainbow garantisce scaletta per catena, catena, barra per trazioni verniciata a polvere, asta del pompiere, campana, pioli verniciati a polvere, manici verniciati a polvere, staffe verniciate a polvere, piastre verniciate a polvere e verniciati a polverescalatore cavatappi sarà coperto dalla nostra garanzia di cinque anni. Ruggine superficiale su hardware strutturale e metallo i componenti non sono coperti da questa garanzia. Tutti i **COMPONENTI DI LEGNO** contro il cedimento strutturale a causa di marciume del legno o infestazioni di insetti per il periodo di **DIECI ANNI**. Scortecciature, scheggiamenti e lievi crepe causate dalle condizioni climatiche, crepe superficiali, nodi e buchi sono caratteristiche naturali di tutte le strutture in legno. Tali imperfezioni che non comportano cedimenti strutturali o altre imperfezioni a causa di un uso quotidiano non sono coperte da questa garanzia.

**UN ANNO DI GARANZIA** Corde e bandiere sono coperte dalla nostra garanzia di un anno.

La garanzia a vita esclusiva di Rainbow, la garanzia di cinque anni e la garanzia di un anno non sono trasferibili.

Questa garanzia è annullata se un'unità residenziale viene utilizzata in un ambiente di gioco commerciale, una pubblicità ambiente o qualsiasi applicazione di giochi commerciali. Parco giochi commerciale Rainbow Play Village Le apparecchiature sono coperte da questa garanzia in applicazioni per parchi giochi commerciali.

Rainbow può annullare questa garanzia se l'unità è stata sottoposta a vandalismo, installazione negligente o impropria, mancata manutenzione corretta dell'unità con periodica colorazione del legno e serraggio dell'hardware a cui è sottoposta l'unità un sistema di irrigazione, alterazione non autorizzata, uso improprio o Atti di Dio.

La tua ricevuta di vendita sarà necessaria per presentare un reclamo in garanzia. Rainbow ti chiederà le foto per il tuo reclamo in garanzia.

Le richieste di garanzia verranno riparate o sostituite secondo quanto stabilito da Rainbow. I costi di spedizione e di manodopera non sono coperti sotto questa garanzia.

**NELLA MISURA MASSIMA CONSENTITA DALLA LEGGE:**

**NESSUN'ALTRA GARANZIA, ESPRESSA O IMPLICITA, PU CAN SOSTITUIRE LA PRESENTE GARANZIA. QUESTA GARANZIA È DIRETTAMENTE DA RAINBOW PLAY SYSTEMS, INC. ALL'ACQUIRENTE ORIGINALE. NESSUN'ALTRA GARANZIA DI COMMERCIALIZZABILITÀ O IDONEITÀ PER L'USO, ESPRESSE O IMPLICITE, POSSONO SOSTITUIRE LA PRESENTE GARANZIA. ALCUNI STATI NON PERMETTONO LIMITAZIONI SU QUANTO UNA GARANZIA IMPLICITA DURA. ARCOBALENO NON AUTORIZZA ALCUNA PERSONA O ENTITÀ DI OFFRIRE QUALSIASI ALTRA GARANZIA PER RAINBOW.**

Rainbow non si assume alcuna responsabilità per danni incidentali o consequenziali che potrebbero derivare dall'acquisto o uso dell'unità. Alcuni stati non consentono l'esclusione o la limitazione di danni incidentali o consequenziali.

Questa garanzia fornisce diritti legali, che variano da stato a stato.

Registra il tuo Rainbow® online at <http://register.rainbowplay.com> per verificare la proprietà originale del tuo Rainbow Play System.



**Rainbow Italia Srl**

[www.rainbowplay.it](http://www.rainbowplay.it)

[info@rainbowplay.it](mailto:info@rainbowplay.it)

0415208686